



**Nikon**

CÁMARA DIGITAL  
**COOLPIX P900**



Manual de referencia



<b>Introducción</b>	<b>➔ ii</b>
<b>Tabla de contenido</b>	<b>➔ xv</b>
<b>Partes de la cámara</b>	<b>➔ 1</b>
<b>Preparación para el disparo</b>	<b>➔ 9</b>
<b>Operaciones básicas de disparo y reproducción</b>	<b>➔ 16</b>
<b>Funciones de disparo</b>	<b>➔ 26</b>
<b>Funciones que se pueden ajustar con el botón MENU (Menú)</b>	<b>➔ 49</b>
<b>Funciones de los datos de la ubicación</b>	<b>➔ 59</b>
<b>Uso de la función Wi-Fi (LAN inalámbrica)</b>	<b>➔ 60</b>
<b>Conexión de la cámara a una televisión, una impresora o un ordenador</b>	<b>➔ 61</b>
<b>Sección de referencia</b>	<b>➔  1</b>
<b>Observaciones técnicas e índice</b>	<b>➔  1</b>

# Introducción





## Lea esto primero

Para sacar el máximo provecho a este producto Nikon, asegúrese de leer la información de "Seguridad" (📖vi-viii), "<Importante> Observaciones sobre las funciones de datos de ubicación (GPS/GLONASS)" (📖xi) y "Wi-Fi (red LAN inalámbrica)" (📖xii) y todas las demás instrucciones detenidamente y de conservarlas en un lugar accesible para todas las personas que usen la cámara.

- Si quiere empezar a utilizar la cámara ya mismo, consulte "Preparación para el disparo" (📖9) y "Operaciones básicas de disparo y reproducción" (📖16).

## Otra información

- Símbolos y convenciones

Símbolo	Descripción
	Este icono indica advertencias e información que debería leer antes de utilizar la cámara.
	Este icono indica notas e información que se recomienda leer antes de utilizar la cámara.
	Estos iconos indican otras páginas que contienen información relacionada;  : "Sección de referencia",  : "Observaciones técnicas e índice".

- Se utiliza la expresión "tarjetas de memoria" para hacer referencia a las tarjetas de memoria SD, SDHC y SDXC en este manual.
- La expresión "ajuste predeterminado" se refiere al ajuste que viene establecido al adquirir la cámara.
- Los nombres de los elementos de menú que aparecen en la pantalla de la cámara y los nombres de los botones o mensajes que se muestran en la pantalla del ordenador aparecen en negrita.
- En el manual, a veces se omiten las imágenes de los ejemplos de la pantalla para que se aprecien mejor los indicadores de la pantalla.

# Información y precauciones

## Formación permanente

Como parte del compromiso de formación permanente de Nikon en relación a la asistencia y el aprendizaje de los productos que están en el mercado, se puede acceder a una información en línea continuamente actualizada en los siguientes sitios web:

- Para los usuarios de EE.UU.: <http://www.nikonusa.com/>
- Para los usuarios de Europa y África: <http://www.europe-nikon.com/support/>
- Para los usuarios de Asia, Oceanía y Oriente Medio: <http://www.nikon-asia.com/>

Visite estos sitios web para estar al día sobre los productos, consejos, respuestas a las preguntas más frecuentes (FAQ) y asesoramiento general sobre la fotografía y la edición de imágenes digitales. También puede pedir información adicional al representante Nikon de su zona. Consulte el siguiente sitio web para encontrar información de contacto:

<http://imaging.nikon.com/>

## Utilice únicamente accesorios electrónicos de la marca Nikon

Las cámaras COOLPIX de Nikon han sido diseñadas según las normas más exigentes e incorporan una compleja serie de circuitos electrónicos. Solo los accesorios electrónicos Nikon (incluye cargadores de la batería, baterías, adaptadores de CA y cables USB) aprobados por Nikon para su uso específico con esta cámara digital Nikon, han sido diseñados y verificados para cumplir los requisitos operativos y de seguridad de estos circuitos electrónicos.

**EL USO DE ACCESORIOS ELECTRÓNICOS QUE NO SEAN NIKON PUEDE CAUSAR DAÑOS EN LA CÁMARA E INVALIDAR LA GARANTÍA NIKON.**

La utilización de baterías recargables de ion de litio de otras marcas que no lleven el sello holográfico de Nikon podría afectar al funcionamiento normal de la cámara o provocar que las baterías se sobrecalienten, se prendan, se rompan o sufran fugas.

**Sello holográfico:** identifica este dispositivo como un producto original de Nikon.



Si desea más información sobre los accesorios de la marca Nikon, póngase en contacto con el distribuidor autorizado Nikon de su zona.

## Antes de tomar imágenes importantes

Antes de tomar imágenes en acontecimientos importantes (por ejemplo, en bodas o cuando se vaya de viaje), haga unas tomas de prueba para asegurarse de que la cámara funciona bien. Nikon no se hará responsable de los daños o pérdidas de ingresos que pueda ocasionar el mal funcionamiento del producto.

## Acerca de los Manuales

- No está permitido reproducir, transmitir, transcribir, guardar en un sistema de recuperación ni traducir a cualquier idioma de cualquier forma y por cualquier medio ninguna parte de los manuales incluidos con este producto sin la previa autorización por escrito de Nikon.
- Las ilustraciones del contenido de la pantalla y la cámara que se muestran pueden diferir del producto real.
- Nikon se reserva el derecho de cambiar las especificaciones del hardware o del software descritas en estos manuales en cualquier momento y sin previo aviso.
- Nikon no se hará responsable de los daños derivados del uso de este producto.
- Aunque se ha hecho todo lo posible para asegurar que la información recogida en estos manuales sea precisa y completa, en caso de encontrar algún error u omisión, rogamos lo comunique al representante de Nikon de su zona (las direcciones se proporcionan por separado).

## Aviso sobre la prohibición de realizar copias o reproducciones

Tenga en cuenta que el simple hecho de poseer material que haya sido copiado o reproducido digitalmente por medio de un escáner, una cámara digital u otro aparato es susceptible de ser sancionado por la ley.

### • Artículos cuya copia o reproducción está prohibida por la ley

No se pueden copiar ni reproducir billetes, monedas, valores, bonos del estado o bonos de autoridades locales, ni aunque dichas copias o reproducciones lleven estampada la palabra "Copia". Está prohibida la copia o reproducción de billetes, monedas o valores que estén en circulación en otro país. Salvo obtención de una autorización previa del Gobierno, está prohibida la copia o reproducción de sellos o postales sin usar emitidos por la Administración. Está prohibida la copia o reproducción de sellos emitidos por la Administración, así como de documentos legales certificados.

### • Limitaciones sobre cierto tipo de copias y reproducciones

Las autoridades establecen ciertas limitaciones sobre la copia o reproducción de títulos emitidos por empresas privadas (acciones, letras de cambio, cheques, certificados de regalo, etc.), bonos de transporte o billetes, excepto cuando se necesita un mínimo de copias para el uso profesional de una empresa. Tampoco se pueden copiar ni reproducir pasaportes emitidos por el Estado, ni licencias emitidas por organismos públicos o grupos privados, ni carnés de identidad, pases o cheques de restaurante.

### • Cumplimiento del copyright

La copia o reproducción de trabajos creativos protegidos por derechos de autor, como libros, música, pinturas, grabados, mapas, dibujos, películas y fotografías, está regulada por leyes de copyright nacionales e internacionales. No utilice este producto para hacer copias ilegales o infringir las leyes de derechos de autor.

## Eliminación de los dispositivos de almacenamiento de datos

Se debe tener en cuenta que al borrar las fotografías de los dispositivos de almacenamiento de datos, como las tarjetas de memoria, o al formatear no se eliminan por completo los datos originales de las fotografías. Algunas veces se pueden recuperar los archivos borrados de los dispositivos de almacenamiento descartados mediante un software que se puede encontrar en comercios, lo cual podría permitir un uso malicioso de los datos de las imágenes personales. Garantizar la intimidad de dichos datos es responsabilidad del usuario.

Antes de descartar un dispositivo de almacenamiento de datos o venderlo a otra persona, borre todos los datos utilizando un software de eliminación de datos o formateando el dispositivo, ajuste **Grabar datos de ubicación** a **Apagado** en **Opciones datos de ubic.** (0094) y vuélvalo a llenar por completo con imágenes que no contengan información privada (por ejemplo, el cielo). Se debe tener cuidado de no producir lesiones ni daños a la propiedad cuando se destruyan los dispositivos de almacenamiento de datos.

Para la COOLPIX P900, los datos de registro guardados en la tarjeta de memoria se gestionan de la misma forma que el resto de datos. Para borrar los datos de registro que se obtienen pero no se guardan en la tarjeta de memoria, seleccione **Crear registro** → **Finalizar registro** → **Borrar registro**.

Para borrar los ajustes de Wi-Fi, seleccione **Rest. ajustes por defecto** en el menú de opciones de Wi-Fi (0092).

## Seguridad

Para evitar estropear el producto Nikon o lesionar a otras personas o a usted mismo, lea todas estas instrucciones de seguridad antes de utilizar el equipo. Guárdelas en un lugar donde todas las personas que lo utilicen puedan leerlas.

Las consecuencias que pueden derivarse del incumplimiento de las precauciones señaladas en esta sección se indican con el símbolo siguiente:



Este icono indica una advertencia: información que debe leer antes de utilizar este producto Nikon para evitar posibles daños.

### ADVERTENCIAS



#### **En caso de funcionamiento defectuoso, apague el equipo**

Si observa que sale humo de la cámara o del cargador con adaptador de CA, o que desprenden un olor extraño, desconecte el cargador con adaptador de CA y retire la batería inmediatamente con mucho cuidado de no quemarse. Si sigue utilizando el equipo, corre el riesgo de sufrir daños. Cuando haya retirado o desconectado la fuente de alimentación, lleve el equipo a un servicio técnico autorizado Nikon para su revisión.



#### **No desmonte el equipo**

Si se tocan componentes internos de la cámara o del cargador con adaptador de CA pueden producirse lesiones. Las reparaciones las deben realizar únicamente técnicos cualificados. Si como consecuencia de un golpe u otro accidente, la cámara o el cargador con adaptador de CA se rompen, retire la batería o desenchufe el cargador de la batería y, a continuación, lleve el producto a un servicio técnico autorizado Nikon para su revisión.



#### **No utilice la cámara ni el cargador con adaptador de CA cerca de un gas inflamable**

No utilice aparatos electrónicos si hay gas inflamable, ya que podría producirse una explosión o un incendio.



#### **Trate la correa de la cámara con cuidado**

Jamás coloque la correa alrededor del cuello de un bebé o de un niño.



#### **Manténgase fuera del alcance de los niños**

Se debe tener especial cuidado y evitar que los niños se metan en la boca la batería u otras piezas pequeñas.



#### **No permanezca en contacto con la cámara, el cargador con adaptador de CA o el adaptador de CA durante largos períodos de tiempo si los dispositivos están encendidos o en uso**

Algunas partes de los dispositivos estarán calientes. Dejar los dispositivos en contacto directo con la piel durante largos períodos de tiempo podría provocar quemaduras de primer grado.

**⚠ No deje el producto en lugares donde puedan alcanzarse temperaturas extremadamente altas, como por ejemplo dentro de un vehículo cerrado o expuesto a la luz solar directa**

De no seguir estas indicaciones, se podrían provocar daños o un incendio.

**⚠ Mantenga el sol alejado del encuadre**

Mantenga el sol bien alejado del encuadre al disparar a sujetos a contraluz. La incidencia de la luz solar sobre la cámara cuando está dentro o cerca del encuadre podría provocar un incendio.

**⚠ Precauciones que se deben seguir al manipular la batería**

La manipulación incorrecta de una batería podría dar lugar a fugas, sobrecalentamiento, o a la explosión de la misma. Respete las siguientes medidas de seguridad cuando manipule la batería que se utiliza con este producto:

- Antes de sustituir la batería, desconecte el aparato. Si utiliza el cargador con adaptador de CA/adaptador de CA, asegúrese de que está desenchufado.
- Utilice exclusivamente una batería recargable de iones de litio EN-EL23 (incluida). Cargue la batería con una cámara que permita cargar baterías. Para llevar a cabo esta operación, utilice el cargador con adaptador de CA EH-71P/EH-73P (incluido) y el cable USB UC-E21 (incluido). El cargador de la batería MH-67P (disponible por separado) también se puede utilizar para cargar baterías sin ayuda de la cámara.
- Cuando coloque la batería, no intente introducirla al revés.
- No cortocircuite ni desmonte la batería, ni intente quitar ni romper el aislante o la cubierta.
- No exponga la batería al fuego ni a un calor excesivo.
- No sumerja la batería ni permita que se moje.
- Introduzca la batería en una bolsa de plástico, etc. para aislarla antes de transportarla. No la transporte ni guarde con objetos metálicos, como collares u horquillas.
- Cuando la batería está completamente agotada, es propensa a las fugas. Para evitar que el producto sufra daños, saque siempre la batería cuando esté descargada.
- Deje de utilizar la batería si percibe cualquier cambio en la misma, como una decoloración o una deformación.
- Si el líquido de una batería dañada entrara en contacto con la ropa o la piel, aclare inmediatamente con abundante agua.

**⚠ Tenga en cuenta las siguientes precauciones durante el manejo del cargador con adaptador de CA**

- Manténgalo en un lugar seco. En caso contrario, se podría originar una descarga eléctrica o un incendio.
- El polvo de los contactos o alrededor de los mismos se deberá retirar con un trapo seco. Si no se limpian, se podría originar un incendio.
- No toque el enchufe ni se acerque al cargador con adaptador de CA cuando haya tormenta. De lo contrario, se podría provocar una descarga eléctrica.

- No dañe, modifique ni tire o doble el cable USB; tampoco lo coloque bajo objetos pesados ni lo exponga a fuentes de calor. Si el aislante se estropeará y quedarán al aire los hilos, llévelo a un servicio técnico autorizado Nikon para su revisión. Si no se hace así, se podría provocar una descarga eléctrica o un incendio.
- No toque el enchufe ni el cargador con adaptador de CA con las manos mojadas. De lo contrario, se podría provocar una descarga eléctrica.
- No lo utilice con convertidores de viaje ni adaptadores diseñados para convertir la tensión, ni con convertidores CC-CA. El incumplimiento de estas precauciones podría dañar, sobrecalentar o incendiar el producto.



**Utilice la fuente de alimentación adecuada (batería, cargador con adaptador de CA, adaptador de CA, cable USB)**

Utilizar una fuente de alimentación que no sea la suministrada ni la vendida por Nikon podría averiar la unidad o provocar errores de funcionamiento.



**Utilice cables adecuados**

Cuando conecte cables a las tomas de entrada o de salida, utilice únicamente los cables que Nikon suministra o vende con ese fin, cumpliendo así las regulaciones del producto.



**No toque las piezas móviles del objetivo**

De lo contrario, se podrían producir lesiones.



**Trate las piezas móviles con cuidado**

Tenga cuidado de que los dedos u otros objetos no queden atrapados por la tapa del objetivo o demás piezas móviles.



**La utilización del flash cerca de los ojos del sujeto puede provocar problemas temporales de visión**

El flash nunca debe estar a menos de 1 metro (3 pies 4 pulg.) de distancia del sujeto. Se debe poner especial cuidado al fotografiar niños.



**No utilice el flash con la ventana tocando a una persona o un objeto**

De lo contrario, se podría provocar una quemadura o un incendio.



**Evite el contacto con el cristal líquido**

Si la pantalla se rompe, tenga cuidado de no hacerse daño con los cristales rotos y evite que el cristal líquido de la pantalla entre en contacto con la piel o se introduzca en los ojos o la boca.



**Siga las instrucciones del personal de compañías aéreas y hospitales**

## **Avisos para los clientes de EE. UU.**

### **INSTRUCCIONES DE SEGURIDAD IMPORTANTES - GUARDE ESTAS INSTRUCCIONES.**

#### **PELIGRO - PARA REDUCIR EL RIESGO DE INCENDIOS O DESCARGAS ELÉCTRICAS, SIGA CUIDADOSAMENTE ESTAS INSTRUCCIONES**

Para la conexión a una fuente que no sea la de los EE. UU., utilice si es necesario un adaptador de conexión con la configuración adecuada para la toma de corriente.

Este cargador debe estar correctamente orientado en una posición vertical o de montaje en suelo.

#### **Acta de Interferencias de Radiofrecuencia de la Comisión Federal de Comunicaciones (FCC)**

Este equipo ha sido probado y es conforme con los límites establecidos para los aparatos digitales de la clase B, según la sección 15 de las normas de la FCC.

Estos límites se han establecido para proporcionar una protección razonable contra interferencias peligrosas en instalaciones residenciales. Este equipo genera, utiliza y puede emitir radiofrecuencias, y si no se instala y utiliza como indican las instrucciones, puede causar interferencias en las comunicaciones por radio. Sin embargo, no se puede garantizar que no se produzcan interferencias en una instalación en concreto. Si este aparato causa interferencias en la recepción de la televisión o la radio, lo cual puede comprobarse encendiendo y apagando el equipo, se ruega al usuario que intente corregir las interferencias tomando alguna de las siguientes medidas:

- Reorientar o colocar en otro lugar la antena de recepción.
- Aumentar la separación entre el equipo y el aparato receptor.
- Conectar el equipo en un enchufe de un circuito diferente al que esté conectado el aparato receptor.
- Consultar al distribuidor o a un técnico experimentado de TV/radio.



### **ADVERTENCIAS**

#### **Modificaciones**

La FCC exige que se notifique al usuario que cualquier cambio o modificación realizado en este aparato que no haya sido aprobado expresamente por Nikon Corporation podría invalidar el derecho del usuario a utilizar el equipo.

#### **Cables de interfaz**

Utilice los cables de interfaz que vende o suministra Nikon para este equipo. El uso de otros cables de interfaz podría hacer sobrepasar los límites de la sección 15 de la clase B de las normas de la FCC.

## **Aviso para los clientes del Estado de California**

### **ADVERTENCIA**

El manejo del cable de este producto le expondrá al plomo, un producto químico que el Estado de California considera que causa malformaciones u otros daños durante la gestación.

### **Lávese las manos después de tocarlo.**

Nikon Inc.,

1300 Walt Whitman Road, Melville, New York 11747-3064, U.S.A.

Tel: 631-547-4200

## **Aviso para los clientes de Canadá**

CAN ICES-3 B / NMB-3 B

## **Aviso para los clientes en Europa**

### **ADVERTENCIAS**

**RIESGO DE EXPLOSIÓN SI LA BATERÍA ES REEMPLAZADA POR EL TIPO INCORRECTO.**

**DESECHE LAS BATERÍAS UTILIZADAS DE ACUERDO A LAS INSTRUCCIONES.**

Este símbolo indica que los equipos eléctricos y electrónicos deben ser desechados por separado.

La nota siguiente corresponde únicamente a los usuarios de los países europeos:

- Este producto se ha diseñado para desecharlo por separado en un punto de recogida de residuos adecuado. No lo tire con la basura doméstica.
- Desechar y reciclar por separado ayuda a conservar los recursos naturales y previene las consecuencias dañinas para la salud humana y el entorno que podrían surgir a causa de un desecho incorrecto.
- Para obtener más información, puede ponerse en contacto con el vendedor o con las autoridades locales encargadas de la gestión de residuos.



Este símbolo en la batería indica que esta se debe desechar por separado.

La nota siguiente corresponde únicamente a los usuarios de los países europeos:

- Todas las baterías, lleven este símbolo o no, se han diseñado para desecharse por separado en un punto de recogida de residuos adecuado. No las tire con la basura doméstica.
- Para obtener más información, puede ponerse en contacto con el vendedor o con las autoridades locales encargadas de la gestión de residuos.



## <Importante> Observaciones sobre las funciones de datos de ubicación (GPS/GLONASS)

### ● Datos de nombres de ubicaciones de esta cámara

Antes de utilizar las funciones de datos de ubicación, asegúrese de leer el "ACUERDO DE LICENCIA DE USUARIO PARA DATOS DE NOMBRES DE UBICACIONES" (📄:22) y aceptar las condiciones.

- La información del nombre de ubicación (puntos de interés: POI) es de abril de 2014. La información del nombre de ubicación no se actualizará.
- Utilice la información de los nombres de las ubicaciones como orientación únicamente.
- La información del nombre de ubicación (puntos de interés: POI) de la República Popular China ("China") y la República de Corea no se proporcionan para la COOLPIX P900.

### ● Observaciones sobre las funciones de datos de ubicación y la grabación de registros

- Utilice los datos de mediciones de la cámara como guía solamente. No utilice estos datos para la navegación de un avión o automóvil o para la orientación de personas ni en aplicaciones de estudios topográficos.
- Cuando **Grabar datos de ubicación** en **Opciones datos de ubic.** del menú de opciones de datos de ubicación está ajustado en **Encendido** o durante la grabación de un registro, las funciones de grabación de datos de ubicación y la grabación de registros seguirán funcionando aunque se apague la cámara (📷:40).
- Es posible identificar a una persona a partir de imágenes estáticas o vídeos que se han grabado con datos de ubicación. Tenga cuidado al transferir imágenes estáticas o vídeos grabados con datos de ubicación o archivos de registro a terceros o al cargarlas en una red como Internet, donde el público puede verlas. Asegúrese de leer el apartado "Eliminación de los dispositivos de almacenamiento de datos" (📖).

### ● Uso de la cámara en el extranjero

- Antes de llevar de viaje la cámara con las funciones de datos de ubicación al extranjero, consulte a su agencia de viajes o a la embajada del país que va a visitar para comprobar si hay alguna limitación sobre su uso. Por ejemplo, no se pueden grabar registros de datos de ubicación en China sin una autorización de su gobierno. Ajuste **Grabar datos de ubicación** en **Apagado**.
- Es posible que los datos de ubicación no funcionen correctamente en China y en las fronteras entre China y los países vecinos (en fecha de diciembre de 2014).

## Wi-Fi (red LAN inalámbrica)

Este producto está controlado por las normativas de la Administración de Exportaciones de Estados Unidos (United States Export Administration Regulations) y es preciso obtener un permiso del Gobierno de los Estados Unidos para exportar o reexportar este producto a cualquier país sobre el que los Estados Unidos haya decretado un embargo. Los siguientes países estaban sujetos a embargo: Cuba, Irán, Corea del Norte, Sudán y Siria. Dado que la lista de países puede cambiar, debe ponerse en contacto con el Departamento de Comercio de los Estados Unidos para conocer la información más reciente.

### **Restricciones en dispositivos inalámbricos**

El transceptor inalámbrico incluido en este producto se ajusta a las normativas sobre productos inalámbricos del país de venta y no se debe utilizar en otros países (los productos adquiridos en la UE o EFTA se pueden utilizar en cualquier lugar de la UE y EFTA). Nikon no acepta ninguna responsabilidad por su uso en otros países. Los usuarios que no estén seguros de cuál es el país original de venta deben consultar con el servicio técnico de Nikon local o con el representante local autorizado por Nikon. Esta restricción solo se aplica al funcionamiento inalámbrico y no a cualquier otro uso del producto.

### **Aviso para los clientes de EE.UU. y Canadá**

#### **Federal Communications Commission (FCC) e Industry of Canada (IC)**

#### **Declaración de conformidad**

Este dispositivo cumple con lo dispuesto en la sección 15 de las normas de la FCC y está exento de licencia RSS de Industry Canada. El funcionamiento está sujeto a las dos condiciones siguientes: (1) este dispositivo no puede causar ninguna interferencia, y (2) este dispositivo debe aceptar cualquier interferencia, incluidas las interferencias que pudieran generar un funcionamiento no deseado.

#### **Declaración de la exposición de radiofrecuencias de la FCC/IC**

Este transmisor no se debe colocar ni utilizar junto a otra antena o transmisor. Las pruebas científicas disponibles no muestran ningún problema de salud asociado al uso de dispositivos inalámbricos de baja potencia. Sin embargo, tampoco existe prueba alguna de que estos dispositivos inalámbricos de baja potencia sean absolutamente seguros. Durante su uso, los dispositivos inalámbricos de baja potencia emiten pequeños niveles de energía de radiofrecuencia (RF) dentro de la gama de las microondas. Así como los elevados niveles de RF pueden tener efectos sobre la salud (por el calentamiento de los tejidos), las exposiciones a bajos niveles de RF que no producen efectos de calentamiento no tienen efectos nocivos para la salud que se conozcan. Muchos estudios sobre exposición a RF de bajo nivel no han encontrado efectos biológicos. Algunos estudios sugieren que podrían producirse algunos efectos biológicos, pero tales hallazgos no han sido confirmados por investigaciones adicionales.

La cámara COOLPIX P900, equipada con módulo de LAN inalámbrica DW092 (FCC ID:EW4DW092/IC ID:4634A-3149EC), ha superado las pruebas correspondientes y cumple los límites de exposición de radiación de la FCC/IC, establecidos para entornos no controlados, así como las directrices de exposición a radiofrecuencia (RF) de la FCC del suplemento C de OET65 y las normas sobre exposición a radiofrecuencia (RF) RSS-102 de la IC. Consulte el informe de las pruebas SAR publicado en el sitio web de la FCC.

### **Declaración de conformidad (Europa)**

Por medio de la presente, Nikon Corporation, declara que COOLPIX P900 cumple con los requisitos esenciales y las disposiciones pertinentes de la Directiva 1999/5/CE. La declaración de conformidad puede consultarse en [http://imaging.nikon.com/support/pdf/DoC\\_P900.pdf](http://imaging.nikon.com/support/pdf/DoC_P900.pdf).

### **Aviso para los clientes de los Estados Unidos de México**

COFETEL: RCPNIDW12-1580  
DW092

La operación de este equipo está sujeta a las siguientes dos condiciones:

- (1) es posible que este equipo o dispositivo no cause interferencia perjudicial y
- (2) este equipo o dispositivo debe aceptar cualquier interferencia, incluyendo la que pueda causar su operación no deseada.

### **Aviso para los clientes de la República de Chile**

El uso en exteriores del transceptor inalámbrico está prohibido.

### **Aviso para los clientes de la República de Paraguay**

Número del Registro:  
2013-03-I-0049

Este producto contiene un transmisor aprobado por la CONATEL.

### **Aviso para los clientes de la República Oriental del Uruguay**

URSEC: 003/FR/2013

P900 contiene DW092 con aprobación de la URSEC.

## Precauciones en el uso de transmisiones de radio

Tenga siempre en cuenta que la transmisión o recepción de datos por radio es susceptible de interceptación por parte de terceros. Tenga en cuenta que Nikon no es responsable de la posible fuga de datos o información que pueda producirse durante la transferencia de datos.





































## Administración de la información personal y exclusión de responsabilidad

- La información del usuario registrada y configurada en el producto, incluidos los ajustes de conexión a LAN inalámbrica y demás información personal, puede estar sujeta a modificaciones y pérdidas provocadas por errores de funcionamiento, electricidad estática, accidentes, averías, reparaciones u otras operaciones. Mantenga siempre copias separadas de la información importante. Nikon no será responsable de ningún daño directo o indirecto ni del lucro cesante que sean resultado de la modificación o la pérdida de contenido que no sean atribuibles a Nikon.
- Antes de desechar este producto o traspasarlo a otro propietario, se recomienda realizar **Restaurar todo** en el menú de configuración (📖57) para borrar toda la información de usuario registrada y configurada en el producto, incluidos los ajustes de conexión LAN inalámbrica y otra información personal.





























# Tabla de contenido

Introducción.....	ii
Lea esto primero .....	ii
Otra información .....	ii
Información y precauciones.....	iii
Seguridad .....	vi
ADVERTENCIAS .....	vi
Avisos .....	ix
<Importante> Observaciones sobre las funciones de datos de ubicación (GPS/GLONASS) .....	xi
Wi-Fi (red LAN inalámbrica) .....	xii
<hr/>	
Partes de la cámara.....	1
Cuerpo de la cámara.....	1
Pantalla .....	3
Cambio de la información visualizada en la pantalla (botón <b>DISP</b> ) .....	3
Para el disparo.....	4
Para la reproducción.....	7
<hr/>	
Preparación para el disparo.....	9
Cómo colocar la correa de la cámara y la tapa del objetivo.....	9
Introduzca la batería y la tarjeta de memoria.....	10
Extracción de la batería o la tarjeta de memoria.....	10
Cargue la batería.....	11
Apertura y ajuste del ángulo de la pantalla .....	13
Encienda la cámara y ajuste el idioma, la fecha y la hora de la pantalla.....	14
<hr/>	
Operaciones básicas de disparo y reproducción.....	16
Disparo con modo  (automático) .....	16
Uso del flash .....	18
Cambio entre visualización en pantalla y en el visor.....	19
Uso del zoom .....	20
Disparador .....	21
Grabación de vídeos .....	21
Reproduzca imágenes .....	22
Borrado de imágenes .....	23
Cambio del modo de disparo.....	24
Funciones que se pueden ajustar con el multiselector (para el disparo) .....	25

Funciones de disparo.....	26
Modo  (automático) .....	26
Modo de escena (disparo adecuado a las escenas).....	27
Modo Efectos especiales (aplicación de efectos al disparar) .....	28
Modos <b>P, S, A, M</b> (ajuste de la exposición para el disparo) .....	30
Modo <b>U</b> (User settings (configuración de usuario)) .....	34
Cómo guardar los ajustes en el modo <b>U</b> (Guardar user settings) .....	35
Modo de flash.....	36
Disparador automático.....	38
Temporizador sonrisa (Disparo a rostros sonrientes automáticamente).....	39
Modo de enfoque .....	40
Uso del enfoque manual .....	42
Compensación de exposición (ajuste del brillo) .....	44
Funciones que se pueden ajustar con el botón Fn (función) .....	45
Funciones que no se pueden utilizar simultáneamente al disparar .....	46
<hr/>	
Funciones que se pueden ajustar con el botón <b>MENU</b> (Menú).....	49
Disparo.....	51
Opciones comunes.....	51
Para los modos <b>P, S, A, M, U</b> .....	51
Menú de vídeo.....	54
Menú de reproducción .....	55
Pantalla de selección de imágenes .....	56
Menú de configuración .....	57
<hr/>	
Funciones de los datos de la ubicación .....	59
<hr/>	
Uso de la función Wi-Fi (LAN inalámbrica).....	60
Instalación del software en el dispositivo inteligente .....	60
<hr/>	
Conexión de la cámara a una televisión, una impresora o un ordenador .....	61















<b>Sugerencias y observaciones sobre el modo de escena</b> .....	<b>03</b> 
Disparo con Panorama sencillo .....	10 
Reproducción con Panorama sencillo.....	12 
Grabación de vídeos a intervalos.....	13 
<b>Ajustes predeterminados (flash, modo de enfoque, etc.)</b> .....	<b>15</b> 
<b>Enfoque</b> .....	<b>18</b> 
Uso de AF detector de destino .....	18 
Uso de detección de rostros.....	19 
Uso de Suavizado de piel.....	20 
Sujetos no adecuados para autofocus .....	20 
Bloqueo de enfoque.....	21 
<b>Rango de control de la velocidad de obturación (modos <b>P, S, A, M</b>)</b> .....	<b>22</b> 
<b>Zoom de reproducción</b> .....	<b>23</b> 
<b>Reproducción de miniaturas/visualización del calendario</b> .....	<b>24</b> 
<b>Visualización y borrado de imágenes capturadas de forma continua (secuencia)</b> .....	<b>25</b> 
Visualización de imágenes en una secuencia.....	25 
Borrado de imágenes de una secuencia.....	26 
<b>Edición de imágenes (imágenes estáticas)</b> .....	<b>26</b> 
Antes de editar imágenes.....	26 
Retoque rápido: mejora del contraste y la saturación .....	27 
D-Lighting: mejora del brillo y el contraste .....	27 
Suavizado de piel: suavizado de los tonos de la piel .....	28 
Efectos de filtro: aplicación de efectos de filtro digitales.....	29 
Imagen pequeña: reducción del tamaño de una imagen .....	30 
Recorte: creación de una copia recortada .....	31 
<b>Grabación y reproducción de vídeos</b> .....	<b>32</b> 
<b>Captura de imágenes estáticas durante la grabación de vídeos</b> .....	<b>35</b> 
<b>Operaciones durante la reproducción de vídeo</b> .....	<b>36</b> 
<b>Edición de vídeos</b> .....	<b>37</b> 
Extracción solamente de las partes de un vídeo que se deseen .....	37 
Guardar como imagen estática un fotograma de un vídeo .....	38 
<b>Grabación de los datos de ubicación en la imagen</b> .....	<b>39</b> 
<b>Grabación del registro de información de movimiento</b> .....	<b>42</b> 
Finalización del registro para guardarlo en las tarjetas de memoria .....	44 
<b>Conexión a un dispositivo inteligente (Wi-Fi)</b> .....	<b>45</b> 
<b>Preselección de imágenes en la cámara que desea transferir a un dispositivo inteligente</b> .....	<b>47</b> 

Conexión de la cámara a una televisión (reproducción en una televisión) .....	48
Conexión de la cámara a una impresora (Direct Print) .....	49
Conexión de la cámara a una impresora .....	49
Imprimir imágenes una por una .....	50
Impresión de varias imágenes .....	51
Uso de ViewNX-i (transferencia de imágenes a un ordenador) .....	53
Instalación de ViewNX-i .....	53
Transferencia de imágenes a un ordenador .....	53
Menú de disparo (opciones comunes de disparo) .....	56
Calidad imagen .....	56
Tamaño de imagen .....	57
Menú de disparo (Modo <b>P, S, A o M</b> ) .....	58
Picture Control (COOLPIX Picture Control) .....	58
Picture Control pers. (COOLPIX Picture Control pers.) .....	62
Balance blancos (ajuste del tono) .....	63
Medición .....	66
Disparo Continuo .....	67
Sensibilidad ISO .....	71
Horquillado exposición .....	72
Modo zona AF .....	73
Modo autofocus .....	76
Comp. exposic. flash .....	76
Filtro de reducc. de ruido .....	77
D-Lighting activo .....	77
Exposición múltiple .....	78
Memoria de zoom .....	80
Posición inicial del zoom .....	81
Previsual. exposición M .....	81
Menú de vídeo .....	82
Opcio. vídeo .....	82
Modo autofocus .....	85
VR electrónica .....	86
Reduc. ruido del viento .....	86
Micrófono según zoom .....	87
Velocidad fotogramas .....	87
Menú de reproducción .....	88
Marcar para carga Wi-Fi .....	88
Pase diapositiva .....	89
Proteger .....	90
Girar imagen .....	90
Opciones visual. secuencia .....	91
Elegir imagen clave .....	91

<b>Menú de Opciones Wi-Fi</b> .....	 92
Funcionamiento del teclado de introducción de texto .....	 93
<b>Menú de opciones de datos de ubicación</b> .....	 94
Opciones datos de ubic.....	 94
Actualización del archivo A-GPS.....	 95
Puntos de interés (POI) (grabación y visualización de la información del nombre de ubicación) .....	 96
Usar sat. para fijar reloj.....	 97
<b>Menú de configuración</b> .....	 98
Zona horaria y fecha .....	 98
Activ. dispar. ranura vacía .....	 100
Config. pantalla .....	 101
Alternar EVF automáticamente (se cambia automáticamente de la pantalla al visor).....	 103
Sello de fecha .....	 103
Reducc. vibraciones.....	 104
Ayuda AF .....	 105
Zoom digital .....	 105
Asig. control lateral zoom.....	 106
Config. sonido .....	 106
Desconexión aut. ....	 107
Format. tarjeta .....	 107
Idioma/Language .....	 107
Cargar con ordenador.....	 108
Cambiar selección Av/Tv.....	 109
Rest. num. archivos .....	 109
Contorno.....	 110
Restaurar todo .....	 110
Versión firmware .....	 110
<b>Mensajes de error</b> .....	 111
<b>Nombres de archivos</b> .....	 115
<b>Accesorios opcionales</b> .....	 116
<b>Disparo con Control remoto ML-L3</b> .....	 117
<b>Funciones principales de los controles</b> .....	 119

---









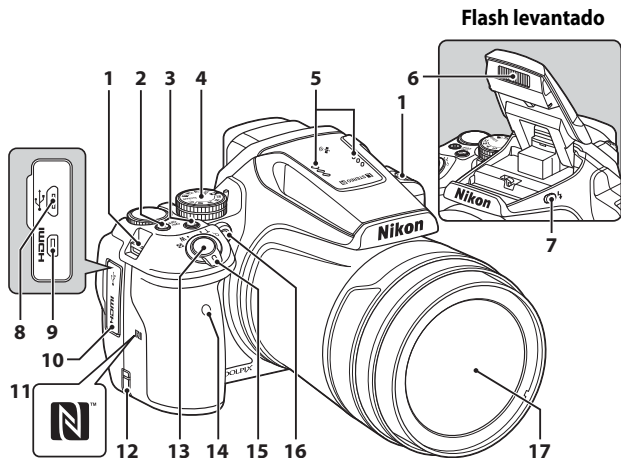

---

Observaciones técnicas e índice .....	 1
<b>Cuidados del producto .....</b>	 2
La cámara .....	 2
La batería .....	 3
Cargador con adaptador de CA .....	 4
Tarjetas de memoria .....	 5
<b>Limpieza y almacenamiento .....</b>	 6
Limpieza .....	 6
Almacenamiento .....	 6
<b>Solución de problemas .....</b>	 7
<b>Especificaciones .....</b>	 16
Tarjetas de memoria aprobadas .....	 20
<b>ACUERDO DE LICENCIA DE USUARIO PARA DATOS DE NOMBRES DE</b>	
<b>UBICACIONES .....</b>	 22
<b>Índice .....</b>	 28

# Partes de la cámara

## Cuerpo de la cámara



- |    |   |  |
|----|---|--|
| 1  | Ojal para la correa de la cámara.....9  |  |
| 2  | Interruptor principal/indicador de encendido (indicador de carga) ..... 11, 14, 18  |  |
| 3  | Botón <b>F<sub>n</sub></b> (función) .....45,  120   |  |
| 4  | Dial de modo ..... 16, 24   |  |
| 5  | Micrófono (estéreo)..... 54,  32   |  |
| 6  | Flash.....36  |  |
| 7  | Botón  (apertura del flash).....36   |  |
| 8  | Conector micro USB ..... 11, 61   |  |
| 9  | Conector micro HDMI (Tipo D).....61   |  |
| 10 | Tapa del conector ..... 11, 61  |  |
| 11 | N-Mark (antena NFC).....  46   |  |
| 12 | Tapa del conector a la red eléctrica (para un adaptador de CA opcional) .....  116   |  |
| 13 | Disparador..... 17,  120   |  |
| 14 | Receptor de infrarrojos (para Control remoto ML-L3 opcional).....  117  |  |
| 15 | Control del zoom ..... 20<br><b>W</b> : gran angular ..... 20, 22<br><b>T</b> : teleobjetivo ..... 20, 22<br> : reproducción de miniaturas .....  24<br> : zoom de reproducción .....  23 |  |
| 16 | Indicador del disparador automático ..... 38<br>Luz de reducción de ojos rojos ..... 37<br>Luz de ayuda de AF ..... 57  |  |
| 17 | Objetivo  |  |

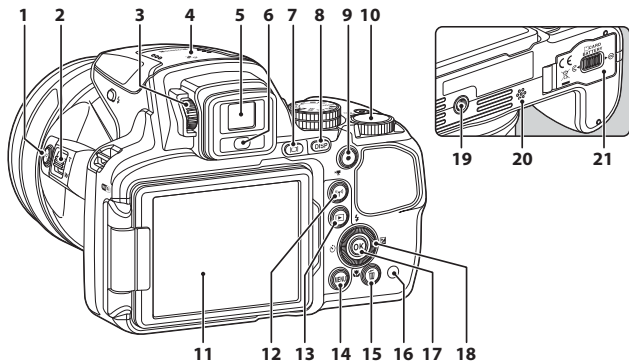

<b>1</b>	Botón  (zoom de retroceso rápido) ..... 21	<b>12</b>	Botón  (Wi-Fi) ..... 60,  45
<b>2</b>	Control lateral del zoom ..... 20 <b>W</b> : gran angular ..... 20 <b>T</b> : teleobjetivo ..... 20	<b>13</b>	Botón  (reproducir) ..... 22
<b>3</b>	Control de ajuste dióptrico ..... 19	<b>14</b>	Botón <b>MENU</b> (menú).... 49, 51, 54, 55, 57
<b>4</b>	Antena de posicionamiento .....  40	<b>15</b>	Botón  (borrar) ..... 23
<b>5</b>	Visor electrónico ..... 19	<b>16</b>	Receptor de infrarrojos (para Control remoto ML-L3 opcional) .....  117
<b>6</b>	Sensor de movimiento ocular ..... 19	<b>17</b>	Botón  (aplicar selección) ..... 50,  119,  122
<b>7</b>	Botón  (pantalla) ..... 19	<b>18</b>	Multiselector giratorio (multiselector)* ..... 25,  119,  121
<b>8</b>	Botón <b>DISP</b> (visualización) ..... 3	<b>19</b>	Rosca para el trípode
<b>9</b>	Botón  (grabación de vídeo) ..... 21,  32	<b>20</b>	Altavoz ..... 57,  36
<b>10</b>	Dial de control ..... 30, 32,  120,  122	<b>21</b>	Tapa del compartimento de la batería/ranura para tarjeta de memoria ..... 10
<b>11</b>	Pantalla ..... 4, 13		

\* También se denomina "multiselector" en este manual.

## Pantalla

La información que se muestra en la pantalla durante el disparo y la reproducción cambia dependiendo de los ajustes de la cámara y del estado de uso.

### Cambio de la información visualizada en la pantalla (botón DISP)

Pulse el botón **DISP** (visualización) para cambiar la información visualizada en la pantalla al disparar y reproducir imágenes.

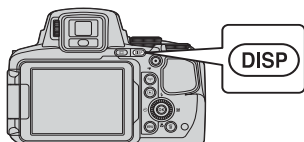

#### Para el disparo



#### Histograma, cuadrícula y horizonte virtual para el disparo

Cada uno de los ajustes se puede realizar utilizando **Config. pantalla** en el menú de configuración (📖57).

- Para mostrar un histograma o horizonte virtual en el modo de disparo, **P, S, A** o **M**, ajuste **Modo zona AF** (📖52) en una de las opciones manuales.
- El histograma u horizonte virtual no se pueden mostrar en el modo  (automático) o en algunos modos de escena.

#### Para la reproducción



## Para el disparo

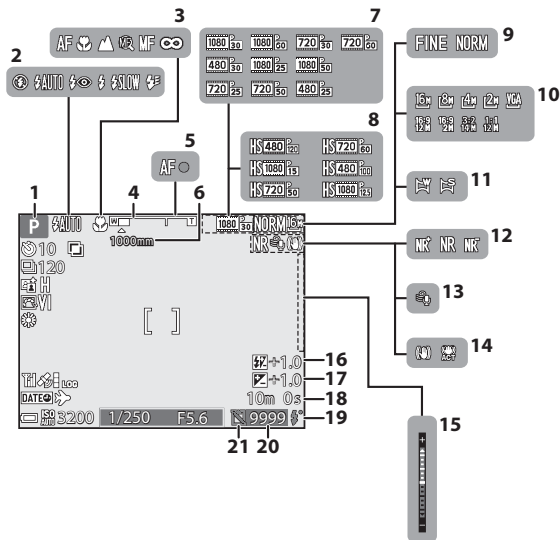

<b>1</b>	Modo de disparo .....	24	<b>13</b>	Reduc. ruido del viento .....	54
<b>2</b>	Modo de flash.....	36	<b>14</b>	Icono de reducción de la vibración .....	57
<b>3</b>	Modo de enfoque.....	40		Icono de VR electrónica.....	54
<b>4</b>	Indicador de zoom .....	20, 41	<b>15</b>	Indicador de exposición .....	32
<b>5</b>	Indicador de enfoque .....	17	<b>16</b>	Comp. exposic. flash.....	52
<b>6</b>	Memoria de zoom .....	53	<b>17</b>	Valor de compensación de exposición .....	44
	Opciones de vídeo		<b>18</b>	Tiempo de grabación de vídeo	
<b>7</b>	(vídeos a velocidad normal).....	54	<b>19</b>	restante.....	👁️32, 👁️33
<b>8</b>	Opciones de vídeo (vídeos HS).....	54	<b>20</b>	Luz disponible.....	36
<b>9</b>	Calidad imagen.....	51		Número de exposiciones restantes	
<b>10</b>	Tamaño imagen .....	51		(imágenes estáticas).....	16, 👁️56
<b>11</b>	Panorama sencillo.....	27, 👁️10	<b>21</b>	Icono Activar disparador (cuando no	
<b>12</b>	Filtro de reduc. de ruido.....	52		hay ninguna tarjeta de memoria	
				introducida).....	57, 👁️100, 👁️9

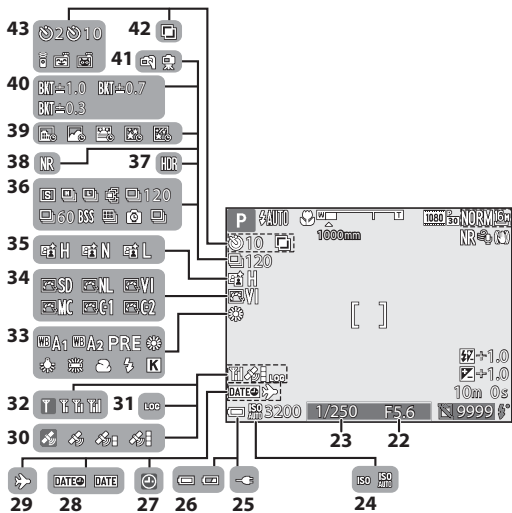

<b>22</b>	Valor de diafragma.....	30	<b>35</b>	D-Lighting activo .....	52
<b>23</b>	Velocidad de obturación .....	30	<b>36</b>	Modo de disparo continuo....	52,
<b>24</b>	Sensibilidad ISO.....	52	<b>37</b>	Contraluz (HDR).....	27,
<b>25</b>	Indicador de conexión del cargador con adaptador de CA		<b>38</b>	Ráfaga reducc. de ruido/disparo único .....	,
<b>26</b>	Indicador del nivel de batería.....	16	<b>39</b>	Vídeo a intervalos.....	27,
<b>27</b>	Indicador "Fecha no ajustada" .....	57,	<b>40</b>	Horquillado exposición .....	52
<b>28</b>	Sello de fecha.....	57	<b>41</b>	A pulso/trípode.....	
<b>29</b>	Icono de destino del viaje.....	57	<b>42</b>	Exposición múltiple.....	52
<b>30</b>	Recepción de datos de ubicación ....	59		Indicador del disparador automático .....	38
<b>31</b>	Visualización de registro.....		<b>43</b>	Control remoto.....	
<b>32</b>	Indicador de comunicación Wi-Fi .....	60,		Temporizador sonrisa.....	39
<b>33</b>	Balance blancos.....	51		Disp.auto retr.mascotas.....	38,
<b>34</b>	COOLPIX Picture Control .....	51			

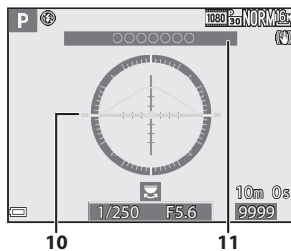
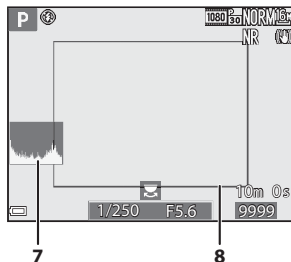
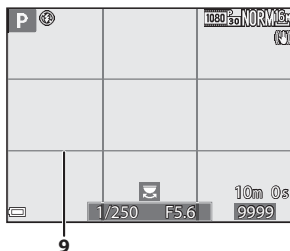
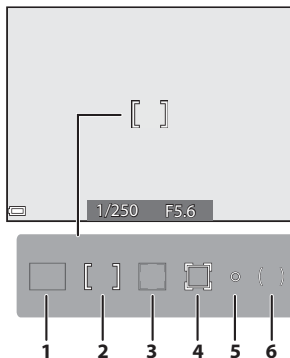







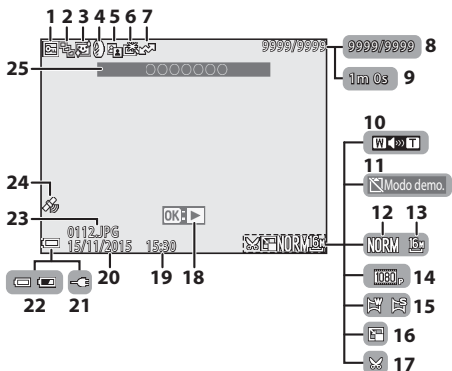







- 1** Zona de enfoque (AF detector de destino)..... 45, 52, 18
- 2** Zona de enfoque (centro/manual) .....27, 28, 45, 52, 21
- 3** Zona de enfoque (detección de rostros, detección de mascotas) .....39, 45, 52, 8, 19
- 4** Zona de enfoque (seguimiento de sujeto)..... 45, 52, 75
- 5** Zona de medición puntual .....52
- 6** Zona ponderada central .....52

- 7** Ver/ocultar histogramas .....3, 101
- 8** Borde de encuadre (modo de escena Luna u Observación de aves o retroceso rápido zoom)..... 21, 9
- 9** Ver/ocultar cuadrícula .....3, 101
- 10** Horizonte virtual ... 3, 101, 102
- 11** Información de nombre de ubicación (información sobre puntos de interés (POI)).....59, 41

## Para la reproducción



<b>1</b>	Icono de protección.....	55
<b>2</b>	Visualización de secuencia (cuando se ha seleccionado <b>Imágenes individuales</b> ).....	56,  91
<b>3</b>	Icono de suavizado de piel.....	55
<b>4</b>	Icono de efectos de filtro.....	55
<b>5</b>	D-Lighting icono.....	55
<b>6</b>	Icono de retoque rápido.....	55
<b>7</b>	Icono de reserva de carga Wi-Fi.....	 88
<b>8</b>	Número de imagen actual/ número total de imágenes	
<b>9</b>	Duración del vídeo o tiempo de reproducción transcurrido	
<b>10</b>	Indicador del volumen.....	 36
<b>11</b>	Icono Activar disparador (cuando no hay ninguna tarjeta de memoria introducida).....	57,  100
<b>12</b>	Calidad imagen.....	51
<b>13</b>	Tamaño imagen.....	51

<b>14</b>	Opcio. vídeo.....	54
<b>15</b>	Indicador de panorama sencillo.....	 12
<b>16</b>	Icono de imagen pequeña.....	55
<b>17</b>	Icono de recorte.....	 23
<b>18</b>	Guía de reproducción de panorama sencillo.....	 12,  122
<b>18</b>	Guía de reproducción de secuencia.....	 25,  122
<b>18</b>	Guía de reproducción de vídeo.....	 32
<b>19</b>	Hora de grabación.....	14
<b>20</b>	Fecha de grabación.....	14
<b>21</b>	Indicador de conexión del cargador con adaptador de CA	
<b>22</b>	Indicador del nivel de batería.....	16
<b>23</b>	Número y tipo de archivo.....	 115
<b>24</b>	Indicador de datos de ubicación grabados.....	 94
<b>25</b>	Información del nombre de la ubicación (información sobre puntos de interés (POI)).....	 41

## Pantalla de información de nivel de tono

Puede comprobar la pérdida de detalle con contraste en altas luces y sombras a partir del histograma que se muestra, o la visualización del parpadeo para cada nivel de tono. Esta información sirve de orientación al ajustar el brillo de la imagen mediante funciones como la compensación de exposición.

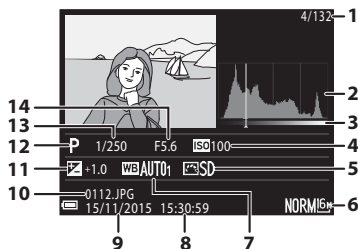

<b>1</b>	Número de imagen actual/ número total de imágenes	<b>8</b>	Hora de grabación.....14
<b>2</b>	Histograma <sup>1</sup>	<b>9</b>	Fecha de grabación .....14
<b>3</b>	Nivel de tono <sup>2</sup>	<b>10</b>	Número y tipo de archivo..... 115
<b>4</b>	Sensibilidad ISO ..... 52	<b>11</b>	Valor de compensación de exposición .....44
<b>5</b>	COOLPIX Picture Control..... 51	<b>12</b>	Modo de disparo .....24
<b>6</b>	Calidad imagen/Tamaño imagen..... 51	<b>13</b>	Velocidad de obturación .....30
<b>7</b>	Balance blancos..... 51	<b>14</b>	Valor de diafragma.....30

<sup>1</sup> Un histograma es un gráfico que muestra la distribución de los tonos de una imagen. El eje horizontal corresponde al brillo de los píxeles y muestra tonos oscuros a la izquierda y tonos claros a la derecha. El eje vertical muestra el número de píxeles.

<sup>2</sup> El nivel de tono indica el nivel de brillo. Cuando se selecciona el nivel de tono a comprobar utilizando ◀▶ en el multiselector o girándolo, la zona de la imagen que corresponde al nivel de tono seleccionado parpadeará.

# Preparación para el disparo

## Cómo colocar la correa de la cámara y la tapa del objetivo

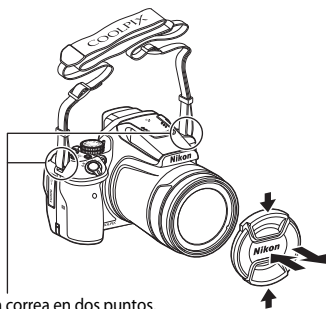
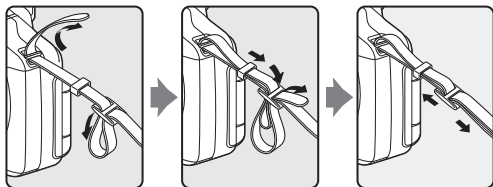

Fije la correa en dos puntos.

### Tapa del objetivo

Cuando no esté tomando imágenes, coloque la tapa del objetivo para protegerlo.

## Introduzca la batería y la tarjeta de memoria

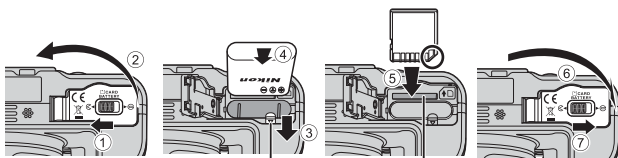

Bloqueo de la batería

Ranura para tarjeta de memoria

- Con los terminales de la batería orientados correctamente, mueva el bloqueo de la batería de color naranja (③) e introduzca la batería completamente (④).
- Deslice la tarjeta de memoria hasta que quede fija en su lugar con un clic (⑤).
- Tenga cuidado de no que se introduzca la tarjeta de memoria o la batería al revés o hacia atrás, ya que esto podría provocar un error de funcionamiento.

### ✓ Formateo de una tarjeta de memoria

La primera vez que introduzca en esta cámara una tarjeta de memoria utilizada en otro dispositivo, asegúrese de formatearla con esta cámara. Introduzca la tarjeta en la cámara, pulse el botón **MENU** y seleccione **Format. tarjeta** en el menú de configuración (☰57).

## Extracción de la batería o la tarjeta de memoria

Apague la cámara y asegúrese de que el indicador de encendido y la pantalla están apagados y, a continuación, abra la tapa del compartimento de la batería/ranura para tarjeta de memoria.

- Desplace el bloqueo de la batería para expulsar la batería.
- Presione sobre la tarjeta de memoria ligeramente hacia el interior de la cámara para que se expulse parcialmente la tarjeta de memoria.
- Tenga cuidado al manipular la cámara, la batería y la tarjeta de memoria, inmediatamente después de utilizar la cámara, ya que pueden calentarse.

# Cargue la batería

- 1 Con la batería instalada, conecte la cámara a una toma de corriente.

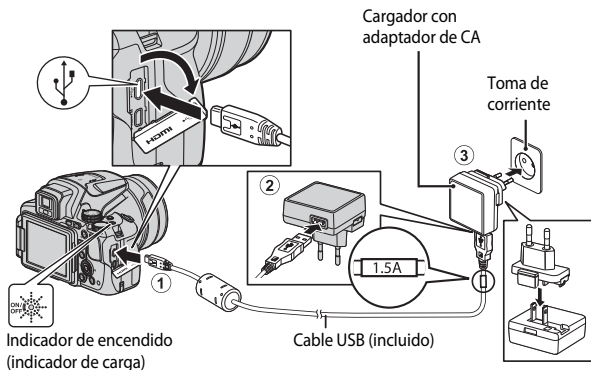

Indicador de encendido  
(indicador de carga)

Cable USB (incluido)

Si su cámara lleva incluido un adaptador de conexión\*, conéctelo correctamente en el cargador con adaptador de CA. Una vez que el adaptador y el cargador están conectados, la cámara puede resultar dañada si se intenta extraer el adaptador de conexión con fuerza.

\* La forma del adaptador de conexión varía en función del país o región donde se haya comprado la cámara.

Se puede omitir este paso si el adaptador de conexión está unido de forma permanente al cargador con adaptador de CA.

- El indicador de encendido (indicador de carga) parpadea lentamente en verde para indicar que la batería se está cargando.
- Cuando la carga ha finalizado el indicador de encendido se apaga. Tarda aproximadamente 3 horas y 40 minutos en cargar una batería completamente descargada.
- La batería no se puede cargar si el indicador de encendido parpadea en verde, posiblemente por alguna de las razones indicadas a continuación.
  - La temperatura ambiente no es la adecuada para la carga.
  - El cable USB o el cargador con adaptador de CA no está conectado correctamente.
  - La batería está dañada.

- 2 Desconecte el cargador con adaptador de CA de la toma de corriente y desconecte el cable USB.

### **Observaciones sobre el cable USB**

- No utilice ningún cable USB distinto del UC-E21. Si utiliza un cable USB distinto de UC-E21, se podría originar un sobrecalentamiento, una descarga eléctrica o un incendio.
- Asegúrese de que las clavijas están orientadas correctamente. No introduzca ni retire las clavijas en diagonal al conectarlas o desconectarlas.

### **Observaciones sobre la carga de la batería**

Bajo ninguna circunstancia utilice otro modelo o tipo de adaptador de CA distinto del cargador con adaptador de CA EH-71P/EH-73P y no utilice adaptadores de CA USB disponibles en comercios ni cargadores de batería de teléfonos móviles. Si no sigue esta precaución, podría sobrecalentar o dañar la cámara.

### **Carga utilizando un ordenador o un cargador de la batería**

- También se puede cargar la batería conectando la cámara a un ordenador.
- Puede usar el cargador de la batería MH-67P (disponible por separado) para cargar la batería sin usar la cámara.

## Apertura y ajuste del ángulo de la pantalla

Cambiar la orientación de la pantalla resulta útil cuando se dispara con la cámara en una posición alta o baja o cuando se realizan autorretratos.

Para el disparo normal, coloque la pantalla contra la cámara mirando hacia fuera (③).

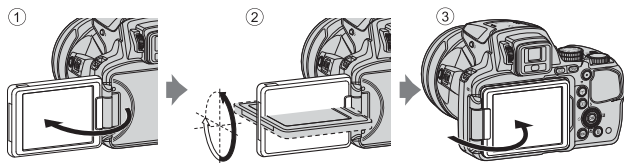

Cuando no esté usando ni transportando la cámara, coloque la pantalla contra el cuerpo de la cámara con la pantalla mirando hacia dentro para evitar que sufra arañazos o se ensucie.

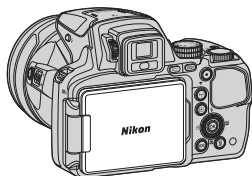

Preparación para el disparo

### **✓ Observaciones sobre la pantalla**

Cuando mueva la pantalla, no ejerza demasiada fuerza y gírela lentamente dentro de los límites de ajuste de la pantalla para no dañar la conexión.

# Encienda la cámara y ajuste el idioma, la fecha y la hora de la pantalla

La primera vez que se enciende la cámara aparece la pantalla de selección de idioma y la pantalla de ajuste de fecha y hora del reloj de la cámara.

## 1 Pulse el interruptor principal para encender la cámara.

- La pantalla se enciende.
- Para apagar la cámara, pulse de nuevo el interruptor principal.

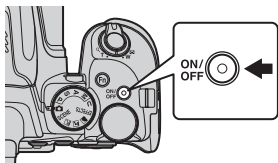

## 2 Utilice ▲▼ en el multiselector para seleccionar el idioma que desee y pulse el botón OK.

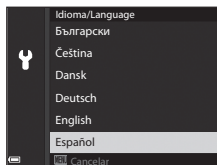

## 3 Seleccione Sí y pulse el botón OK.

## 4 Seleccione la zona horaria local y pulse el botón OK.

- Pulse ▲ para que aparezca ☀ encima del mapa y ajuste el horario de verano. Pulse ▼ para desactivarlo.

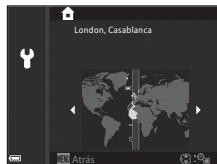

## 5 Utilice ▲▼ para seleccionar el formato de fecha y pulse el botón OK.

## 6 Seleccione la fecha y la hora y pulse el botón **OK**.

- Utilice ◀▶ para seleccionar un campo y, a continuación, ▲▼ para ajustar la fecha y la hora.
- Seleccione el campo de minutos y pulse el botón **OK** para confirmar la selección.



## 7 Cuando se muestre el diálogo de confirmación, utilice el multiselector ▲▼ para seleccionar **Sí** y pulse el botón **OK**.

- Cuando se terminen de realizar los ajustes, el objetivo se extenderá.



### Cambio del ajuste de idioma o la fecha y la hora

- Puede modificar estos ajustes con **Idioma/Language** y **Zona horaria y fecha** en el menú de configuración **Y** (📖57).
- Puede activar o desactivar el horario de verano en el menú de configuración **Y** seleccionando **Zona horaria y fecha** y a continuación **Zona horaria**. Cuando se activa el horario de verano se adelanta el reloj una hora, y cuando se desactiva se retrasa una hora.



### Batería del reloj



- El reloj de la cámara recibe alimentación de una batería de reserva incorporada. La batería de reserva se carga cuando se introduce la batería principal en la cámara o cuando se conecta la cámara a un adaptador de CA opcional, y puede mantener en funcionamiento el reloj durante varios días tras aproximadamente 10 horas de carga.
- Si la batería de reserva de la cámara está descargada, cuando encienda la cámara aparecerá la pantalla de ajuste de la fecha y la hora. Ajuste de nuevo la fecha y la hora (📖14).

# Operaciones básicas de disparo y reproducción

## Disparo con modo (automático)

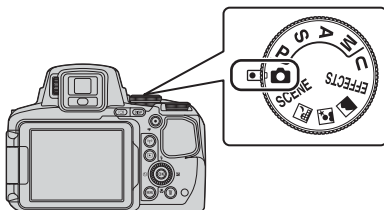
- 1 Gire el dial de modo a .



- La cámara se ajusta en el modo  (automático) y se puede disparar sin funciones específicas.
- Pulse el botón **DISP** (visualización) para cambiar la información visualizada en la pantalla durante el disparo y la reproducción.
- Indicador del nivel de batería  
: El nivel de la batería es alto.  
: El nivel de la batería es bajo.



Indicador del nivel de batería

Número de exposiciones restantes

- 2 Sujete firmemente la cámara.

- Mantenga los dedos y otros objetos apartados del objetivo, del flash, de la luz de ayuda de AF, del micrófono y del altavoz.

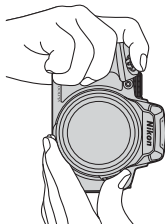
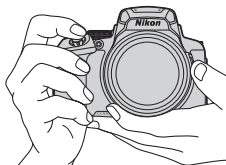

### 3 Encuadre la imagen.

- Mueva el control del zoom o el control lateral del zoom para cambiar la posición del objetivo del zoom.
- Si el sujeto se pierde en la posición de zoom de teleobjetivo, pulse el botón  (zoom de retroceso rápido) para ensanchar temporalmente el ángulo de visión para que pueda encuadrar el sujeto más fácilmente.

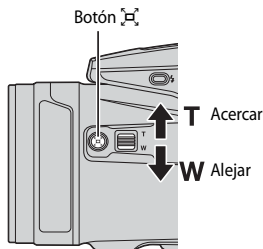
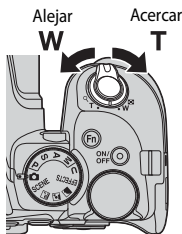

### 4 Pulse el disparador hasta la mitad.

- Cuando el sujeto está enfocado, la zona de enfoque o el indicador de enfoque se muestra en verde.
- Cuando se está utilizando el zoom digital, la cámara enfoca el centro del encuadre y no se muestra la zona de enfoque.
- Si la zona de enfoque o el indicador de enfoque parpadea, la cámara no puede realizar el enfoque. Modifique la composición e intente pulsar de nuevo el disparador hasta la mitad.

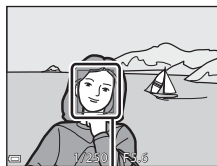
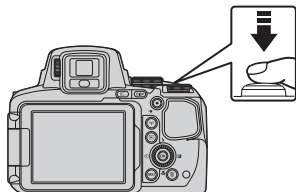

Zona de enfoque

### 5 Sin levantar el dedo del disparador, pulse el disparador el resto del recorrido hasta el fondo.



## ✓ Observaciones sobre la grabación de imágenes o vídeos

El indicador que muestra el número de exposiciones restante o el indicador que muestra el tiempo de grabación restante parpadea mientras se están grabando imágenes o vídeos. **No abra la tapa del compartimento de la batería/de la ranura para tarjeta de memoria ni extraiga la batería o la tarjeta de memoria** mientras haya un indicador parpadeando. Si lo hace pueden perderse datos, o dañar la cámara o la tarjeta de memoria.

## 📎 Función de desconexión automática

- Cuando no se realizan operaciones durante aproximadamente un minuto, la pantalla se apaga, la cámara pasa al modo de reposo y parpadea el indicador de encendido. La cámara se apaga después de permanecer en el modo de reposo durante unos tres minutos.
- Para volver a encender la pantalla, mientras la cámara está en el modo de reposo, realice una operación como pulsar el interruptor principal o el disparador.

## 📎 Uso de un trípode

- Se recomienda el uso de un trípode para estabilizar la cámara en las situaciones siguientes:
  - Al disparar en condiciones de poca luz con el modo de flash ajustado en  (apagado)
  - Cuando el zoom está en una posición de teleobjetivo
- Cuando utilice un trípode para estabilizar la cámara durante el disparo, ajuste **Reducc. vibraciones** en **Apagada** en el menú de configuración (📖57) para evitar que se produzcan posibles errores relacionados con esta función.

## Uso del flash

En situaciones donde se necesita flash, como, por ejemplo, en ubicaciones oscuras o con el sujeto a contraluz, pulse el botón  (apertura del flash) para subir el flash.

- Cuando no utilice el flash, presione hacia abajo el flash con cuidado hasta cerrarlo con un clic.

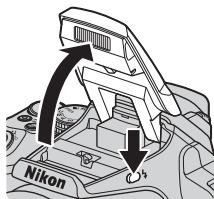

## Cambio entre visualización en pantalla y en el visor

Se puede utilizar el visor cuando al visualizar imágenes al aire libre con mucha luminosidad resulta difícil ver la pantalla.

- Al acercar el rostro al visor, el sensor reacciona y hace que se active el visor y se desactive la pantalla (ajuste predeterminado).
- También puede pulsar el botón  para cambiar la visualización entre la pantalla y el visor.

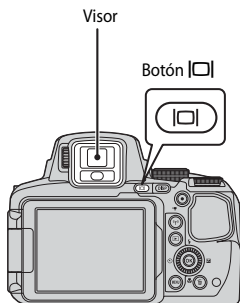

## Ajuste dióptrico del visor

Cuando resulta difícil ver la imagen en el visor, ajuste el control de ajuste dióptrico girándolo mientras mira a través del visor.

- Tenga cuidado de no arañarse los ojos con los dedos o las uñas.

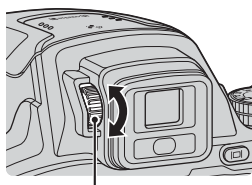

Control de ajuste dióptrico

## Observaciones sobre la comprobación y ajuste de los colores de la imagen

Utilice la pantalla de la parte posterior de la cámara porque la pantalla reproduce mejor los colores que el visor.

## Uso del zoom

Cuando se mueve el control del zoom, la posición del objetivo del zoom cambia.

- Para acercar: Muévelo hacia **T**
- Para alejar: Muévelo hacia **W**
- Si se gira el control del zoom completamente en cualquier dirección, se ajustará el zoom rápidamente.
- El zoom puede también utilizarse moviendo el control lateral del zoom hacia **T** o **W**.

La función del control lateral del zoom puede ajustarse en **Asig. control lateral zoom** en el menú de configuración (p. 57).

- Cuando se gira el control del zoom se muestra el indicador de zoom en la pantalla de disparo.
- El zoom digital, que permite acercar aún más el sujeto hasta aproximadamente 4x de la relación máxima del zoom óptico, se puede ajustar moviendo y manteniendo pulsado el control del zoom hacia **T** con la cámara ajustada en la posición máxima del zoom óptico.

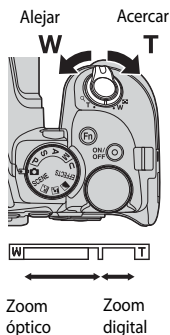





### Zoom digital

El indicador de zoom cambia a azul cuando se activa el zoom digital, y cambia a amarillo cuando la imagen se amplía todavía más.

- El indicador de zoom es azul: la calidad de imagen no se reduce visiblemente si se utiliza la función de zoom dinámico de precisión.
- El indicador de zoom es amarillo: puede darse el caso de que la calidad de imagen disminuya considerablemente.
- El indicador permanece en azul ocupando una zona más amplia cuando el tamaño de imagen es más pequeño.
- Es posible que el indicador de zoom no cambie a azul cuando se utilizan determinados ajustes de disparo continuo u otros ajustes.

## Uso del zoom de retroceso rápido

Si el sujeto se pierde en la posición de zoom de teleobjetivo, pulse el botón  (zoom de retroceso rápido) para ensanchar temporalmente el ángulo de visión para que pueda encuadrar el sujeto más fácilmente.

- Mientras pulsa el botón , encuadre el sujeto dentro del borde de encuadre de la pantalla de disparo. Para ensanchar el ángulo de visión, mueva el control del zoom hacia **W** mientras pulsa el botón .
- Suelte el botón  para volver a la posición del zoom original.
- El zoom de retroceso rápido no está disponible durante la grabación de vídeo.

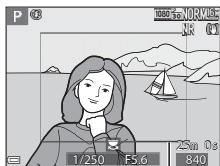
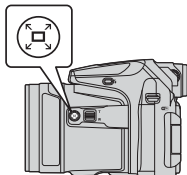

Borde de encuadre

## Disparador

Pulsación hasta la mitad







Para ajustar el enfoque y la exposición (velocidad de obturación y valor de diafragma), pulse ligeramente el disparador hasta que sienta una ligera resistencia. El enfoque y la exposición permanecerán bloqueados mientras se mantenga pulsado el disparador hasta la mitad.

Pulsación hasta el fondo



Pulse a fondo el disparador para abrir el obturador y tomar la imagen. No pulse con fuerza el disparador, ya que esto podría hacer que la cámara sufra sacudidas y se tomen imágenes difuminadas. Pulse el botón con suavidad.

## Grabación de vídeos

Acceda a la pantalla de disparo y pulse el botón  (▶) para empezar a grabar un vídeo. Vuelva a pulsar el botón  (▶) para terminar la grabación.

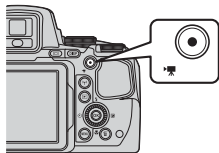



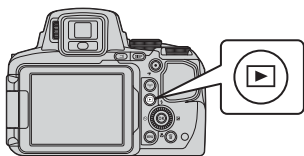

# Reproduzca imágenes

- 1** Pulse el botón  (reproducción) para pasar al modo de reproducción.

- Cuando se pulsa y mantiene pulsado el botón  con la cámara apagada, la cámara se enciende en el modo de reproducción.



- 2** Utilice el multiselector para seleccionar la imagen que desea mostrar.

- Pulse y mantenga pulsados    para desplazarse rápidamente por las imágenes.
- Las imágenes también se pueden seleccionar girando el multiselector.
- Pulse el botón **DISP** para seleccionar, ocultar o mostrar la información de la foto o la información de disparo que se muestra en la pantalla.
- Para reproducir un vídeo, pulse el botón .
- Para regresar al modo de disparo, pulse el botón  o el disparador.

Mostrar la imagen anterior

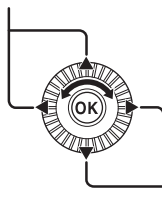

Mostrar la imagen siguiente



- Mueva el control del zoom hacia **T** () en el modo de reproducción a pantalla completa para acercar una imagen.







- En el modo de reproducción a pantalla completa, mueva el control del zoom hacia **W** () para cambiar al modo de reproducción de miniaturas y mostrar varias imágenes en la pantalla.

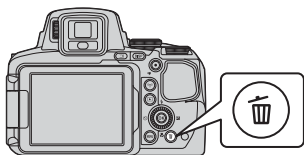

# Borrado de imágenes

- 1** Pulse el botón  (borrar) para borrar la imagen mostrada en la pantalla en ese momento.



- 2** Utilice   en el multiselector para seleccionar el método de borrado que desee y pulse el botón .

- Para salir sin borrar, pulse el botón **MENU**.
- Si se selecciona **Borrar img. selecc.**, consulte "Pantalla de selección de imágenes" (página 56).

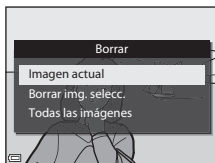



- 3** Seleccione **Sí** y pulse el botón .

- Las imágenes borradas no se pueden recuperar.



## Borrado de imágenes capturadas de forma continua (secuencia)

- Las imágenes capturadas de forma continua se guardan como una secuencia, y solo se muestra la primera imagen de la secuencia (la imagen clave) en el modo de reproducción (ajuste predeterminado).
- Si pulsa el botón  mientras se muestra una imagen clave para una secuencia de imágenes, se borran todas las imágenes de la secuencia.
- Para borrar imágenes individuales de una secuencia, pulse el botón  para mostrarlas una por una y pulse el botón .

## Borrado de la imagen tomada en el modo de disparo

Cuando use el modo de disparo, pulse el botón  para borrar la última imagen grabada.

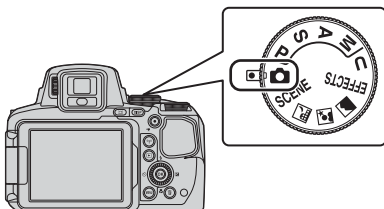

## Cambio del modo de disparo

Puede cambiar a los modos de disparo siguientes girando el dial de modo.



- **Modo  (automático)**

Se utiliza para disparar sin funciones específicas.

- **Modos SCENE, , ,  (Escena)**

Los ajustes de la cámara se optimizan para la escena seleccionada.

- **SCENE:** Pulse el botón **MENU** y seleccione una escena. Cuando se utiliza **Selector auto. escenas**, la cámara reconoce automáticamente la escena de disparo para encuadrar una imagen, facilitando el tomar imágenes con arreglo a la escena.

Cuando se usa el vídeo a intervalos, la cámara captura imágenes estáticas automáticamente en un intervalo especificado para crear vídeos a intervalos de 10 segundos de duración aproximadamente.

-  (paisaje nocturno): utilice este modo para fotografiar paisajes nocturnos.

-  (retrato nocturno): utilice este modo para fotografiar retratos al atardecer y por la noche con paisaje de fondo.

-  (paisaje): utilice este modo para fotografiar paisajes.

- **Modo EFFECTS (Efectos especiales)**

Es posible aplicar efectos a las imágenes durante el disparo. Pulse el botón **MENU** y seleccione un efecto.

- **Modos P, S, A, M**

Seleccione estos modos para un mayor control de la velocidad de obturación y del valor de diafragma.

- **Modo U (User settings (configuración de usuario))**

Las combinaciones de ajustes que se utilizan con frecuencia para el disparo se pueden guardar. Los ajustes guardados pueden recuperarse inmediatamente para el disparo girando el dial de modo a **U**.

## Funciones que se pueden ajustar con el multiselector (para el disparo)

Cuando se muestra la pantalla de disparo, puede pulsar ▲ (⚡) ◀ (⌚) ▼ (🌸) ▶ (☒) para ajustar las funciones que se describen a continuación.

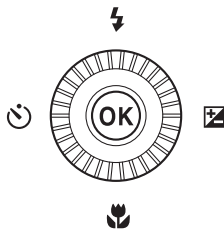

- **⚡ Modo de flash**  
Si el flash está subido, el modo de flash se puede ajustar según las condiciones de disparo.
- **⌚ Disparador automático/Control remoto/Temporizador sonrisa**  
El disparador automático se puede seleccionar entre 10 o 2 segundos.  
Si está seleccionado el temporizador de sonrisa, la cámara detecta un rostro sonriente y abre el obturador automáticamente.  
Cuando se selecciona una de las opciones de control remoto, es posible abrir el obturador con el control remoto ML-L3 (disponible por separado) (📷117).
- **🌸 Modo de enfoque**  
Según la distancia al sujeto, se puede ajustar **AF** (autofoco), 🌸 (primer plano macro) o ▲ (infinito). Cuando el modo de disparo es el modo de escena **P**, **S**, **A**, **M** o **U**, **EFFECTS**, o **Deportes**, **Fuego artificial**, **Observación de aves** o **Video a intervalos** (cielo nocturno, estelas de estrellas), se puede ajustar en **MF** (enfoco manual).
- **☒ Compensación de exposición**  
Se puede ajustar el brillo general de la imagen.

Las funciones que se pueden ajustar varían según el modo de disparo.





## Modo Efectos especiales (aplicación de efectos al disparar)

Es posible aplicar efectos a las imágenes durante el disparo.

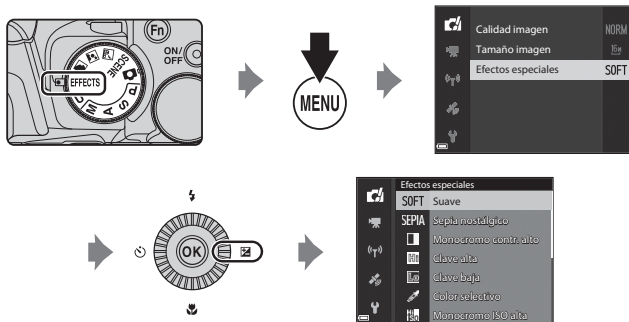

Pulse el botón **MENU** (menú) para mostrar el menú de efectos especiales y seleccione un efecto con el multiselector.

Tipo	Descripción
Suave* (ajuste predeterminado)	Permite suavizar la imagen añadiendo un ligero difuminado a toda la imagen.
Sepia nostálgico*	Permite añadir un tono sepia y reducir el contraste para imitar la calidad de una fotografía antigua.
Monocromo contr. alto	Permite crear una fotografía en blanco y negro con un contraste claro.
Clave alta	Permite añadir un tono claro a toda la imagen.
Clave baja	Permite añadir un tono oscuro a toda la imagen.
Color selectivo	Permite mantener solo un color seleccionado y convertir los demás a blanco y negro.
Monocromo ISO alta	Permite crear imágenes de un solo tono (blanco y negro) tomando intencionadamente las imágenes con una sensibilidad ISO alta. Este ajuste es efectivo al disparar sujetos con poca luz. <ul style="list-style-type: none"><li>Las imágenes tomadas pueden tener ruido (píxeles brillantes diseminados aleatoriamente, puntos o líneas).</li></ul>

Tipo	Descripción
Proceso cruzado	Permite crear imágenes con un tono poco común convirtiendo una imagen de color positivo en negativo o una imagen de color negativo en positivo.

\* Algunas **Opcio. vídeo** (📖54) no están disponibles.

- La cámara enfoca la zona central del encuadre. La posición de la zona no puede moverse.
- Cuando se seleccione **Color selectivo** o **Proceso cruzado**, gire el dial de control al color deseado y pulse el botón **OK** para aplicar el color. Para cambiar la selección de color, vuelva a pulsar el botón **OK**.



## Funciones disponibles en el modo Efectos especiales

- Modo de flash (📖36)
- Disparador automático (📖38)
- Modo de enfoque (📖40)
- Compensación de exposición (📖44)
- Menú de disparo (📖51)

## Modos P, S, A, M (ajuste de la exposición para el disparo)

Se pueden tomar imágenes con un mayor control ajustando elementos del menú de disparo (📖51) además de ajustando manualmente la velocidad de obturación o el valor de diafragma según las condiciones de disparo y los requisitos.

- La zona de enfoque para autofocus varía según el ajuste de **Modo zona AF** (📖52).
- Cuando está ajustado en **AF detector de destino** (ajuste predeterminado), la cámara detecta el sujeto principal y lo enfoca. Si se detecta el rostro de una persona, la cámara se ajusta automáticamente para enfocararlo de forma prioritaria.

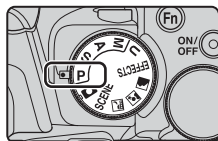

Gire el dial de control o el multiselector para ajustar la velocidad de obturación y el valor de diafragma.

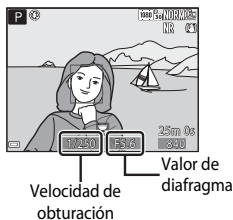
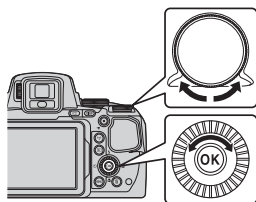

Modo de exposición	Velocidad de obturación	Valor de diafragma
<b>P</b> Auto. programado (📖32)	Ajuste automático (programa flexible activado mediante el dial de control).	
<b>S</b> Auto. prioridad obtur. (📖32)	Ajuste mediante el dial de control.	Ajuste automático.
<b>A</b> Autom. prioridad diafr. (📖32)	Ajuste automático.	Ajuste mediante el multiselector.
<b>M</b> Manual (📖32)	Ajuste mediante el dial de control.	Ajuste mediante el multiselector.

### Más información

Consulte "Cambiar selección Av/Tv" (📖58) para obtener información adicional.

## Exposición

El procedimiento para tomar imágenes con el brillo (exposición) deseado ajustando la velocidad de obturación y el valor del diafragma se denomina "determinar exposición". La sensación de dinamismo y la cantidad de enfoque de fondo de las imágenes a tomar depende de la combinación de la velocidad de obturación y el valor del diafragma incluso si la exposición es la misma.

### Ajuste de la velocidad de obturación



Más rápido 1/1000 s



Más lento 1/30 s

### Ajuste del valor de diafragma



Diafragma más abierto (número f pequeño)  
f/2.8



Diafragma más cerrado (número f grande)  
f/8



#### Rango de control de la velocidad de obturación

El rango de control de la velocidad de obturación varía dependiendo de la posición del zoom, del diafragma o del ajuste de la sensibilidad ISO.



#### Valor de diafragma (número f) y zoom

Los diafragmas abiertos (expresados por un número f bajo) permiten que entre más luz en la cámara, mientras que los diafragmas cerrados (número f alto), dejan entrar menos luz. El valor de diafragma de esta cámara también varía dependiendo de la posición del zoom.

## P (Auto. programado)

Se utiliza para controlar automáticamente la exposición de la cámara.

- Se pueden seleccionar combinaciones diferentes de la velocidad de obturación y el valor de diafragma sin cambiar la exposición girando el dial de control ("programa flexible"). Mientras se utilice el programa flexible, aparecerá una marca de programa flexible (✖) junto al indicador de modo (P) en la parte superior izquierda de la pantalla.
- Para cancelar un programa flexible, gire el dial de control hasta que desaparezca la marca de programa flexible (✖). Cambiando el modo de disparo o apagando la cámara también se cancela el programa flexible.

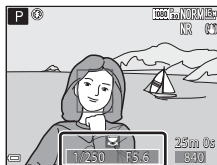

## S (Auto. prioridad obtur.)

Se utiliza para disparar a sujetos en movimiento rápido a una velocidad de obturación rápida, o para enfatizar los movimientos de un sujeto en movimiento al utilizar una velocidad de obturación lenta.

- La velocidad de obturación se puede ajustar girando el dial de control.

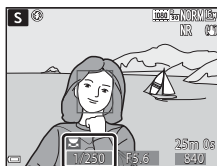

## A (Autom. prioridad diafr.)

Se utiliza para enfocar sujetos que incluyan tanto el primer plano como el fondo o para difuminar el fondo del sujeto de forma intencionada.

- También se puede ajustar el valor de diafragma girando el multiselector.

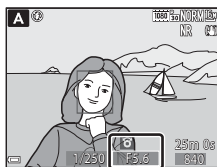

## M (Manual)

Se utiliza para controlar la exposición según las necesidades de disparo.

- Al ajustar el valor de diafragma o la velocidad de obturación, el grado de desviación con respecto al valor de exposición medido por la cámara se muestra en el indicador de exposición de la pantalla. El grado de desviación en el indicador de exposición se muestra en EV (de -2 a +2 EV en variaciones de 1/3 EV).
- Se puede ajustar la velocidad de obturación girando el dial de control y se puede ajustar el valor de diafragma girando el multiselector.

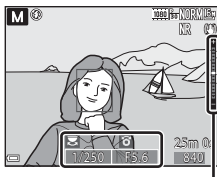

Indicador de exposición

## ✓ Observaciones sobre el disparo

- Si se hace zoom después de ajustar la exposición, es posible que se cambien las combinaciones de exposición o el valor de diafragma.
- Cuando el sujeto está demasiado oscuro o demasiado claro, es posible que no pueda obtenerse la exposición correcta. En estos casos, el indicador de velocidad de obturación o el indicador de valor de diafragma parpadean cuando el disparador se pulsa hasta la mitad (excepto cuando se utiliza el modo **M**). Cambie el ajuste de la velocidad de obturación o el valor de diafragma.

## ✓ Observaciones sobre Sensibilidad ISO

Cuando se ajusta **Sensibilidad ISO** (📖52) en **Automático** (ajuste predeterminado) o **Intervalo fijo auto.**, la sensibilidad ISO del modo **M** se ajusta en ISO 100.

## Funciones disponibles en los modos **P, S, A, M**

- Modo de flash (📖36)
- Disparador automático (📖38)
- Temporizador sonrisa (📖39)
- Modo de enfoque (📖40)
- Compensación de exposición (📖44)
- Menú de disparo (📖51)
- Funciones que se pueden ajustar con el botón **Fn** (función) (📖45)

## Modo U (User settings (configuración de usuario))

Las combinaciones de ajustes que se utilizan con frecuencia para el disparo (User settings (configuración de usuario)) se pueden guardar en **U**. El disparo es posible en **P** (automático programado), **S** (automático con prioridad a la obturación), **A** (automático con prioridad al diafragma) o **M** (manual).

Gire el dial de modo a **U** para recuperar los ajustes guardados en **Guardar user settings**.

- Encuadre el sujeto y dispare con estos ajustes, o cambie los ajustes según sea necesario.
- Las combinaciones de ajustes que se recuperan al girar el dial de modo a **U** se pueden cambiar tantas veces como desee en **Guardar user settings**.

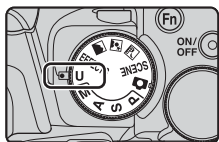

Se pueden guardar los ajustes siguientes.

### Ajustes generales

- Modos de disparo **P, S, A, M** (📖30)
- Posición del zoom (📖20)
- Modo de flash (📖36)
- Disparador automático (📖38)
- Modo de enfoque (📖40)
- Compensación de exposición (📖44)
- Botón Fn (📖45)

### Menú de disparo

- Calidad imagen (📖51)
- Tamaño imagen (📖51)
- Picture Control (📖51)
- Picture Control pers. (📖51)
- Balance blancos (📖51)
- Medición (📖52)
- Continuo (📖52)
- Sensibilidad ISO (📖52)
- Horquillado exposición (📖52)
- Modo zona AF (📖52)
- Modo autofocus (📖52)
- Comp. exposic. flash (📖52)
- Filtro de reducc. de ruido (📖52)
- D-Lighting activo (📖52)
- Exposición múltiple (📖52)
- Memoria de zoom (📖53)
- Posición inicial del zoom (📖53)
- Previsual. exposición M (📖53)

## Cómo guardar los ajustes en el modo **U** (Guardar user settings)

Los ajustes que se utilicen con frecuencia para el disparo se pueden cambiar y guardar en **U**.

**1** Gire el dial de modo a uno de los modos de disparo **P**, **S**, **A** o **M** que desee guardar en el modo **U**.

- También puede girar el dial de modo a **U** para guardar los ajustes (al adquirir la cámara, se guarda el ajuste predeterminado del modo de disparo **P**).

**2** Cambie a una combinación de ajustes de disparo utilizada con frecuencia.

- Consulte  34 para obtener información sobre los ajustes.
- El programa flexible (cuando está ajustado en **P**), velocidad de obturación (cuando está ajustada en **S** o **M**) o valor de diafragma (cuando está ajustado en **A** o **M**) también se guardará.

**3** Pulse el botón **MENU** (menú) para mostrar el menú de disparo.



**4** Utilice **▲▼** en el multiselector para seleccionar **Guardar user settings** y pulse el botón **OK**.

- Se guardarán los ajustes actuales.

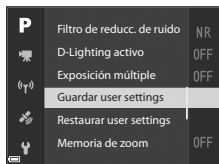

### **Batería del reloj**

Si se ha agotado la batería interna del reloj ( 15), se restablecerán los ajustes guardados en **U**. Se recomienda anotar cualquier ajuste importante.

### **Restablecimiento del modo **U** (User settings (configuración de usuario))**

Si se selecciona **Restaurar user settings** en el menú de disparo, los ajustes guardados en la configuración de usuario se restablecen a sus valores predeterminados. El modo de disparo se ajusta en **P**.

## Modo de flash

Si el flash está subido, el modo de flash se puede ajustar según las condiciones de disparo.

### 1 Pulse el botón (apertura del flash) para subir el flash.

- Cuando se baja el flash, el modo de flash queda desactivado y en la pantalla aparece .

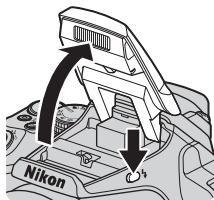

### 2 Pulse () en el multiselector.

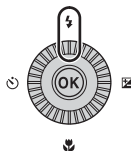

### 3 Seleccione el modo de flash que desee ( 37) y pulse el botón .

- Si no se confirma el ajuste pulsando el botón  en unos pocos segundos, la selección se cancelará.

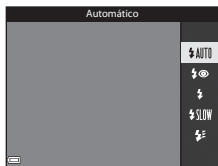

### Luz disponible

Mientras el flash se está cargando,  parpadea. La cámara no puede disparar.

Cuando se completa la carga, se enciende  de forma constante cuando se pulsa el disparador hasta la mitad.

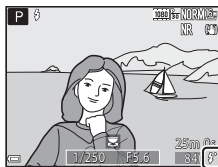

Luz disponible

## Modos de flash disponibles



### Automático

El flash se dispara en caso necesario, por ejemplo en condiciones de poca luz.

- El indicador de modo de flash solo se muestra en la pantalla de disparo inmediatamente después del ajuste.



### Auto con reducc. ojos rojos/Reducción de ojos rojos

Reduce el efecto de ojos rojos causado por el flash al hacer un retrato (📖37).

- Cuando se ha seleccionado **Reducción de ojos rojos**, el flash se dispara siempre que se toma una imagen.



### Flash de relleno/Flash estándar

El flash se dispara siempre que se toma una imagen.



### Sincronización lenta

Adecuado para retratos al atardecer y por la noche con paisaje de fondo. El flash de relleno se dispara para iluminar el sujeto principal y se ajusta una velocidad de obturación lenta para capturar el fondo de noche o en condiciones de poca luz.





### Sincr. a la cortinilla trasera

El flash de relleno se dispara justo antes de cerrarse el obturador, creando el efecto de una estela de luz detrás de los sujetos en movimiento.



### Ajuste del modo de flash

- Los modos de flash disponibles varían según el modo de disparo. Puede ocurrir que el ajuste del modo de flash no esté disponible con algunos modos de disparo.
- Si el modo de disparo es **P, S, A, M** o **U**, no se puede seleccionar Automático.
- El ajuste que se aplica en las situaciones siguientes se guarda en la memoria de la cámara incluso después de apagarla.
  - Cuando se utiliza el modo de disparo **P, S, A** o **M**
  - Cuando se selecciona  (automático con reducción de ojos rojos) en el modo  (automático)



### Auto con reducc. ojos rojos /Reducción de ojos rojos

La luz de reducción de ojos rojos se enciende antes del flash principal para reducir el efecto de ojos rojos. Además, si la cámara detecta el efecto de ojos rojos al tomar una imagen, se procesa la zona afectada para reducir el efecto antes de grabar la imagen.

Tenga en cuenta lo siguiente al tomar imágenes:

- Como se enciende la luz de reducción de ojos rojos, el obturador tarda más tiempo del habitual en abrirse después de pulsar el disparador.
- La cámara tarda más tiempo de lo habitual en guardar las imágenes.
- La reducción de ojos rojos no siempre produce los resultados deseados.
- En algunos casos excepcionales, puede ocurrir que zonas sin ojos rojos se incluyan en el procesamiento de reducción de ojos rojos. En estos casos, seleccione otro modo de flash y tome de nuevo la imagen.

# Disparador automático

La cámara está equipada con un disparador automático que abre el obturador aproximadamente 10 segundos o 2 segundos después de pulsar el disparador. Ajuste **Reducc. vibraciones** en **Apagada** en el menú de configuración (📖57) al disparar con un trípode para estabilizar la cámara.

**1** Pulse ◀ (🕒) en el multiselector.

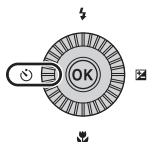

**2** Seleccione el modo de disparador automático que desee y pulse el botón OK.

- 🕒 **10s** (10 segundos): adecuado para ocasiones especiales, por ejemplo, en una boda.
- 🕒 **2s** (2 segundos): adecuado para evitar sacudidas de la cámara.
- 📷 / 📷 **10s** (10 segundos) / 📷 **2s** (2 segundos): Utilice el control remoto ML-L3 (disponible por separado) para abrir el obturador (🔗117).
- Si no se confirma el ajuste pulsando el botón OK en unos pocos segundos, la selección se cancelará.
- Cuando el modo de disparo está ajustado en el modo de escena **Retrato de mascotas**, se muestra 📷 (disparo automático de retrato de mascotas) (🔗8). El disparador automático no se puede utilizar.

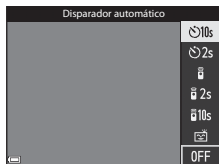

**3** Encuadre la imagen y pulse el disparador hasta la mitad.

- Se ajustan el enfoque y la exposición.

## 4 Pulse el disparador el resto del recorrido hasta el fondo.

- Se inicia la cuenta atrás. El indicador del disparador automático parpadea y, a continuación, se enciende de forma constante durante un segundo aproximadamente antes de que se abra el obturador.
- Cuando se abre el obturador, el disparador automático pasa a **OFF**.
- Para detener la cuenta atrás, pulse de nuevo el disparador.

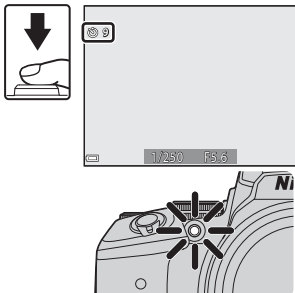

## Temporizador sonrisa (Disparo a rostros sonrientes automáticamente)

Cuando la cámara detecta un rostro sonriente, se puede tomar una imagen automáticamente sin necesidad de pulsar el disparador.

- Esta función se puede utilizar cuando el modo de disparo está ajustado en  (automático), **P**, **S**, **A**, **M** o **U**, o el modo de escena **Retrato** o **Retrato nocturno**.

### 1 Pulse en el multiselector.

- Cambie los ajustes del modo de flash, exposición o menú de disparo que desee antes de pulsar .

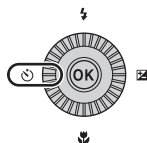

### 2 Seleccione (temporizador sonrisa) y pulse el botón .

- Si no se confirma el ajuste pulsando el botón  en unos pocos segundos, la selección se cancelará.

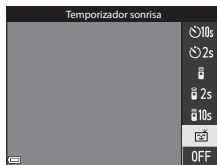

### 3 Encuadre la imagen y espere a que el sujeto sonría sin pulsar el disparador.

- Apunte la cámara hacia un rostro.
- Si la cámara detecta que el rostro enmarcado por el borde doble está sonriendo, el obturador se abre automáticamente.
- Cuando la cámara detecta un rostro sonriente, automáticamente abre el obturador.

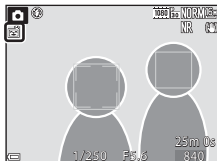

### 4 Desactive el disparador automático.

- Para desactivar el disparador automático con temporizador de sonrisa, regrese al paso 1 y seleccione **OFF**.

#### ✓ Observaciones sobre Temporizador sonrisa

En algunas condiciones de disparo, es posible que los rostros y las sonrisas no se detecten correctamente (👁️ 19). En estos casos, puede utilizar el disparador.

#### 📎 Cuándo parpadea el indicador del disparador automático

Al utilizar el temporizador sonrisa, el indicador del disparador automático parpadea cuando la cámara detecta un rostro y parpadea rápidamente justo después de que se abra el obturador.

## Modo de enfoque

Ajuste el modo de enfoque según la distancia a la que esté situado el sujeto.

### 1 Pulse ▼ (🌸) en el multiselector.

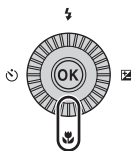

### 2 Seleccione el modo de enfoque que desee y pulse el botón OK.

- Si no se confirma el ajuste pulsando el botón OK en unos pocos segundos, la selección se cancelará.



## Modos de enfoque disponibles

AF

### Autofoco

La cámara ajusta el enfoque automáticamente según la distancia a la que esté situado el sujeto. Utilícelo cuando la distancia entre el sujeto y el objetivo sea de 50 cm (1 pie 8 pulg.) o más, o 5,0 m (16 pies 5 pulg.) o más en la posición máxima de zoom de teleobjetivo.

- El icono de modo de enfoque en la pantalla de disparo solo aparece inmediatamente después de realizarse el ajuste.



### Primer plano macro

Ajústelo para tomar imágenes de primeros planos.

Quando la relación del zoom está ajustada en una posición en la que y el indicador de zoom se muestra en verde, la cámara puede enfocar a sujetos que estén tan solo a 10 cm (4 pulg.) aproximadamente del objetivo. Cuando el zoom está en una posición en la que aparece en la pantalla, la cámara puede enfocar sujetos que estén tan solo a 1 cm (0,4 pulg.) aproximadamente del objetivo.



### Infinito

Utilícelo al disparar escenas lejanas a través del cristal de una ventana o al fotografiar paisajes.

La cámara ajusta automáticamente el enfoque cerca del infinito.

- Es posible que la cámara no pueda enfocar objetos cercanos.



### Infinito

Se utiliza cuando se dispara el cielo y los fuegos artificiales.

MF

### Enfoque manual

El enfoque se puede ajustar en cualquier sujeto situado a una distancia de aproximadamente 1 cm (0,4 pulg.) al infinito ( $\infty$ ) del objetivo (42). La distancia más cercana en la que la cámara puede enfocar cambiará dependiendo de la posición del zoom.



### Observaciones sobre disparo con flash

Es posible que el flash no pueda iluminar todo el sujeto a distancias inferiores a 50 cm (1 pie 8 pulg.).



### Ajuste del modo de enfoque

- Puede ocurrir que no se pueda realizar el ajuste con algunos modos de disparo (15).
- En los modos de disparo **P**, **S**, **A** y **M**, el ajuste se guarda en la memoria de la cámara incluso después de apagar la cámara.

## Uso del enfoque manual

Disponible cuando el modo de disparo es **P**, **S**, **A**, **M** o **U**, modo de efectos especiales, o modo de escena **Deportes**, **Fuego artificial**, **Observación de aves** o **Vídeo a intervalos** (cielo nocturno, estelas de estrellas).

- 1 Pulse **▼** (🌸) en el multiselector, seleccione **MF** (enfoque manual) y, a continuación, pulse el botón **OK**.

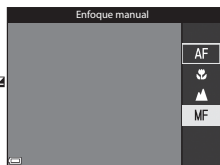

- 2 Utilice el multiselector para ajustar el enfoque comprobando la vista ampliada.

- Aparece una vista ampliada de la zona central de la imagen. Pulse **◀** para cambiar la vista entre 2x y 4x.
- Gire el multiselector en el sentido de las agujas del reloj para enfocar sujetos cercanos o en el sentido contrario al de las agujas del reloj para enfocar sujetos alejados. El enfoque también se puede ajustar con mayor detalle girando el multiselector lentamente o girando el dial de control.
- Cuando se pulsa **▶**, la cámara enfoca el sujeto situado en el centro del encuadre con el autofocus. Se puede utilizar el enfoque manual después de que la cámara enfoca con el autofocus.
- El enfoque se refuerza gracias a la iluminación de las zonas que están enfocadas en blanco (contorno) (📖43). Pulse **▲▼** para ajustar el nivel de contorno.
- Pulse el disparador hasta la mitad para confirmar la composición de la imagen. Pulse a fondo el disparador para tomar la imagen.

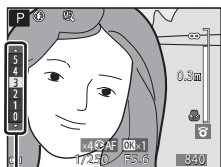

Nivel de contorno

- 3 Pulse el botón **OK**.

- El enfoque ajustado queda bloqueado.
- Pulse a fondo el disparador para tomar la imagen.
- Para reajustar el enfoque, pulse el botón **OK** para ver la pantalla del paso 2.

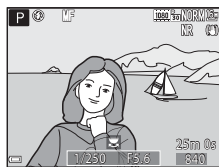

## MF (Enfoque manual)

- Los dígitos mostrados en el indicador a la derecha de la pantalla en el paso 2 sirven como guía para la distancia a un sujeto que está enfocado cuando el indicador se encuentra cerca del centro.
- El rango real en el que el sujeto puede estar enfocado varía dependiendo del valor de diafragma y de la posición del zoom. Para ver si el sujeto está enfocado, compruebe la imagen después del disparo.
- Ajuste **Asig. control lateral zoom** en el menú de configuración (57) en **Enfoque manual** para enfocar mediante el control lateral del zoom en lugar del multiselector en el paso 2.

## Contorno

- El rango de nivel de contraste considerado como enfocado puede cambiarse ajustando el nivel de contorno. Se recomienda ajustar el nivel bajo para sujetos de alto contraste y el nivel alto para sujetos de bajo contraste.
- Contorno resalta las zonas de alto contraste de la imagen en blanco. Dependiendo de las condiciones de disparo, es posible que el resaltado no funcione correctamente o que se marquen las zonas que no se están enfocando.
- Puede desactivar la vista de contorno utilizando **Contorno** en el menú de configuración (57).

# Compensación de exposición (ajuste del brillo)

Se puede ajustar el brillo general de la imagen.

- 1 Pulse ► (+) en el multiselector.

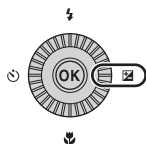

- 2 Seleccione un valor de compensación y pulse el botón OK.

- Para aclarar la imagen, ajuste un valor positivo (+).
- Para oscurecer la imagen, ajuste un valor negativo (-).
- El valor de compensación se aplica aunque no se pulse el botón OK.



## Valor de compensación de exposición

- Si el ajuste se aplica en el modo **P**, **S** o **A** se guarda en la memoria de la cámara incluso después de apagar la cámara.
- Cuando el modo de disparo es el modo de escena **Fuego artificial** (🔥) o **M** (manual) (📖32), no se puede utilizar la compensación de exposición.
- Cuando la compensación de exposición se ajusta mientras se usa un flash, la compensación se aplica tanto a la exposición del fondo como a la intensidad del flash.

## Uso del histograma

Un histograma es un gráfico que muestra la distribución de los tonos de una imagen. Utilícelo como guía al utilizar la compensación de exposición y disparar sin el flash.

- El eje horizontal corresponde al brillo de los píxeles y muestra tonos oscuros a la izquierda y tonos claros a la derecha. El eje vertical muestra el número de píxeles.
- La distribución de tonos se desplaza a la derecha al aumentar el valor de compensación de exposición, y a la izquierda cuando se reduce.

# Funciones que se pueden ajustar con el botón Fn (función)

Las siguientes funciones también se pueden ajustar pulsando el botón **Fn** (función) en vez de mostrar el menú correspondiente pulsando el botón **MENU** (menú).

- Esta función se puede utilizar cuando el modo de disparo está ajustado en **P, S, A, M** o **U**.

Calidad imagen (📖51)	Continuo (📖52)
Tamaño imagen (📖51)	Sensibilidad ISO (📖52)
Picture Control (📖51)	Modo zona AF (📖52)
Balance blancos (📖51)	Reduc. vibraciones (📖57)
Medición (📖52)	

## 1 Pulse el botón **Fn** (función) cuando se muestre la pantalla de disparo.

- Se pueden seleccionar el menú de función **Fn Botón Fn** o los elementos de ajuste de la función (el ajuste predeterminado es **Continuo**) que se había asignado por última vez al botón **Fn** (función).



## 2 Utilice el multiselector para seleccionar un elemento del menú.

- Para asignar otra función, seleccione el menú de función **Fn Botón Fn** y pulse el botón **OK**. A continuación seleccione la función deseada desde el menú mostrado.







## 3 Una vez asignada la función, pulse el botón **OK** o el botón **Fn**.

- La cámara vuelve al modo de disparo.

## Funciones que no se pueden utilizar simultáneamente al disparar

Algunas funciones no se pueden utilizar con determinadas opciones de menú.

Función restringida	Ajuste	Descripción
Modo de flash	Modo de enfoque (40)	Cuando se selecciona ▲ (infinito) o ∞ (infinito), el flash no está disponible.
	Continuo (52)	El flash no está disponible (excepto para <b>Disparo a intervalos</b> ).
	Horquillado exposición (52)	El flash no está disponible.
Disparador automático/ Control remoto/ Temporizador sonrisa	Modo de enfoque (40)	Cuando se selecciona un ajuste distinto de <b>AF</b> (autofoco), el temporizador de sonrisa se ajusta a <b>OFF</b> .
	Modo zona AF (52)	Cuando se selecciona <b>Seguimiento de sujeto</b> , el disparador automático/temporizador sonrisa/control remoto no está disponible.
Modo de enfoque	Temporizador sonrisa (39)	Si está seleccionado el temporizador de sonrisa, el modo de enfoque se fija en <b>AF</b> (autofoco).
	Modo zona AF (52)	Cuando se selecciona <b>Seguimiento de sujeto</b> , <b>MF</b> (enfoque manual) no está disponible.
Calidad imagen	Continuo (52)	Cuando se selecciona <b>Caché de predisparo</b> , <b>Calidad imagen</b> se fija en <b>Normal</b> .
Tamaño imagen	Continuo (52)	<p><b>Tamaño imagen</b> se ajusta de la forma siguiente según el ajuste del disparo continuo:</p> <ul style="list-style-type: none"> <li>• <b>Caché de predisparo:</b>   (tamaño de imagen: 1280 x 960 píxeles)</li> <li>• <b>Continuo A: 120 fps:</b>   (tamaño de imagen: 640 x 480 píxeles)</li> <li>• <b>Continuo A: 60 fps:</b>   (tamaño de imagen: 1920 x 1080 píxeles)</li> <li>• <b>Multidisparo 16:</b>   (tamaño de imagen: 2560 x 1920 píxeles)</li> </ul>
Picture Control	Modo zona AF (52)	Cuando se selecciona <b>Seguimiento de sujeto</b> no se puede ajustar <b>Monocromo</b> .
	D-Lighting activo (52)	Si se utiliza <b>D-Lighting activo</b> , no se puede ajustar <b>Contraste</b> en el ajuste manual.
Balance blancos	Picture Control (51)	Cuando se selecciona <b>Monocromo</b> , <b>Balance blancos</b> se fija en <b>Automático (normal)</b> .
Medición	D-Lighting activo (52)	Cuando se ajusta <b>D-Lighting activo</b> en cualquier modo distinto de <b>Apagada</b> , <b>Medición</b> se restablece a <b>Matricial</b> .

Función restringida	Ajuste	Descripción
Continuo/ Horquillado exposición	Continuo (📖52)/ Horquillado exposición (📖52)	<b>Continuo y Horquillado exposición</b> no están disponibles al mismo tiempo.
	Disparador automático (📖38)/Control remoto (👁️117)	<ul style="list-style-type: none"> <li>• Cuando se selecciona el disparador automático/control remoto, se dispara una única imagen incluso si se ha ajustado <b>Continuo A, Continuo B, Caché de predisparo o BSS</b>. Si esta ajustado el <b>Disparo a intervalos</b>, el disparo finaliza automáticamente después de disparar una imagen.</li> <li>• <b>Horquillado exposición</b> no está disponible.</li> </ul>
	Temporizador sonrisa (📖39)	<ul style="list-style-type: none"> <li>• Cuando la cámara detecta rostros sonrientes y se abre el obturador, se dispara una única imagen. Si esta ajustado el <b>Disparo a intervalos</b>, el disparo finaliza automáticamente después de disparar una imagen.</li> <li>• <b>Horquillado exposición</b> no está disponible.</li> </ul>
	Picture Control (📖51)	Si se selecciona <b>Monocromo, Horquillado exposición</b> no está disponible.
	Exposición múltiple (📖52)	No está disponible simultáneamente.
Sensibilidad ISO	Continuo (📖52)	Cuando se selecciona <b>Caché de predisparo, Multidisparo 16, Continuo A: 120 fps o Continuo A: 60 fps, Sensibilidad ISO</b> se fija en <b>Automático</b> .
Modo zona AF	Temporizador sonrisa (📖39)	La cámara captura imágenes utilizando la detección de rostros independientemente de la opción <b>Modo zona AF</b> aplicada.
	Modo de enfoque (📖40)	<ul style="list-style-type: none"> <li>• Cuando se selecciona un ajuste distinto de <b>Seguimiento de sujeto</b> y se selecciona ▲ (infinito) como el modo de enfoque para el disparo, la cámara enfoca al infinito independientemente de la opción <b>Modo zona AF</b> aplicada.</li> <li>• Si se ajusta en <b>MF</b> (enfoque manual), el <b>Modo zona AF</b> no se puede ajustar.</li> </ul>
	Picture Control (📖51)	Cuando se selecciona <b>Monocromo</b> no se puede ajustar <b>Seguimiento de sujeto</b> .
Modo zona AF	Balance blancos (📖51)	Cuando se selecciona <b>AF detector de destino</b> , y si el balance de blancos está ajustado en <b>Preajuste manual, Incandescente, Fluorescente o Elegir temp. de color</b> , o se realiza un ajuste fino del balance de blancos, la cámara enfoca un rostro o selecciona una o varias de las 9 zonas de enfoque con el sujeto más cercano a la cámara.







Función restringida	Ajuste	Descripción
Modo autofocus	Temporizador sonrisa (📖39)	Si está seleccionado el temporizador de sonrisa, el modo de autofocus funciona utilizando el ajuste <b>AF sencillo</b> .
	Modo de enfoque (📖40)	Cuando el modo de enfoque está ajustado en ▲ (infinito), el modo de autofocus funciona utilizando el ajuste <b>AF sencillo</b> .
D-Lighting activo	Sensibilidad ISO (📖52)	Cuando <b>Sensibilidad ISO</b> está ajustado en <b>1600, 3200, o 6400, D-Lighting activo</b> no está disponible.
Exposición múltiple	Continuo (📖52)	No está disponible simultáneamente.
	Horquillado exposición (📖52)	No está disponible simultáneamente.
Config. pantalla	Temporizador sonrisa (📖39)	El horizonte virtual no se muestra cuando el temporizador de sonrisa está seleccionado.
	Modo zona AF (📖52)	<ul style="list-style-type: none"> <li>El horizonte virtual no se muestra cuando <b>Prioridad al rostro</b> está seleccionado.</li> <li>El horizonte virtual no se muestra cuando <b>Seguimiento de sujeto</b> está seleccionado. Una vez que se ha registrado el sujeto (durante el seguimiento del sujeto), no se muestra el histograma.</li> <li>El horizonte virtual no se muestra cuando <b>AF detector de destino</b> está seleccionado.</li> </ul>
Sello de fecha	Continuo (📖52)	Cuando se selecciona <b>Caché de predisparo, Continuo A: 120 fps o Continuo A: 60 fps</b> , no se puede incluir la fecha ni la hora en las imágenes.
Zoom digital	Temporizador sonrisa (📖39)	Si está seleccionado el temporizador sonrisa, el zoom digital no está disponible.
	Continuo (📖52)	Si está seleccionado <b>Multidisparo 16</b> , el zoom digital no está disponible.
	Modo zona AF (📖52)	Si está seleccionado <b>Seguimiento de sujeto</b> , el zoom digital no está disponible.
	Memoria de zoom (📖53)	Cuando se ajusta <b>Memoria de zoom en Encendido</b> , el zoom digital no está disponible.
Sonido disparad.	Continuo (📖52)	Cuando se selecciona <b>Continuo A, Continuo B, Caché de predisparo, Continuo A: 120 fps, Continuo A: 60 fps, BSS, o Multidisparo 16</b> , el sonido del obturador se desactiva.
	Horquillado exposición (📖52)	El sonido del obturador se desactiva.

### ✓ Observaciones sobre el zoom digital

- Según el modo de disparo o los ajustes seleccionados, el zoom digital puede no estar disponible (🔍105).
- Cuando el zoom digital está activado, las opciones del modo zona AF o del modo de medición que se pueden seleccionar están restringidas.

# Funciones que se pueden ajustar con el botón MENU (Menú)

Es posible ajustar los menús que se indican a continuación pulsando el botón **MENU** (menú).

-  **SCENE**, **EFFECTS**, menú de disparo **P, S, A, M, U**  
Está disponible al pulsar el botón **MENU** cuando se muestra la pantalla de disparo. Permite cambiar los ajustes para el disparo, como por ejemplo la combinación del tamaño y la calidad de la imagen.  
Los iconos de menú y las opciones que se pueden ajustar varían según el modo de disparo.
-  **Menú de reproducción**  
Está disponible al pulsar el botón **MENU** al visualizar imágenes en el modo de reproducción a pantalla completa o en el modo de reproducción de miniaturas. Permite editar imágenes, reproducir pases de diapositivas, etc.
-  **Menú de vídeo**  
Está disponible al pulsar el botón **MENU** cuando se muestra la pantalla de disparo. Permite cambiar los ajustes de grabación de vídeo.
-  **Menú de opciones Wi-Fi**  
Permite configurar los ajustes de Wi-Fi para conectar la cámara y un dispositivo inteligente.
-  **Menú de opciones de datos de ubicación**  
Permite configurar los ajustes de las funciones de datos de ubicación.  
Cuando **Grabar datos de ubicación** en **Opciones datos de ubic.** se ajusta en **Encendido**, la cámara comienza a recibir señales de los satélites de posicionamiento.
-  **Menú de configuración**  
Permite ajustar las funciones básicas de la cámara, como la fecha y la hora, el idioma, etc.

## 1 Pulse el botón **MENU** (menú).

- Se muestra el menú.

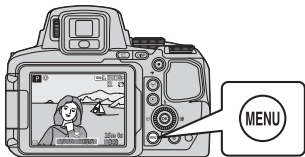

## 2 Pulse ◀ en el multiselector.

- El icono de menú actual se muestra en amarillo.

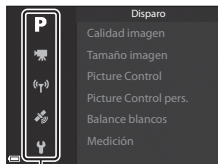

Iconos de menú

## 3 Seleccione un icono de menú y pulse el botón OK.

- Ahora se pueden seleccionar las opciones del menú.

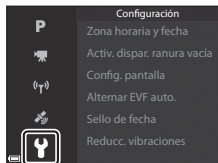

## 4 Seleccione una opción de menú y pulse el botón OK.

- Algunas opciones del menú no se pueden ajustar en el modo de disparo seleccionado o el estado de la cámara.
- Los elementos también se pueden seleccionar girando el multiselector.

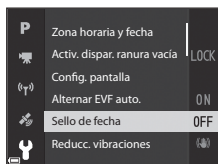

## 5 Seleccione un ajuste y pulse el botón OK.

- Se aplica el ajuste seleccionado.
- Cuando termine con los menús, pulse el botón MENU.
- Cuando se muestra un menú, puede pasar al modo de disparo pulsando el disparador o el botón

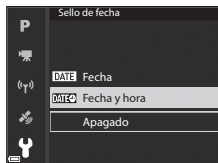

# Disparo

Especifique el modo de disparo → botón **MENU**

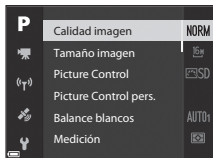





## Opciones comunes

Opción	Descripción	
Calidad imagen	Permite ajustar la calidad de imagen (relación de compresión) de las imágenes que se van a guardar. <ul style="list-style-type: none"><li>• Ajuste predeterminado: <b>Normal</b></li></ul>	56
Tamaño imagen	Permite ajustar el tamaño de imagen de las imágenes que se van a guardar. <ul style="list-style-type: none"><li>• Ajuste predeterminado: <b>16M 4.608x3.456</b></li></ul>	57

## Para los modos **P, S, A, M, U**

Opción	Descripción	
Picture Control (COOLPIX Picture Control)	Permite cambiar los ajustes para la grabación de imágenes según la escena de disparo o sus preferencias. <ul style="list-style-type: none"><li>• Ajuste predeterminado: <b>Estándar</b></li></ul>	58
Picture Control pers. (COOLPIX Picture Control pers.)	Permite personalizar los ajustes de COOLPIX Picture Control y registrarlos en <b>Personalizado 1</b> o <b>Personalizado 2</b> de <b>Picture Control</b> .	62
Balance blancos	Permite ajustar el balance de blancos para que se adapte a la fuente de luz o a las condiciones meteorológicas de modo que los colores de las imágenes coincidan con lo que ven los ojos. <ul style="list-style-type: none"><li>• Ajuste predeterminado: <b>Automático (normal)</b></li></ul>	63

Opción	Descripción	
Medición	Permite seleccionar el método que utiliza la cámara para medir la luminosidad que recibe el sujeto. • Ajuste predeterminado: <b>Matricial</b>	 66
Continuo	Permite seleccionar entre disparo individual y continuo. • Ajuste predeterminado: <b>Individual</b>	 67
Sensibilidad ISO	Permite controlar la sensibilidad de la cámara a la luz. • Ajuste predeterminado: <b>Automático</b> Cuando se selecciona <b>Automático</b> , <b>ISO</b> aparece en la pantalla durante el disparo si la sensibilidad ISO aumenta. • En el modo <b>M</b> (manual), cuando se ajusta en <b>Automático</b> o <b>Intervalo fijo auto.</b> , la sensibilidad ISO se fija en ISO 100.	 71
Horquillado exposición	La exposición (brillo) puede modificarse automáticamente durante el disparo continuo. • Ajuste predeterminado: <b>Apagado</b>	 72
Modo zona AF	Permite cambiar el método que emplea la cámara para seleccionar la zona de enfoque para autofocus. • Ajuste predeterminado: <b>AF detector de destino</b>	 73
Modo autofocus	Permite seleccionar <b>AF sencillo</b> , que enfoca solamente cuando se pulsa el disparador hasta la mitad, o <b>AF permanente</b> , que continúa enfocando aún si el disparador no se pulsa hasta la mitad. • Ajuste predeterminado: <b>AF permanente</b>	 76
Comp. exposic. flash	Permite ajustar la intensidad del flash. • Ajuste predeterminado: <b>0,0</b>	 76
Filtro de reducc. de ruido	Permite ajustar la intensidad de la función de reducción de ruido que se suele realizar cuando se guardan imágenes. • Ajuste predeterminado: <b>Normal</b>	 77
D-Lighting activo	Permite evitar la pérdida de detalle en altas luces o sombras para que los contrastes de las imágenes coincidan con lo que ven los ojos. • Ajuste predeterminado: <b>Apagada</b>	 77
Exposición múltiple	Permite combinar entre dos y tres imágenes y guardarlas como una única imagen. • Ajuste predeterminado: - Modo de exposición múltiple: <b>Desactivado</b> - Ganancia automática: <b>Activada</b>	 78
Guardar user settings	Permite guardar los ajustes actuales en dial de modo <b>U</b> (  34).	35

Opción	Descripción	
Restaurar user settings	Permite restaurar los ajustes guardados en el dial de modo <b>U</b> .	35
Memoria de zoom	Cuando se mueve el control del zoom, la posición del zoom (equivalente a la distancia focal/ángulo de visión en el formato de 35 mm [135]) cambia a las posiciones que se han seleccionado al ajustar la casilla de verificación en activado en esta opción de menú. • Ajuste predeterminado: <b>Apagado</b>	 80
Posición inicial del zoom	Permite ajustar la posición del zoom (equivalente a la distancia focal/ángulo de visión en el formato de 35 mm [135]) para cuando se encienda la cámara. • Ajuste predeterminado: <b>24 mm</b>	 81
Previsual. exposición M	Permite ajustar si desea reflejar o no el brillo en la pantalla de disparo cuando se cambia la exposición en el modo <b>M</b> (manual). • Ajuste predeterminado: <b>Desactivado</b>	 81

## Menú de vídeo

Seleccione el modo de disparo → botón MENU → icono de menú → botón OK

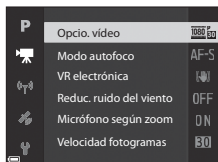







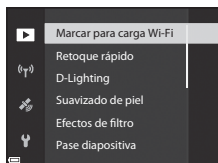





Opción	Descripción	
Opcio. vídeo	<p>Selecciona el tipo de vídeo. Selecciona la velocidad normal para grabar vídeo a velocidad normal, o HS (alta velocidad) para grabar vídeos que se reproducirán a cámara lenta o rápida.</p> <ul style="list-style-type: none"> <li>Ajuste predeterminado: <b>1080/30p</b> o <b>1080/25p</b></li> </ul>	82
Modo autofocus	<p>Permite seleccionar entre <b>AF sencillo</b>, ajuste con el que se bloquea el enfoque al comenzar la grabación de vídeo o <b>AF permanente</b>, ajuste con el que la cámara enfoca continuamente durante la grabación de vídeo.</p> <ul style="list-style-type: none"> <li>Ajuste predeterminado: <b>AF sencillo</b></li> </ul>	85
VR electrónica	<p>Permite ajustar si se realiza la VR electrónica al grabar vídeos o no.</p> <ul style="list-style-type: none"> <li>Ajuste predeterminado: <b>Activado</b></li> </ul>	86
Reduc. ruido del viento	<p>Permite ajustar si se reduce o no el ruido del viento durante la grabación de vídeo.</p> <ul style="list-style-type: none"> <li>Ajuste predeterminado: <b>Apagada</b></li> </ul>	86
Micrófono según zoom	<p>Según el ángulo de visión, la cámara graba sonidos de una área amplia en la posición de gran angular, y graba sonidos de la zona limitada en la posición de zoom de teleobjetivo.</p> <ul style="list-style-type: none"> <li>Ajuste predeterminado: <b>Activado</b></li> </ul>	87
Velocidad de fotogramas	<p>Permite seleccionar la velocidad de fotogramas utilizada al grabar vídeos.</p>	87

## Menú de reproducción

Pulse el botón  (modo de reproducción) → botón **MENU**



Opción	Descripción	
Marcar para carga Wi-Fi <sup>1</sup>	Permite seleccionar en la cámara las imágenes que desea transferir a un dispositivo inteligente antes de transferirlas.	 88
Retoque rápido <sup>2</sup>	Permite crear copias retocadas en las que se ha mejorado el contraste y la saturación.	 27
D-Lighting <sup>2</sup>	Permite crear copias en las que se mejora el brillo y el contraste, dando más luz a las partes oscuras de una imagen.	 27
Suavizado de piel <sup>2</sup>	Detecta rostros en las imágenes y permite crear una copia suavizando los tonos de piel del rostro.	 28
Efectos de filtro <sup>2</sup>	Permite aplicar una variedad de efectos usando filtros digitales.	 29
Pase diapositiva	Permite ver las imágenes en un pase de diapositivas automático.	 89
Proteger <sup>1</sup>	Permite proteger las imágenes y los vídeos seleccionados para que no se borren accidentalmente.	 90
Girar imagen <sup>1</sup>	Permite girar la imagen que se muestra a la orientación horizontal o vertical.	 90
Imagen pequeña <sup>2</sup>	Permite crear una copia de tamaño reducido de las imágenes.	 30

Opción	Descripción	
Opciones visual. secuencia	Permite seleccionar si mostrar solamente la imagen clave de una secuencia de imágenes capturadas de forma continua o si mostrar la secuencia como imágenes individuales. <ul style="list-style-type: none"> <li>Cuando solamente se muestre la imagen clave de una secuencia, pulse el botón <b>OK</b> para mostrar cada imagen de la secuencia. Pulse <b>▲</b> en el multiselector para volver a mostrar la imagen clave.</li> </ul>	 91
Elegir imagen clave <sup>1</sup>	Permite cambiar la imagen clave de las imágenes capturadas en la secuencia.	 91

<sup>1</sup> Permite seleccionar una imagen en la pantalla de selección de imagen. Consulte "Pantalla de selección de imágenes" ( 56) para obtener información adicional.



<sup>2</sup> Las imágenes editadas se guardan como archivos independientes. Algunas imágenes no se pueden editar.

## Pantalla de selección de imágenes

Cuando, durante el funcionamiento de la cámara, aparece una pantalla de selección de imágenes como la que se muestra a la derecha, siga los procedimientos que se describen a continuación para seleccionar las imágenes.



**1** Utilice **◀▶** en el multiselector o gírelo para seleccionar la imagen que desee.

- Mueva el control del zoom ( 1) hacia **T** () para cambiar al modo de reproducción a pantalla completa o hacia **W** () para cambiar a la reproducción de miniaturas.
- Solo se puede seleccionar una imagen para **Girar imagen** y **Elegir imagen clave**. Continúe con el paso 3.



**2** Utilice **▲▼** para seleccionar **ON** o **OFF**.

- Cuando está seleccionado **ON**, aparece un icono debajo de la imagen seleccionada. Repita los pasos 1 y 2 para seleccionar más imágenes.











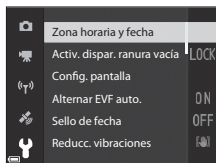



**3** Pulse el botón **OK** para aplicar la selección de imágenes.









- Cuando se muestre un diálogo de confirmación, siga las instrucciones en pantalla.

## Menú de configuración

Pulse el botón **MENU** → icono de menú  → botón **OK**



Opción	Descripción	
Zona horaria y fecha	Permite ajustar el reloj de la cámara.	 98
Activ. dispar. ranura vacía	Permite configurar el funcionamiento del disparador cuando no se ha introducido la tarjeta de memoria en la cámara.	 100
Config. pantalla	Permite ajustar la revisión de imagen después del disparo, el brillo de la pantalla y los ajustes de la pantalla de información de la foto.	 101
Alternar EVF auto.	Permite configurar si cambia automáticamente la pantalla al visor cuando acerca el rostro al visor.	 103
Sello de fecha	Permite imprimir la fecha y la hora del disparo en las imágenes.	 103
Reducc. vibraciones	Permite seleccionar el ajuste de reducción de la vibración que se usa cuando se realiza el disparo.	 104
Ayuda AF	Permite activar o desactivar la luz de ayuda de AF.	 105
Zoom digital	Permite seleccionar si desea o no utilizar el zoom digital.	 105
Asig. control lateral zoom	Permite seleccionar la función que se va a realizar al disparar cuando se gira el control lateral del zoom.	 106
Config. sonido	Permite ajustar la configuración del sonido.	 106
Desconexión aut.	Permite ajustar el tiempo que transcurre antes de que se apague la pantalla para ahorrar energía.	 107

Opción	Descripción	
Format. tarjeta	Permite formatear la tarjeta de memoria.	 107
Idioma/Language	Permite cambiar el idioma utilizado en la pantalla de la cámara.	 107
Cargar con ordenador	Permite configurar si se desea cargar la batería en la cámara cuando se conecte la cámara a un ordenador.	 108
Cambiar selección Av/Tv	Permite cambiar el método para ajustar el programa flexible, la velocidad de obturación o el valor de diafragma.	 109
Rest. num. archivos	Permite restablecer la numeración secuencial de los números de archivo cuando se selecciona <b>Sí</b> .	 109
Contorno	Permite ajustar si resaltar o no las zonas que están enfocadas en blanco en la imagen que se muestra en la pantalla si se está utilizando el enfoque manual.	 110
Restaurar todo	Permite restaurar los valores predeterminados de la cámara.	 110
Versión firmware	Permite ver la versión actual del firmware de la cámara.	 110

# Funciones de los datos de la ubicación

Cuando **Grabar datos de ubicación** en **Opciones datos de ubic.** del menú de opciones de datos de ubicación (🔍94) se ajusta en **Encendido**, la cámara empieza a recibir señales de los satélites de posicionamiento.

La recepción de los datos de ubicación se puede comprobar en la pantalla de disparo.

- 📶 o 📶: se reciben señales de cuatro o más satélites, o de tres satélites, y se está realizando el posicionamiento.
- 📶: Se reciben señales, pero no es posible determinar la posición.
- 📶: No se reciben señales.

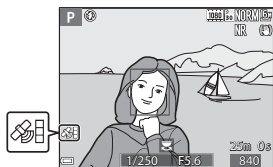

## Grabación de datos de ubicación de disparo en la imagen

- Si se dispara la cámara mientras se realiza el proceso de posicionamiento, los datos de ubicación obtenidos (latitud y longitud) se graban en las imágenes que se van a tomar.
- Los datos de la ubicación grabados se pueden comprobar en un mapa con ViewNX-1 una vez se haya transferido la imagen a un ordenador (🔍53).

## Grabación del registro

- Cuando se selecciona **Iniciar registro** en **Crear registro** en el menú de opciones de datos de ubicación, mientras se realiza el proceso de posicionamiento, los datos de ubicación de los lugares que visite con la cámara se graban en el intervalo determinado.
- Una vez que el registro grabado se haya guardado en la tarjeta de memoria a través de **Guardar registro** en el menú de opciones de datos de ubicación, puede ver el registro utilizando software que permita visualizar datos de registro.
- Los datos del registro cumplen el formato NMEA. Sin embargo, no se garantiza la visualización en cualquier software compatible con el formato NMEA o en cualquier cámara compatible con el formato NMEA.

## Visualización de la información de POI

- Cuando **Incorporar POI** en **Puntos de interés (POI)** del menú de opciones de los datos de la ubicación está ajustado en **Encendido**, en las imágenes también se graba la información del nombre de la ubicación más cercana a la posición actual.
- Cuando **Ver POI** del menú de opciones de datos de la ubicación está ajustado en **Encendido**, en la pantalla de disparo aparece la información del nombre de la ubicación más cercana a la posición actual, y en la pantalla de reproducción se muestra la información del nombre de ubicación grabada en la imagen.



# Uso de la función Wi-Fi (LAN inalámbrica)

Puede realizar las siguientes funciones si instala el software especializado "Wireless Mobile Utility" en un dispositivo inteligente con el sistema operativo Android OS o iOS y lo conecta a la cámara.

## Realizar fotos

Puede guardar imágenes en un dispositivo inteligente pulsando el disparador de la cámara o de forma remota abriendo el obturador de la cámara desde el dispositivo inteligente.

- Mientras se esté utilizando la cámara con control remoto no se pueden realizar operaciones en la cámara. El modo de disparo está ajustado en el modo  (automático) y la zona de enfoque está ajustada en el centro del encuadre, independientemente de los ajustes de la cámara.

## Ver fotos

Las imágenes que se guardan en la tarjeta de memoria de la cámara se pueden transferir y ver en un dispositivo inteligente. También se pueden seleccionar previamente en la cámara las imágenes que desea transferir al dispositivo inteligente.

### Observaciones sobre la configuración de seguridad

Cuando se adquiere la cámara, esta no tiene configurado ningún ajuste de seguridad (por ejemplo, una contraseña). Recomendamos encarecidamente realizar los ajustes de seguridad necesarios antes de utilizar la función Wi-Fi. Utilice **Opciones** en el menú de opciones Wi-Fi (49) para establecer la configuración de seguridad.

## Instalación del software en el dispositivo inteligente

### 1 Utilice el dispositivo inteligente para conectarse a Google Play Store, App Store u otra tienda de aplicaciones en línea y busque "Wireless Mobile Utility".

- Si necesita más información, consulte el manual del usuario del dispositivo inteligente.

### 2 Compruebe la descripción y el resto de información e instale el software.

#### Manual del usuario de Wireless Mobile Utility

Descargue el manual del usuario del sitio web siguiente.

- Android OS: <http://nikonimglib.com/ManDL/WMAU/>
- iOS: <http://nikonimglib.com/ManDL/WMAU-ios/>

Para establecer una conexión con la cámara, pulse el botón  (Wi-Fi) en la cámara, a continuación active la función Wi-Fi del dispositivo inteligente y después inicie "Wireless Mobile Utility" mientras se muestra en la cámara **Negociando... Espere, por favor.**

# Conexión de la cámara a una televisión, una impresora o un ordenador

Para disfrutar aún más de sus imágenes y vídeos, conecte la cámara a una televisión, una impresora o un ordenador.

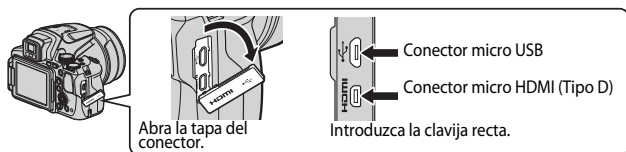

- Antes de conectar la cámara a un dispositivo externo, compruebe que el nivel de batería restante es suficiente y apague la cámara. Antes de desconectar, asegúrese de que la cámara está apagada.
- Si se utiliza el adaptador de CA EH-67A (disponible por separado) esta cámara puede recibir alimentación de una toma de corriente. No utilice ninguna otra marca ni modelo de adaptador de CA ya que puede producir sobrecalentamiento o fallos de funcionamiento en la cámara.
- Para obtener información sobre los métodos de conexión y las operaciones posteriores, remítase a la documentación incluida con el dispositivo además de a este documento.

### Visualización de imágenes en una televisión



Las imágenes y vídeos capturados con la cámara pueden visualizarse en una televisión.

Método de conexión: conecte un cable HDMI de venta comercial a la toma de entrada HDMI de la televisión.

### Impresión de imágenes sin usar un ordenador



Si conecta la cámara a una impresora compatible con PictBridge podrá imprimir imágenes sin usar un ordenador.

Método de conexión: conecte la cámara directamente al puerto USB de la impresora con el cable USB incluido.

### Visualización de imágenes en un ordenador



Puede transferir las imágenes y vídeos a un ordenador para su visualización.

Método de conexión: conecte la cámara al puerto USB del ordenador con el cable USB.

- Antes de conectarla a un ordenador, instale ViewNX-i en el ordenador.
- Si hay conectado algún dispositivo USB que consume corriente del ordenador, desconéctelo del ordenador antes de conectar la cámara. La conexión de la cámara y otros dispositivos USB al mismo ordenador a la vez puede provocar anomalías de funcionamiento en la cámara o un consumo de energía excesivo del ordenador, lo que podría dañar la cámara o la tarjeta de memoria.



# Sección de referencia

La Sección de referencia proporciona información detallada y sugerencias sobre el uso de la cámara.

## Disparo

---

Sugerencias y observaciones sobre el modo de escena .....	3
Ajustes predeterminados (flash, modo de enfoque, etc.).....	15
Enfoque.....	18
Rango de control de la velocidad de obturación (modos <b>P, S, A, M</b> ) .....	22

## Reproducción

---

Zoom de reproducción .....	23
Reproducción de miniaturas/visualización del calendario .....	24
Visualización y borrado de imágenes capturadas de forma continua (secuencia) .....	25
Edición de imágenes (imágenes estáticas) .....	26

## Vídeo

---

Grabación y reproducción de vídeos .....	32
Captura de imágenes estáticas durante la grabación de vídeos.....	35
Operaciones durante la reproducción de vídeo .....	35
Edición de vídeos.....	37





## Funciones de datos de ubicación

---

Grabación de los datos de ubicación en la imagen .....	39
Grabación del registro de información de movimiento.....	42







## Conexión

---

Conexión a un dispositivo inteligente (Wi-Fi) .....	 45
Preselección de imágenes en la cámara que desea transferir a un dispositivo inteligente.....	 47
Conexión de la cámara a una televisión (reproducción en una televisión) .....	 48
Conexión de la cámara a una impresora (Direct Print) .....	 49
Uso de ViewNX-i (transferencia de imágenes a un ordenador)....	 53





## Menú

---

Menú de disparo (opciones comunes de disparo) .....	 56
Menú de disparo (Modo <b>P</b> , <b>S</b> , <b>A</b> o <b>M</b> ) .....	 58
Menú de vídeo.....	 82
Menú de reproducción.....	 88
Menú de Opciones Wi-Fi.....	 92
Menú de opciones de datos de ubicación .....	 94
Menú de configuración.....	 98





## Información adicional

---





Mensajes de error .....	 111
Nombres de archivos .....	 115
Accesorios opcionales .....	 116
Disparo con Control remoto ML-L3 .....	 117
Funciones principales de los controles .....	 119

# Sugerencias y observaciones sobre el modo de escena

## Paisaje nocturno

- Pulse el botón **MENU** para seleccionar  **A pulso** o  **Trípode** en **Paisaje nocturno**.
-  **A pulso** (ajuste predeterminado):
  - Pulse el disparador a fondo para capturar una serie de imágenes que se combinan y guardan como una sola imagen.
  - Cuando pulse a fondo el disparador, sujete firmemente la cámara hasta que se muestre una imagen estática. Después de tomar una imagen, no apague la cámara antes de que la pantalla cambie a la pantalla de disparo.
  - El ángulo de visión (es decir, la zona visible del encuadre) visualizado en la imagen guardada será más estrecho que el visualizado en la pantalla en el momento del disparo.
  - Es posible que no se pueda realizar el disparo continuo en determinadas condiciones de disparo.
-  **Trípode**:
  - Se captura una imagen con velocidad de obturación lenta con el disparador pulsado a fondo.
  - La reducción de la vibración se desactiva aunque se haya ajustado **Reduc. vibraciones** en el menú de configuración (📖57).

## Retrato nocturno













- Pulse el botón **MENU** para seleccionar  **A pulso** o  **Trípode** en **Retrato nocturno**.
- Se captura una imagen con una velocidad de obturación lenta. En comparación con el uso de  **Trípode**, cuando se selecciona  **A pulso**, la cámara ajusta una velocidad de obturación ligeramente más rápida según las condiciones de disparo para evitar las sacudidas de la cámara.
- Cuando se selecciona  **Trípode**, la reducción de la vibración se desactiva aunque se haya ajustado **Reduc. vibraciones** en el menú de configuración (📖57).
- El flash siempre se dispara. Abra el flash antes de disparar.

## Paisaje

- Pulse el botón **MENU** para seleccionar **Ráfaga reducc. de ruido** o **Único disparo** en **Paisaje**.
- **Ráfaga reducc. de ruido**: permite tomar una imagen nítida de un paisaje con un mínimo de ruido.
  - Pulse el disparador a fondo para capturar una serie de imágenes que se combinan y guardan como una sola imagen.
  - Cuando pulse a fondo el disparador, sujete firmemente la cámara hasta que se muestre una imagen estática. Después de tomar una imagen, no apague la cámara antes de que la pantalla cambie a la pantalla de disparo.
  - El ángulo de visión (es decir, la zona visible del encuadre) visualizado en la imagen guardada será más estrecho que el visualizado en la pantalla en el momento del disparo.
  - Es posible que no se pueda realizar el disparo continuo en determinadas condiciones de disparo.
- **Único disparo** (ajuste predeterminado): permite grabar imágenes enfatizando los contornos y el contraste.
  - Cuando se pulsa a fondo el disparador, se captura una imagen.

## SCENE → Selector auto. escenas

- Al apuntar la cámara al sujeto, la cámara reconoce automáticamente el modo de escena óptimo de la lista siguiente y realiza los ajustes de disparo correspondientes.

	Retrato (para realizar retratos en primer plano de una o dos personas)
	Retrato (para realizar retratos de un gran número de personas o imágenes en las que el fondo ocupa gran parte del encuadre)
	Paisaje
	Retrato nocturno (para realizar retratos en primer plano de una o dos personas)
	Retrato nocturno (para realizar retratos de un gran número de personas o imágenes en las que el fondo ocupa gran parte del encuadre)
	Paisaje nocturno <ul style="list-style-type: none"><li>• La cámara dispara imágenes sucesivas y las combina y las guarda como una sola imagen, como cuando se selecciona <b>A pulso</b> en  (paisaje nocturno) (3).</li></ul>
	Macro
	Contraluz (para tomar imágenes de sujetos no humanos)
	Contraluz (para realizar retratos)
	Otras escenas de disparo

- En función de las condiciones de disparo, es posible que la cámara no seleccione el modo de escena deseado. En tal caso, seleccione otro modo de disparo (24).

## SCENE → Deportes







- Mientras se mantiene pulsado a fondo el disparador, la cámara dispara aproximadamente 7 imágenes sucesivas a una velocidad de 7 fps (si la calidad de imagen se ajusta en **Normal** y el tamaño de imagen en  **4.608x3.456**).
- La velocidad de grabación para el disparo continuo puede ralentizarse según el ajuste de la calidad de imagen, el ajuste del tamaño de imagen, la tarjeta de memoria usada o las condiciones de disparo en ese momento.
- El enfoque, la exposición y el tono se fijan en los valores determinados en la primera imagen de cada serie.

## SCENE → Fiesta/interior

- Para evitar los efectos de las sacudidas de la cámara, sujete firmemente la cámara. Ajuste **Reducc. vibraciones** en **Apagada** en el menú de configuración (57) al disparar con un trípode para estabilizar la cámara.

## SCENE → Macro

En la pantalla que aparece al seleccionar  **Macro**, seleccione **Ráfaga reducc. de ruido** o **Único disparo**.

- **Ráfaga reducc. de ruido:** Permite tomar una imagen nítida con un mínimo de ruido.
  - Pulse el disparador a fondo para capturar una serie de imágenes que se combinan y guardan como una sola imagen.
  - Cuando pulse a fondo el disparador, sujete firmemente la cámara hasta que se muestre una imagen estática. Después de tomar una imagen, no apague la cámara antes de que la pantalla cambie a la pantalla de disparo.
  - Si el sujeto se mueve o se produce una sacudida significativa de la cámara durante los disparos continuos, la imagen podría aparecer distorsionada, solapada o borrosa.
  - El ángulo de visión (es decir, la zona visible del encuadre) visualizado en la imagen guardada será más estrecho que el visualizado en la pantalla en el momento del disparo.
  - Es posible que no se pueda realizar el disparo continuo en determinadas condiciones de disparo.
- **Único disparo** (ajuste predeterminado): permite grabar imágenes enfatizando los contornos y el contraste.
  - Cuando se pulsa a fondo el disparador, se captura una imagen.
- El ajuste del modo de enfoque (40) cambia a  (primer plano macro) y la cámara hace zoom automáticamente hasta la posición más cercana en la que puede enfocar.
- Puede mover la zona de enfoque. Pulse el botón , utilice    en el multiselector o gírelo para mover la zona de enfoque y pulse el botón  para aplicar el ajuste.

## SCENE → 🍴 Gastronomía

- El ajuste del modo de enfoque (📖40) cambia a 🍷 (primer plano macro) y la cámara hace zoom automáticamente hasta la posición más cercana en la que puede enfocar.
- Puede ajustar el tono mediante el dial de control. El ajuste de tono se guarda en la memoria de la cámara incluso después de apagar la cámara.
- Puede mover la zona de enfoque. Pulse el botón ⓧ, utilice ▲▼◀▶ en el multiselector o gírelo para mover la zona de enfoque y pulse el botón ⓧ para aplicar el ajuste.



## SCENE → 🏛 Museo

- La cámara captura una serie de 10 imágenes como máximo al pulsar a fondo el disparador y se selecciona y se graba automáticamente la imagen más nítida de la serie (BSS (selector de mejor disparo)).
- El flash no se dispara.

## SCENE → 🎆 Fuego artificial

- La velocidad de obturación queda fijada en unos 4 segundos.



## SCENE → 🖼 Copia blanco y negro

- Se utiliza junto con el modo de enfoque 🍷 (primer plano macro) (📖40) al disparar sujetos que están próximos a la cámara.

## SCENE → Contraluz

- En la pantalla que aparece al seleccionar  **Contraluz**, seleccione **Encendido** o **Apagado** para activar o desactivar la función de rango dinámico alto (HDR) según el tipo de imagen que desee capturar.
- **Apagado** (ajuste predeterminado): el flash se dispara para evitar que el sujeto quede oculto en la sombra. Toma imágenes con el flash abierto.
- **Encendido**: se usa al tomar imágenes con zonas muy claras y oscuras en el mismo encuadre.

### **Observaciones sobre HDR**

- Se recomienda utilizar trípode. Ajuste **Reducc. vibraciones** en el menú de configuración (57) en **Apagada** cuando utilice un trípode para estabilizar la cámara.
- Cuando se pulsa a fondo el disparador, la cámara dispara imágenes sucesivas y guarda las dos imágenes siguientes.
  - Una imagen compuesta sin HDR.
  - Una imagen compuesta con HDR en la que se reduce la pérdida de detalle en altas luces o sombras.
- Si la memoria solo tiene capacidad para guardar una imagen, solo se guarda la imagen procesada con D-Lighting (55) en el momento del disparo, en la que se corrigen las zonas oscuras de la imagen.
- Cuando pulse a fondo el disparador, sujete firmemente la cámara hasta que se muestre una imagen estática. Después de tomar una imagen, no apague la cámara antes de que la pantalla cambie a la pantalla de disparo.
- El ángulo de visión (es decir, la zona visible del encuadre) visualizado en la imagen guardada será más estrecho que el visualizado en la pantalla en el momento del disparo.
- Dependiendo de las condiciones de disparo pueden aparecer sombras oscuras alrededor de sujetos claros y zonas claras alrededor de sujetos oscuros.

## SCENE → 🐾 Retrato de mascotas

- Al apuntar con la cámara a un perro o un gato, la cámara detecta la cara de la mascota y la enfoca. En el ajuste predeterminado, el obturador se abre automáticamente cuando la cámara detecta la cara de un perro o un gato (disparo automático de retrato de mascotas).
- En la pantalla que aparece al seleccionar 🐾 **Retrato de mascotas**, seleccione **[S] Individual** o **[M] Continuo**.
  - **[S] Individual:** la cámara captura 1 imagen cuando detecta la cara de un perro o un gato.
  - **[M] Continuo:** La cámara captura 3 imágenes sucesivas cuando detecta la cara de un perro o un gato.

### ✓ **Disp.auto retr.mascotas**

- Pulse **◀ (☺)** en el multiselector para cambiar la opción de **Disp.auto retr.mascotas**.
  - **[☺]:** La cámara abre el obturador automáticamente cuando detecta la cara de un perro o un gato.
  - **Apagado:** La cámara no abre el obturador automáticamente, incluso si se ha detectado la cara de un perro o un gato. Pulse el disparador. La cámara detecta también rostros de personas si está seleccionado **Apagado**.
- **Disp.auto retr.mascotas** se ajusta en **Apagado** si se producen 5 ráfagas.
- También es posible disparar pulsando el disparador, independientemente del ajuste de **Disp.auto retr.mascotas**.

### ✓ **Zona de enfoque**



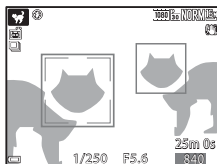



- Cuando la cámara detecta un rostro, este aparece encuadrado en un recuadro amarillo. Cuando la cámara consigue enfocar el rostro que aparece dentro del recuadro doble (zona de enfoque), el recuadro cambia a color verde. Si no se detecta ningún rostro, la cámara enfoca la zona que se encuentra en el centro del encuadre.
- En algunas condiciones de disparo, la cara de la mascota no se detecta y pueden aparecer otros sujetos dentro del recuadro.



## SCENE → ● Luna



- Puede ajustar el tono mediante el dial de control. El ajuste de tono se guarda en la memoria de la cámara incluso después de apagar la cámara.
- Permite ajustar el brillo con compensación de exposición (☐☐44) según las condiciones de disparo, como el cuarto creciente y cuarto menguante de la luna y los requisitos de disparo.
- En la posición de zoom de gran angular, se muestra el borde de encuadre para indicar el ángulo de visión equivalente al de un objetivo de 2000 mm (en formato de 35 mm [135]). El ángulo de visión es equivalente al de un objetivo de 2000 mm pulsando el botón .



## SCENE → 🦋 Observación de aves

- En la pantalla que aparece al seleccionar  **Observación de aves**, seleccione  **Individual** o  **Continuo**.
-  **Individual**: se toma una imagen cada vez que se pulsa el disparador.
-  **Continuo**: mientras se mantiene pulsado a fondo el disparador, las imágenes se capturan de forma continua.
  - La velocidad de grabación del disparo continuo es de aproximadamente 7 fps y el número máximo de disparos continuos es de aproximadamente 7 (cuando la calidad de imagen se ajusta en **Normal** y el tamaño de imagen se ajusta en  **4.608x3.456**).
- En la posición de zoom de gran angular, se muestra el borde de encuadre para indicar el ángulo de visión equivalente al de un objetivo de 800 mm (en formato de 35 mm [135]). El ángulo de visión es equivalente al de un objetivo de 800 mm pulsando el botón .

# Disparo con Panorama sencillo

Gire el dial de modo a SCENE → botón MENU →  Panorama sencillo → botón OK

**1** Seleccione el rango de disparo entre  **Normal (180°)** o  **Ancho (360°)** y pulse el botón **OK**.

- Cuando la cámara se prepara en posición horizontal, el tamaño de imagen (anchura x altura) es como se indica a continuación.
  -  **Normal (180°)**:  
4800 x 920 cuando se mueve horizontalmente,  
1536 x 4800 cuando se mueve verticalmente
  -  **Ancho (360°)**:  
9600 x 920 cuando se mueve horizontalmente,  
1536 x 9600 cuando se mueve verticalmente

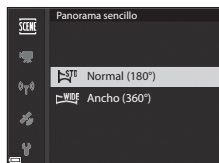

**2** Encuadre el inicio de la escena panorámica y, a continuación, pulse el disparador hasta la mitad para enfocar.

- La posición del zoom se fija en gran angular.
- La cámara enfoca el centro del encuadre.

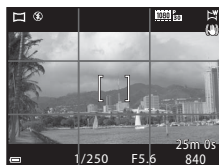

**3** Pulse el disparador a fondo y, a continuación, retire el dedo del disparador.

- Aparecen los iconos     que indican la dirección del movimiento de la cámara.



## 4 Mueva la cámara en una de las cuatro direcciones hasta que el indicador de guía alcance el final.

- Cuando la cámara detecta en qué dirección se está moviendo, empieza a disparar.
- El disparo termina cuando la cámara captura el rango de disparo especificado.
- El enfoque y la exposición se bloquean hasta que termina el disparo.

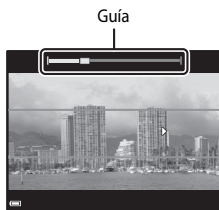

### Ejemplo de movimiento de cámara

- Con su cuerpo como eje de rotación, mueva la cámara lentamente en un arco, en la dirección que marca (△▽◀▶).
- La cámara deja de disparar si la guía no alcanza el final de la barra de progreso en 15 segundos aproximadamente (si está seleccionado **STO Normal (180°)**) o en 30 segundos aproximadamente (si está seleccionado **HIDE Ancho (360°)**) desde que empezó a disparar.



### ✓ Observaciones sobre el disparo con Panorama sencillo

- La zona de imagen visualizada en la imagen guardada será más estrecha que la visualizada en el momento del disparo.
- Cuando el movimiento de la cámara es demasiado rápido, las sacudidas de la cámara son considerables o el sujeto es demasiado uniforme (por ejemplo, una pared o escenas oscuras), puede producirse un error.
- Las imágenes panorámicas no se guardan cuando el disparo termina antes de alcanzar la mitad del rango de la panorámica.
- Cuando los disparos alcanzan más de la mitad del rango de la panorámica pero terminan antes del punto final, el rango no disparado se grabará y se visualizará en gris.

## Reproducción con Panorama sencillo

Cambie al modo de reproducción (📖22), visualice la imagen capturada con Panorama sencillo en el modo de reproducción a pantalla completa y pulse el botón **OK** para desplazar la imagen en la dirección en la que se realizó el disparo.

- Gire el multiselector para avanzar o retroceder rápidamente.

Los controles de reproducción aparecen en la pantalla durante la reproducción.

Al seleccionar un control de reproducción con **◀▶** en el multiselector y pulsar el botón **OK**, se pueden realizar las operaciones que se describen a continuación.



Función	Icono	Descripción
Retroceder	◀◀	Mantenga pulsado el botón <b>OK</b> para retroceder rápidamente.*
Avanzar	▶▶	Mantenga pulsado el botón <b>OK</b> para avanzar rápidamente.*
Pausa	⏸	Se detiene la reproducción. Mientras la reproducción está detenida, se pueden realizar las operaciones siguientes.
		◀◀ <b>OK</b> Mantenga pulsado el botón <b>OK</b> para retroceder.*
		▶▶ <b>OK</b> Mantenga pulsado el botón <b>OK</b> para desplazarse.*
	▶ <b>OK</b> Reinicia el desplazamiento automático.	
Fin	■	Cambia al modo de reproducción a pantalla completa.

\* Estas operaciones también se pueden realizar girando el multiselector.

### ✓ Observaciones sobre las imágenes con Panorama sencillo

- En esta cámara no se pueden editar las imágenes.
- Es posible que en esta cámara no se pueda desplazar la reproducción, o ampliar el zoom, de imágenes panorámicas capturadas con una cámara digital de otra marca u otro modelo.

### ✓ Observaciones sobre la impresión de imágenes panorámicas

Es posible que, dependiendo de los ajustes de la impresora, no se pueda imprimir la imagen completa. Además, es posible que, dependiendo de la impresora, no sea posible la impresión.

## Grabación de vídeos a intervalos

La cámara puede capturar imágenes estáticas automáticamente en un intervalo especificado para crear vídeos a intervalos de 10 segundos aproximadamente.

- Cuando el ajuste **Velocidad de fotogramas** del menú de vídeo está ajustado en **30 fps (30p/60p)**, se capturan y guardan 300 imágenes a **1080 P 1080/30p**. Cuando está ajustada en **25 fps (25p/50p)**, se capturan y guardan 250 imágenes a **1080 P 1080/25p**.

Gire el dial de modo a **SCENE** → botón **MENU** → Vídeo a intervalos → botón **OK**

Tipo (escena/tiempo de disparo necesario)	Intervalo	
	30 fps (30p/60p)	25 fps (25p/50p)
Paisaje urbano (10 min.) <sup>1</sup> (ajuste predeterminado)	2 s	2,4 s
Paisaje (25 minutos) <sup>1</sup>	5 s	6 s
Puesta de sol (50 min.) <sup>1</sup>	10 s	12 s
Cielo nocturno (150 min.) <sup>2</sup>	30 s	36 s
Estelas estrellas (150 min.) <sup>3</sup>	30 s	36 s

<sup>1</sup> La cámara enfoca la zona central del encuadre.

<sup>2</sup> Adecuado para la grabación del movimiento de estrellas.

<sup>3</sup> El desplazamiento de estrellas aparece como líneas de luz por el procesamiento de la imagen.

- 1 Utilice en el multiselector para seleccionar un tipo y pulse el botón **OK**.

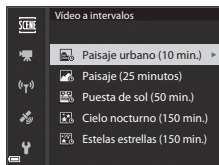

- 2 Seleccione si desea o no ajustar la exposición (brillo) y pulse el botón **OK**. (excepto Cielo nocturno y Estelas estrellas)

- Si se selecciona **Bloqueo AE activado**, la exposición utilizada para la primera imagen se utiliza para todas las imágenes. Cuando el brillo cambia considerablemente como al atardecer, se recomienda **Bloqueo AE desactivado**.

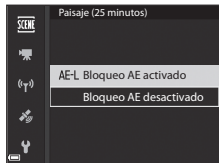

### 3 Estabilice la cámara con un trípode o instrumento similar.

### 4 Pulse el disparador para capturar la primera imagen.

- Ajuste la compensación de exposición (📖44) antes de abrir el obturador para realizar la primera imagen. La compensación de exposición no puede modificarse una vez capturada la primera imagen. El enfoque y el tono se ajustan al capturar la primera imagen.
- El obturador se abre automáticamente para la segunda imagen y las siguientes.
- Es posible que se apague la pantalla cuando la cámara no esté capturando imágenes.
- Los disparos finalizan automáticamente cuando se han capturado entre 300 y 250 imágenes.
- Pulse el botón **OK** para finalizar el disparo antes de que transcurra el tiempo de disparo necesario y crear un vídeo a intervalos.
- No se puede guardar sonido e imágenes estáticas.

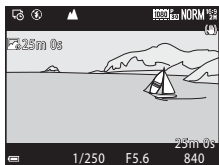



















### ✓ Observaciones sobre Vídeo a intervalos











- No cambie la tarjeta de memoria hasta que terminen los disparos.
- Para evitar que la cámara se apague inesperadamente, utilice una batería completamente cargada.
- No se pueden grabar vídeos a intervalos pulsando el botón **●** (▶).
- No gire el dial de modo a un ajuste diferente hasta que termine el disparo.
- La reducción de la vibración se desactiva aunque se haya ajustado **Reduccion de vibraciones** en el menú de configuración (📖57).

## Ajustes predeterminados (flash, modo de enfoque, etc.)

A continuación se indican los ajustes predeterminados para cada modo de disparo.







	Modo de flash (  36)	Disparador automático (  38)	Modo de enfoque (  40)	Compensación de exposición (  44)
 (automático)	 AUTO	OFF <sup>1</sup>	AF <sup>2</sup>	0.0
<b>EFFECTS</b> (efectos especiales)	 AUTO <sup>3</sup>	OFF	AF	0.0
<b>P, S, A, M</b>		OFF <sup>1</sup>	AF	0.0
<b>U</b> (configuración de usuario)		OFF <sup>1</sup>	AF	0.0
Escena				
 (paisaje nocturno)	  <sup>4</sup>	OFF	 <sup>4</sup>	0.0
 (retrato nocturno)	  <sup>5</sup>	OFF <sup>1</sup>	AF <sup>4</sup>	0.0
 (paisaje)	  <sup>4</sup>	OFF	 <sup>4</sup>	0.0
<b>SCENE</b> <sup>*</sup> (selector automático de escenas)	 AUTO <sup>6</sup>	OFF	AF <sup>4</sup>	0.0
 (retrato)	 	OFF <sup>1</sup>	AF <sup>4</sup>	0.0
 (deportes)	  <sup>4</sup>	OFF <sup>4</sup>	AF <sup>7</sup>	0.0
 (fiesta/interior)	  <sup>8</sup>	OFF	AF <sup>4</sup>	0.0
 (playa)	 AUTO	OFF	AF <sup>9</sup>	0.0
 (nieve)	 AUTO	OFF	AF <sup>9</sup>	0.0
 (puesta de sol)	  <sup>4</sup>	OFF	 <sup>4</sup>	0.0
 (amanecer/ anocheceer)	  <sup>4</sup>	OFF	 <sup>4</sup>	0.0
 (macro)	 AUTO <sup>10</sup>	OFF	 <sup>4</sup>	0.0
 (gastronomía)	  <sup>4</sup>	OFF	 <sup>4</sup>	0.0
 (museo)	  <sup>4</sup>	OFF	AF <sup>9</sup>	0.0
 (fuego artificial)	  <sup>4</sup>	OFF <sup>4</sup>	 <sup>11</sup>	0.0 <sup>4</sup>
 (copia blanco y negro)	 AUTO	OFF	AF <sup>9</sup>	0.0
 (contraluz)	  <sup>12</sup>	OFF	AF <sup>4</sup>	0.0

	Modo de flash (  36)	Disparador automático (  38)	Modo de enfoque (  40)	Compensación de exposición (  44)
 (panorama sencillo)	 <sup>4</sup>	OFF <sup>4</sup>	AF <sup>4</sup>	0.0
 (retrato de mascotas)	 <sup>4</sup>	 <sup>13</sup>	AF <sup>9</sup>	0.0
 (luna)	 <sup>4</sup>	 2s	 <sup>4</sup>	0.0
 (observación de aves)	 <sup>4</sup>	OFF	AF <sup>14</sup>	0.0
 (vídeo a intervalos)	 <sup>4</sup>	OFF	AF/  <sup>15</sup>	0.0

- <sup>1</sup> También se puede seleccionar el temporizador de sonrisa.
- <sup>2</sup> No se puede seleccionar **MF** (enfoque manual).
- <sup>3</sup> El flash queda fijado en  (apagado) cuando se selecciona Monocromo ISO alta.
- <sup>4</sup> No se puede cambiar.
- <sup>5</sup> No se puede cambiar. El ajuste del modo de flash se fija en flash de relleno con sincronización lenta y reducción de ojos rojos.
- <sup>6</sup> No se puede cambiar. La cámara selecciona automáticamente el modo de flash adecuado para la escena seleccionada.
- <sup>7</sup> Se puede seleccionar **AF** (autofoco) o **MF** (enfoque manual).
- <sup>8</sup> Puede cambiar a sincronización lenta con el modo de flash con reducción de ojos rojos.
- <sup>9</sup> Se puede seleccionar **AF** (autofoco) o  (primer plano macro).
- <sup>10</sup> El flash queda fijado en  (apagado) cuando se utiliza **Ráfaga reducc. de ruido**.
- <sup>11</sup> Se puede seleccionar  (infinito) o **MF** (enfoque manual).
- <sup>12</sup> Cuando se ajusta **HDR** en **Apagado**, el modo de flash se fija en  (flash de relleno). Cuando se ajusta **HDR** en **Encendido**, el modo de flash se fija en  (apagado).
- <sup>13</sup> El disparo automático de retrato de mascotas ( 8) se puede ajustar en encendido o apagado. No se puede utilizar el disparador automático y el control remoto.
- <sup>14</sup> Se puede seleccionar entre **AF** (autofoco),  (infinito) o **MF** (enfoque manual).
- <sup>15</sup> El enfoque se fija en **AF** (autofoco) cuando se utiliza **Paisaje urbano (10 min.)**, o  (infinito) cuando se utiliza **Paisaje (25 minutos)** o **Puesta de sol (50 min.)**. Se puede seleccionar  (infinito) o **MF** (enfoque manual) cuando se está utilizando **Cielo nocturno (150 min.)** o **Estelas estrellas (150 min.)**.

## Ajuste del modo de flash

Los modos de flash disponibles varían según el modo de disparo.

Modo de flash		SCENE 	EFFECTS <sup>2</sup>	P	S	A	M
 <b>AUTO</b> Automático	✓	1	✓	-	-	-	-
Auto con reducc. ojos rojos	✓		✓	-	-	-	-
 Reducción de ojos rojos	-		-	✓	✓	✓	✓
 Flash de relleno	✓		✓	-	-	-	-
Flash estándar	-		-	✓	✓	✓	✓
 <b>SLOW</b> Sincronización lenta	✓		✓	✓	-	✓	-
 Sincr. a la cortinilla trasera	✓		✓	✓	✓	✓	✓

<sup>1</sup> La disponibilidad dependerá del ajuste. Consulte "Ajustes predeterminados (flash, modo de enfoque, etc.)" (p. 15) para obtener información adicional.

<sup>2</sup> El flash queda fijado en  (apagado) cuando se selecciona Monocromo ISO alta.

# Enfoque

La zona de enfoque varía dependiendo del modo de disparo.

## Uso de AF detector de destino

En el modo **A** (automático) o cuando **Modo zona AF** (📖52) en el modo **P, S, A, M** o **U** se ajusta en **AF detector de destino**, la cámara enfoca de la manera que se describe a continuación si pulsa el disparador hasta la mitad.

- La cámara detecta el sujeto principal y lo enfoca.

Cuando el sujeto está enfocado, la zona de enfoque se muestra en verde. Si se detecta el rostro de una persona, la cámara se ajusta automáticamente para enfocar de forma prioritaria.

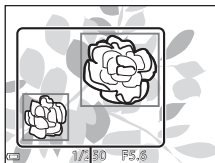

Zonas de enfoque

- Si no se detecta ningún sujeto principal, la cámara selecciona automáticamente una o varias de las 9 zonas de enfoque que contienen el sujeto más cercano a la cámara. Cuando el sujeto está enfocado, las zonas de enfoque que están enfocadas se muestran en verde.

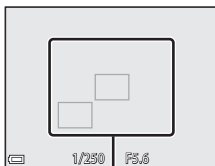



Zonas de enfoque

## ✓ Observaciones sobre AF detector de destino

- Dependiendo de las condiciones de disparo, el sujeto que la cámara determina como sujeto principal puede variar.
- Es posible que el sujeto principal no se detecte si se utilizan determinados ajustes de **Balance blancos** o **Picture Control**.
- En las situaciones siguientes, es posible que la cámara no detecte correctamente el sujeto principal:
  - Cuando el sujeto es muy oscuro o claro.
  - Cuando el sujeto principal no tiene colores claramente definidos.
  - Cuando el disparo se encuadra de tal forma que el sujeto principal queda en el borde de la pantalla.
  - Cuando el sujeto principal consiste en un patrón repetido.

## Uso de detección de rostros

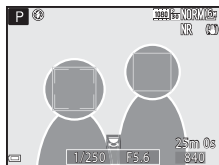

Con los ajustes siguientes, la cámara usa la detección de rostros para enfocar rostros automáticamente.

-  (retrato nocturno), modo de escena **Selector auto. escenas** o **Retrato** (📖27)
-  (temporizador de sonrisa) (📖39)
- Cuando se ajusta **Modo zona AF** (📖52) en **Prioridad al rostro**



Si la cámara detecta más de un rostro, aparece un borde doble alrededor del rostro que enfoca la cámara y aparecen bordes sencillos alrededor de los otros rostros.

Si se pulsa el disparador hasta la mitad y no se detectan rostros:

- Cuando se selecciona **Selector auto. escenas**, la zona de enfoque cambia dependiendo de la escena seleccionada.
- En  (retrato nocturno) y **Retrato**, la cámara enfoca en el centro del encuadre.
- Si está seleccionado  (temporizador de sonrisa), la cámara enfoca el sujeto en el centro del encuadre.
- Cuando **Modo zona AF** está ajustado en **Prioridad al rostro**, la cámara selecciona la zona de enfoque que contiene el sujeto más cercano a la cámara.

### Observaciones sobre la detección de rostros

- La capacidad de la cámara para detectar rostros depende de diversos factores, entre los que se incluye si los rostros están mirando hacia la cámara o no.
- La cámara no puede detectar rostros en las situaciones siguientes:
  - Cuando los rostros queden parcialmente ocultos por gafas de sol u otros objetos.
  - Cuando los rostros ocupen una parte demasiado grande o demasiado pequeña del encuadre.

### Visualización de imágenes capturadas con detección de rostros

Durante la reproducción, la cámara gira automáticamente las imágenes según la orientación de los rostros detectados en el momento del disparo (excepto las imágenes capturadas utilizando **Continuo** (📖52) u **Horquillado exposición** (📖52)).

## Uso de Suavizado de piel

Cuando se abre el obturador utilizando uno de los modos de disparo indicados a continuación, la cámara detecta el rostro de una o varias personas (hasta 3) y procesa la imagen para suavizar los tonos de la piel del rostro.

-  (retrato nocturno), modo de escena **Selector auto. escenas** o **Retrato** (📖27)  
El suavizado de piel también se puede aplicar a imágenes grabadas (📖55).

### Observaciones sobre Suavizado de piel

- Es posible que lleve más tiempo de lo habitual guardar las imágenes después del disparo.
- En algunas condiciones de disparo, es posible que no consiga los resultados de suavizado de piel deseados y el suavizado de piel puede que se aplique a zonas de la imagen en las que no hay rostros.

## Sujetos no adecuados para autofocus

Es posible que la cámara no pueda enfocar correctamente en las situaciones siguientes. En algunos casos excepcionales, es posible que el sujeto no esté enfocado a pesar de que la zona de enfoque o el indicador de enfoque se muestren en verde:

- El sujeto está muy oscuro.
- En la escena se incluyen objetos con niveles de brillo muy dispares (por ejemplo, el sol está detrás del sujeto y hace que el sujeto aparezca muy oscuro).
- No hay contraste entre el sujeto y lo que lo rodea (por ejemplo, el sujeto de un retrato, que lleva una camisa blanca, se encuentra delante de una pared blanca).
- Varios objetos están situados a diferentes distancias de la cámara (por ejemplo, el sujeto está dentro de una jaula).
- Sujetos con patrones repetidos (persianas de ventanas, edificios con varias filas de ventanas similares, etc.).
- El sujeto se mueve rápidamente.

En las situaciones indicadas anteriormente, intente pulsar el disparador hasta la mitad para enfocar de nuevo varias veces o enfoque otro sujeto situado a la misma distancia de la cámara que el sujeto que desea enfocar y utilice el bloqueo de enfoque (👁️21). La cámara también puede enfocar con el enfoque manual (📖41, 42).

## Bloqueo de enfoque

Utilice el bloqueo de enfoque para capturar composiciones creativas aunque la zona de enfoque esté ajustada en el centro del encuadre.

- 1 Coloque el sujeto en el centro del encuadre y pulse el disparador hasta la mitad.

- La cámara enfoca el sujeto y la zona de enfoque se muestra en verde.
- También se bloquea la exposición.

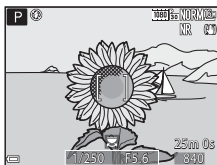

- 2 Sin levantar el dedo del disparador, recomponga la imagen.

- Asegúrese de mantener la misma distancia entre la cámara y el sujeto.

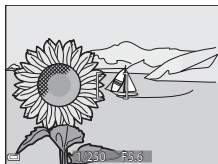

- 3 Pulse a fondo el disparador para tomar la imagen.



### Movimiento de la zona de enfoque a la posición deseada

En el modo de disparo **P**, **S**, **A** o **M**, la zona de enfoque puede moverse usando el multiselector ajustando **Modo zona AF** en el menú de disparo (📖51) en una de las opciones manuales.

## Rango de control de la velocidad de obturación (modos P, S, A, M)

El rango de control de la velocidad de obturación varía dependiendo de la posición del zoom, del diafragma o del ajuste de la sensibilidad ISO. Además, el rango de control de la velocidad de obturación modifica los ajustes siguientes de disparo continuo.

	Ajuste	Rango de control
Sensibilidad ISO (📖52) <sup>1</sup>	Automático <sup>2</sup> , Intervalo fijo auto. <sup>2</sup>	1/4000 <sup>3</sup> -1 s (modos <b>P, S, A</b> ) 1/4000 <sup>3</sup> -15 s (modo <b>M</b> )
	ISO 100	1/4000 <sup>3</sup> -8 s (modos <b>P, S, A</b> ) 1/4000 <sup>3</sup> -15 s (modo <b>M</b> )
	ISO 200	1/4000 <sup>3</sup> -4 s (modos <b>P, S, A</b> ) 1/4000 <sup>3</sup> -8 s (modo <b>M</b> )
	ISO 400	1/4000 <sup>3</sup> -4 s
	ISO 800	1/4000 <sup>3</sup> -2 s
	ISO 1600	1/4000 <sup>3</sup> -1 s
	ISO 3200, 6400	1/4000 <sup>3</sup> -1/2 s
Continuo (📖52)	Continuo A, Continuo B, BSS	1/4000 <sup>3</sup> -1/30 s
	Caché de predisparo, Continuo A: 120 fps	1/4000-1/125 s
	Continuo A: 60 fps	1/4000-1/60 s
	Multidisparo 16	1/4000-1/30 s
	Disparo a intervalos	Igual que cuando se ajusta <b>Individual</b>

<sup>1</sup> El ajuste de la sensibilidad ISO se restringe dependiendo del ajuste de disparo continuo (📖46).

<sup>2</sup> En el modo **M**, la sensibilidad ISO está fijada en ISO 100.

<sup>3</sup> El valor máximo de la velocidad de obturación es de 1/4000 segundos cuando el valor de diafragma se ajusta en f/8 en la posición máxima de gran angular. La velocidad de obturación disminuye a medida que la posición del zoom se desplaza hasta la posición de zoom de teleobjetivo y la apertura del diafragma es mayor. La velocidad de obturación es de 1/2500 segundos cuando el valor de diafragma se ajusta en un máximo de f/8 en la posición máxima de zoom de teleobjetivo.

## Zoom de reproducción

Si gira el control del zoom hacia **T** (Q zoom de reproducción) en el modo de reproducción a pantalla completa (📖22), se acerca la imagen.

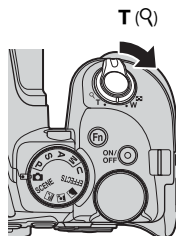

Reproducción a pantalla completa

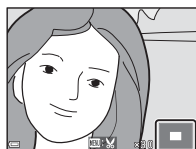

Se acerca la imagen.

Guía de zona de visualización

- Puede cambiar la relación de ampliación moviendo el control del zoom hacia **W** (🏁) o **T** (Q). El zoom también se puede ajustar girando el dial de control.
- Para ver una zona diferente de la imagen, pulse el multiselector ▲▼◀▶.
- Si está viendo una imagen tomada con la detección de rostros o la detección de mascotas, la cámara acerca el rostro detectado en el momento del disparo (excepto las imágenes capturadas con **Continuo** u **Horquillado exposición**). Para acercar la zona de una imagen cuando no hay rostros, ajuste la ampliación y, a continuación, pulse ▲▼◀▶.
- Cuando se muestra una imagen ampliada, pulse el botón **OK** para volver al modo de reproducción a pantalla completa.

### Recorte de imágenes

Cuando se muestra una imagen ampliada, puede pulsar el botón **MENU** para recortar la imagen y que incluya solamente la parte visible y guardarla como un archivo independiente (📖31).



# Visualización y borrado de imágenes capturadas de forma continua (secuencia)

## Visualización de imágenes en una secuencia

Las imágenes capturadas de forma continua se guardan como una secuencia.

La primera imagen de una secuencia se usa como la imagen clave para representar la secuencia cuando se muestra en el modo de reproducción a pantalla completa o en el modo de reproducción de miniaturas (ajuste predeterminado).

Para mostrar cada imagen de la secuencia individualmente, pulse el botón **OK**.

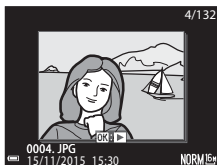

Después de pulsar el botón **OK**, las operaciones siguientes están disponibles.

- Para mostrar la imagen anterior o siguiente, gire el multiselector o pulse **◀▶**.
- Para mostrar imágenes no incluidas en la secuencia, pulse **▲** para volver a mostrar la imagen clave.
- Para mostrar imágenes de una secuencia como miniaturas, o para reproducirlas como un pase de diapositivas, ajuste **Opciones visual. secuencia** en **Imágenes individuales** en el menú de reproducción (**91**).



### **✓** Opciones visual. secuencia

Las imágenes capturadas de forma continua con cámaras distintas a esta cámara no se pueden visualizar como secuencia.

### **📎** Opciones del menú de reproducción disponibles al usar la secuencia

- Cuando las imágenes de una secuencia se muestran en el modo de reproducción a pantalla completa, pulse el botón **MENU** para seleccionar funciones del menú de reproducción (**55**).
- Si pulsa el botón **MENU** cuando se muestra una imagen clave, los ajustes siguientes se pueden aplicar a todas las imágenes de la secuencia:
  - Marcar para carga Wi-Fi, Proteger

## Borrado de imágenes de una secuencia

Cuando se pulsa el botón  (borrar) con las imágenes de una secuencia, las imágenes que se borran varían según el modo en que se muestren las secuencias.

- Cuando se muestra la imagen clave:
  - **Imagen actual:** se borran todas las imágenes de la secuencia mostrada.
  - **Borrar img. selecc.:** cuando se selecciona una imagen clave en la pantalla de borrado de imágenes seleccionadas (56), se borran todas las imágenes de esa secuencia.
  - **Todas las imágenes:** se borran todas las imágenes en la tarjeta de memoria.
- Cuando las imágenes de una secuencia se muestran en el modo de reproducción a pantalla completa:
  - **Imagen actual:** se borra la imagen que se esté mostrando en ese momento.
  - **Borrar img. selecc.:** se borran las imágenes seleccionadas de la secuencia.
  - **Secuencia completa:** se borran todas las imágenes de la secuencia mostrada.

## Edición de imágenes (imágenes estáticas)

### Antes de editar imágenes



Esta cámara permite editar imágenes con facilidad. Las copias editadas se guardan como archivos independientes.

Las copias editadas se guardan con la misma fecha y hora de disparo que las originales.

#### Limitaciones de la edición de imágenes

- Se puede editar una imagen hasta 10 veces. Una imagen estática creada al editar un vídeo se puede editar hasta 9 veces.
- Es posible que no pueda editar las imágenes de un tamaño determinado o con determinadas funciones de edición.

## Retoque rápido: mejora del contraste y la saturación



Pulse el botón  (modo de reproducción) → Seleccione una imagen → botón MENU → Retoque rápido → botón 

Utilice ▲▼ en el multiselector para seleccionar el nivel de efecto que desee y pulse el botón .

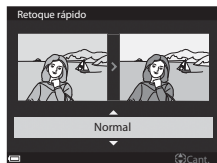
- La versión editada aparece a la derecha.
- Para salir sin guardar la copia, pulse ◀.



## D-Lighting: mejora del brillo y el contraste



Pulse el botón  (modo de reproducción) → Seleccione una imagen → botón MENU → D-Lighting → botón 

Utilice ▲▼ en el multiselector para seleccionar el nivel de efecto que desee y pulse el botón .

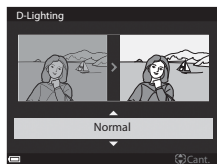
- La versión editada aparece a la derecha.
- Para salir sin guardar la copia, pulse ◀.



# Suavizado de piel: suavizado de los tonos de la piel

Pulse el botón  (modo de reproducción) → Seleccione una imagen → botón MENU → Suavizado de piel → botón 

**1** Utilice ▲▼ en el multiselector para seleccionar el nivel de efecto que desee y pulse el botón .

- Para salir sin guardar la copia, pulse ◀.



**2** Compruebe el resultado y pulse el botón .



- Se acerca el rostro editado.
- Cuando se ha editado más de un rostro, pulse ◀▶ para cambiar el rostro que se muestra.
- Para cambiar el nivel de efecto, pulse el botón MENU y vuelva al paso 1.
- Se crea una copia editada.





## Observaciones sobre Suavizado de piel

- Se pueden mejorar hasta 12 rostros, por orden de proximidad al centro del encuadre.
- Dependiendo de la dirección donde mira el sujeto o del brillo de los rostros, es posible que la cámara no pueda detectar correctamente los rostros o que el suavizado de piel no produzca los resultados esperados.
- Si no se detectan rostros, aparece una advertencia y en la pantalla vuelve a aparecer el menú de reproducción.

## Efectos de filtro: aplicación de efectos de filtro digitales

Pulse el botón  (modo de reproducción) → Seleccione una imagen → botón MENU → Efectos de filtro → botón 

Opción	Descripción
Retrato suave	Difumina el fondo de los sujetos humanos. Si no se detectan sujetos humanos, mantiene enfocada la zona central del encuadre y difumina la zona circundante.
Color selectivo	Permite mantener solo un color seleccionado de la imagen y convertir los demás a blanco y negro.
Estrellas	Permite crear estrellas de luz que irradian desde objetos brillantes, como los reflejos del sol y las luces de la ciudad. Adecuado para escenas nocturnas.
Ojo de pez	Permite crear imágenes que parecen haber sido tomadas con un objetivo de ojo de pez. Adecuado para las imágenes tomadas en modo macro.
Efecto maqueta	Permite crear imágenes que parecen primeros planos de un diorama. Adecuado para imágenes tomadas mirando hacia abajo desde una ubicación elevada, con el sujeto principal cerca del centro del encuadre.
Pintura	Permite crear imágenes con aspecto de pinturas.
Viñeteado	Permite reducir la intensidad de la luz periférica desde el centro hacia los bordes de una imagen.
Ilustración fotográfica	Permite enfatizar los contornos y reducir el número de colores para crear imágenes con aspecto de ilustraciones.
Retrato (color + B/N)	Permite convertir los colores del fondo de los sujetos humanos a blanco y negro. Si no se detectan sujetos humanos, mantiene los colores de la zona central del encuadre y convierte la zona circundante a blanco y negro.

**1** Utilice   en el multiselector para seleccionar el efecto de filtro que desee y pulse el botón .

- Si selecciona otro efecto que no sea **Color selectivo**, continúe en el paso 3.

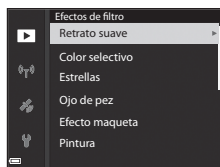

- 2 Utilice ▲▼ para seleccionar el color que desea mantener y pulse el botón **OK**.



- 3 Compruebe el resultado y pulse el botón **OK**.

- Se crea una copia editada.
- Para salir sin guardar la copia, pulse ◀.



## Imagen pequeña: reducción del tamaño de una imagen

Pulse el botón **▶** (modo de reproducción) → Seleccione una imagen → botón **MENU** → Imagen pequeña → botón **OK**

- 1 Utilice ▲▼ en el multiselector para seleccionar el tamaño de copia que desee y pulse el botón **OK**.

- Cuando la relación de aspecto de la imagen es 16:9, el tamaño de la imagen se reduce a 640 x 360. Pulse el botón **OK** para continuar con el paso 2.



- 2 Seleccione **Sí** y pulse el botón **OK**.

- Se crea una copia editada (relación de compresión de aproximadamente 1:16).

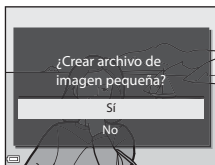

### ✓ Observaciones sobre Imagen pequeña

Si la relación de aspecto de la imagen es 3:2 o 1:1, la imagen no puede editarse.

## Recorte: creación de una copia recortada

**1** Mueva el control del zoom para ampliar la imagen (👁️23).

**2** Ajuste la imagen para que solamente se muestre la parte que desea guardar y, a continuación, pulse el botón **MENU** (menú).

- Mueva el control del zoom hacia **T** (🔍) o **W** (📐) para ajustar la ampliación. Ajuste una ampliación en la que se muestre 📐:🔍.
- Utilice ▲▼◀▶ en el multiselector para desplazarse a la parte de la imagen que desea visualizar.



**3** Compruebe la imagen y pulse el botón **OK**.

- Para cambiar la parte que desea guardar, regrese al paso 2 pulsando ◀.
- Para salir sin guardar la imagen recortada, pulse el botón **MENU**.



**4** Seleccione **Sí** y pulse el botón **OK**.

- Se crea una copia editada.

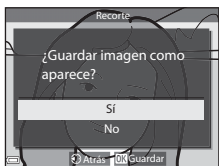

### **Tamaño de imagen**

- La relación de aspecto (horizontal a vertical) de la copia recortada es la misma que la original.
- Cuando el tamaño de imagen de la copia recortada es 320 x 240 o inferior, la imagen se muestra con un tamaño menor durante la reproducción.

# Grabación y reproducción de vídeos

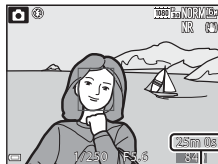

## 1 Acceda a la pantalla de disparo.

- Compruebe cuánto tiempo queda de grabación de vídeo.



Tiempo de grabación de vídeo restante

## 2 Pulse el botón para comenzar la grabación de vídeo.

- La cámara enfoca al sujeto en el centro del encuadre.
- Pulse el botón  para detener la grabación y vuelva a pulsar el botón  para reanudar la grabación (excepto si se ha seleccionado la opción de vídeo HS en **Opcio. vídeo**). La grabación finaliza automáticamente si permanece en pausa durante unos cinco minutos.

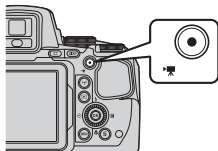

- Se puede capturar una imagen estática pulsando el disparador durante la grabación de un vídeo (35).

## 3 Vuelva a pulsar el botón para terminar la grabación.

## 4 Seleccione un vídeo en el modo de reproducción a pantalla completa y pulse el botón para reproducirlo.

- Una imagen con un icono de opciones de vídeo es un vídeo.

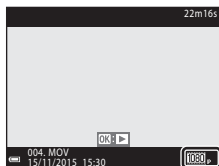

Opcio. vídeo

## Zona de captura de vídeos

- La zona capturada en un vídeo varía dependiendo de las opciones **Opcio. vídeo** o **VR electrónica** del menú de vídeo.
- Pulse el botón **DISP** y muestre el fotograma de vídeo (📖3) para comprobar el rango de un vídeo en un fotograma antes de la grabación del vídeo.

## Enfoque durante la grabación de vídeo

- El enfoque también se puede ajustar durante la grabación de vídeo de la siguiente manera mediante el ajuste **Modo autofocus** (📖54) del menú de vídeo.
  - **AF-S AF sencillo** (ajuste predeterminado): el enfoque se bloquea cuando comienza la grabación de vídeo. Para ejecutar la función de autofocus durante la grabación de vídeo, pulse el multiselector ◀.
  - **AF-F AF permanente**: el enfoque se ajusta repetidamente incluso durante la grabación de vídeo.
- Cuando el modo de enfoque (📖40) es **MF** (enfoque manual), ajuste manualmente el enfoque. El enfoque puede ajustarse al grabar vídeos girando el multiselector en el sentido contrario al de las agujas del reloj para enfocar sujetos alejados o en el sentido de las agujas del reloj para enfocar sujetos cercanos.

## Bloqueo de exposición

- Si se pulsa el multiselector ▶ durante la grabación de vídeo, la exposición se bloqueará. Para desbloquear, vuelva a pulsar ▶.

## Tiempo de grabación de vídeo máximo

Los archivos de vídeo individuales no pueden tener un tamaño superior a 4 GB o una duración superior a 29 minutos, incluso cuando hay espacio libre suficiente en la tarjeta de memoria para grabar más tiempo.

- El tiempo de grabación restante de un solo vídeo se muestra en la pantalla de disparo.
- El tiempo de grabación puede acabar antes de alcanzar el límite si aumenta la temperatura de la cámara.
- El tiempo de grabación restante real puede variar según el contenido del vídeo, el movimiento del sujeto o el tipo de tarjeta de memoria.
- Se recomienda usar tarjetas de memoria SD con una clasificación de velocidad 6 o superior para grabar vídeos (📖20). La grabación de vídeo puede interrumpirse de forma inesperada cuando se utiliza una tarjeta de memoria con una clasificación de velocidad inferior.

### ✓ Observaciones sobre la temperatura de la cámara

- La cámara puede calentarse al grabar vídeos durante un período prolongado o cuando se utiliza en zonas con altas temperaturas.
- Si el interior de la cámara se calienta en exceso al grabar vídeos, la cámara detiene automáticamente la grabación. Se muestra el tiempo restante hasta que la cámara deja de grabar (📖10 s).  
Cuando la cámara deja de grabar, se apaga sola.  
Deje la cámara apagada hasta que el interior se enfríe.

## Observaciones sobre la grabación de vídeos

### ✓ Observaciones sobre la grabación de imágenes o vídeos

El indicador que muestra el número de exposiciones restante o el indicador que muestra el tiempo de grabación restante parpadea mientras se están grabando imágenes o vídeos. **No abra la tapa del compartimento de la batería/de la ranura para tarjeta de memoria ni extraiga la batería o la tarjeta de memoria** mientras haya un indicador parpadeando. Si lo hace pueden perderse datos, o dañar la cámara o la tarjeta de memoria.

### ✓ Observaciones sobre los vídeos grabados

- El indicador de zoom no se muestra durante la grabación de vídeo.
- Puede producirse cierta degradación en la calidad de imagen cuando se usa el zoom digital. Si acerca el sujeto con el zoom mientras graba un vídeo, el movimiento del zoom se interrumpe temporalmente en la posición en la que se pasa del zoom óptico al zoom digital.
- Es posible que se grabe el sonido del funcionamiento del control del zoom, del zoom, del movimiento de accionamiento del objetivo autofocus, de la reducción de la vibración y del funcionamiento del diafragma cuando cambia el brillo.
- Es posible que se aprecien los siguientes fenómenos en la pantalla al grabar vídeos. Estos fenómenos se guardan en los vídeos grabados.
  - Aparición del efecto banda en imágenes grabadas con luz fluorescente, de vapor de mercurio o de vapor de sodio.
  - Los sujetos que se mueven rápidamente de un lado del encuadre al otro, como un tren o coche en movimiento, pueden aparecer distorsionados.
  - La imagen completa del vídeo puede aparecer distorsionada cuando se realizar un barrido con la cámara.
  - La iluminación u otras zonas brillantes pueden dejar imágenes residuales al mover la cámara.
- Dependiendo de la distancia al sujeto o de la cantidad de zoom aplicado, es posible que aparezcan bandas de colores al tomar imágenes de sujetos con patrones repetidos (tejidos, ventanas enrejadas, etc.) durante la grabación y reproducción de vídeo. Esto se produce cuando el patrón del sujeto y la disposición del sensor de imagen interfieren entre sí; no se trata de un fallo de funcionamiento.



### ✓ Observaciones sobre el modo autofocus para la grabación de vídeo

Es posible que el autofocus no produzca los resultados esperados (📷20). Si esto ocurre, enfoque con el enfoque manual (📖41, 42) o intente lo siguiente:

1. Ajuste **Modo autofocus** en el menú de vídeo en **AF sencillo** (ajuste predeterminado) antes de que comience la grabación de vídeo.
2. Encuadre otro sujeto (situado a la misma distancia de la cámara que el sujeto que desea enfocar) en el centro del encuadre, pulse el botón **●** (📷) para comenzar la grabación y modifique la composición.

## Captura de imágenes estáticas durante la grabación de vídeos

Si se pulsa a fondo el disparador durante la grabación de vídeos, se guarda un fotograma como una imagen estática. La grabación de vídeo continúa mientras se está guardando la imagen estática.

- Puede capturarse una imagen estática cuando se muestra  en la pantalla. Si aparece , no puede capturarse una imagen estática.
- El tamaño de imagen de las imágenes estáticas que se van a guardar lo determina el tipo (tamaño de imagen) (82) del vídeo original.

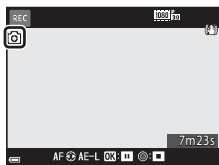

### Observaciones sobre la captura de imágenes estáticas durante la grabación de vídeo

- Las imágenes estáticas no pueden guardarse durante la grabación de vídeo en las siguientes situaciones:
  - Si se detiene la grabación de vídeo
  - Si el tiempo de grabación de vídeo restante es inferior a 5 segundos
  - Si **Opcio. vídeo** (54) se ajusta en **480p<sub>30</sub> 480/30p**, **480p<sub>25</sub> 480/25p** o vídeo HS
- Es posible que los fotogramas de un vídeo grabado mientras se capturaba una imagen estática no puedan reproducirse correctamente.
- Es posible que se escuche en los vídeos grabados el sonido al accionar el disparador al grabar una imagen estática.
- Si la cámara se mueve al pulsar el disparador, la imagen puede salir difuminada.

## Operaciones durante la reproducción de vídeo

Para ajustar el volumen, mueva el control del zoom durante la reproducción de un vídeo (📖1).

Gire el multiselector o el dial de control para avanzar o para retroceder.

Los controles de reproducción aparecen en la pantalla.

Las operaciones siguientes se pueden realizar usando ◀▶ en el multiselector para seleccionar un control y, a continuación, pulsando el botón OK.



Indicador del volumen

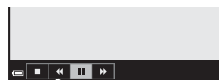

Si está en pausa

Función	Icono	Descripción	
Retroceder	◀◀	Mantenga pulsado el botón OK para hacer retroceder el vídeo.	
Avanzar	▶▶	Mantenga pulsado el botón OK para hacer avanzar el vídeo.	
Pausa		Se detiene la reproducción. Mientras la reproducción está detenida, se pueden realizar las operaciones siguientes.	
		◀	Hace que el vídeo retroceda un fotograma. Mantenga pulsado el botón OK para retroceder continuamente.*
		▶	Hace que el vídeo avance un fotograma. Mantenga pulsado el botón OK para avanzar continuamente.*
		▶	Permite reanudar la reproducción.
		📄	Permite extraer la parte que desee de un vídeo y guardarlo como un archivo independiente.
	📄	Permite extraer un único fotograma de un vídeo y guardarlo como una imagen estática.	
Finalizar	■	Permite volver al modo de reproducción a pantalla completa.	

\* También se puede hacer avanzar o retroceder el vídeo un fotograma girando el multiselector o el dial de control.



## Edición de vídeos

Cuando se editan vídeos, utilice una batería suficientemente cargada para evitar que la cámara se apague inesperadamente durante la edición. Cuando el indicador del nivel de batería es , no es posible editar vídeos.



### Extracción solamente de las partes de un vídeo que se deseen

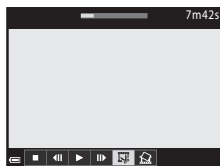

Es posible guardar como un archivo separado la parte que se desee de un vídeo grabado.

**1** Reproduzca el vídeo que desee y deténgalo en el punto de inicio de la parte que se va a extraer (36).



**2** Utilice  en el multiselector para seleccionar el control  y, después, pulse el botón .





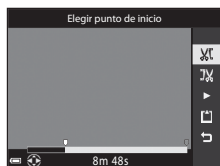

**3** Utilice  para seleccionar  (elegir punto de inicio).

- Utilice  o gire el dial de control para desplazar el punto de inicio.
- Para cancelar la edición, seleccione  (atrás) y pulse el botón .



**4** Utilice  para seleccionar  (elegir punto de finalización).

- Utilice  o gire el dial de control para desplazar el punto de finalización.
- Para previsualizar la parte especificada, utilice  para seleccionar  y, después, pulse el botón . Pulse el botón  de nuevo para detener la previsualización.



## 5 Utilice ▲▼ para seleccionar (guardar) y pulse el botón **OK**.

- Siga las instrucciones en pantalla para guardar el vídeo.

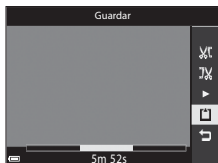





### **Observaciones sobre la extracción de vídeo**

- Un vídeo creado mediante edición no se puede volver a editar.
- La parte real recortada de un vídeo puede variar ligeramente de la parte seleccionada con los puntos de inicio y final.
- Los vídeos no se pueden recortar para que tengan una duración inferior a dos segundos.

## Guardar como imagen estática un fotograma de un vídeo

Se puede extraer el fotograma que desee de un vídeo grabado y guardarlo como imagen estática.

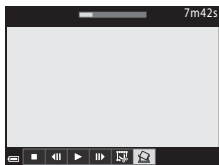

- Efectúe una pausa en un vídeo y muestre el fotograma que desea extraer (36).
- Utilice   en el multiselector para seleccionar el control  y, a continuación, pulse el botón **OK**.

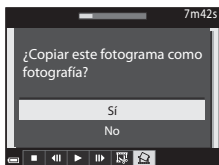

- Seleccione **Sí** cuando aparezca un diálogo de confirmación y pulse el botón **OK** para guardar la imagen.
- La imagen estática se guarda con una calidad de imagen **Normal**. El tamaño de imagen lo determina el tipo (tamaño de imagen) (82) de vídeo original.



### **Limitaciones de la extracción de imágenes estáticas**

Las imágenes estáticas no pueden extraerse a partir de un vídeo grabado con  **480p** **480/30p**,  **480p** **480/25p** o una opción de vídeo HS.

# Grabación de los datos de ubicación en la imagen

Pulse el botón **MENU** → icono de menú → Opciones datos de ubic. → botón **OK**

Ajuste correctamente **Zona horaria y fecha** (🕒98) antes de usar las funciones de los datos de la ubicación.

## 1 Ajuste **Grabar datos de ubicación en Encendido**.

- Una vez que haya ajustado las opciones, pulse el botón **MENU** o el disparador para salir del menú.
- Para recibir las señales con facilidad, utilice la cámara en el exterior.

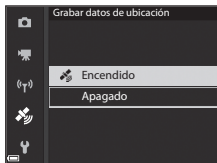

## 2 Compruebe la recepción de los datos de ubicación en la pantalla de disparo.

- 📶 o 📶: se reciben señales de cuatro o más satélites, o de tres satélites, y se está realizando el posicionamiento. Los datos de la ubicación se graban en la imagen.
- 📶: Se reciben señales, pero no es posible determinar la posición. Si los datos de ubicación se obtienen en el último minuto, se graban en la imagen.
- 📶: No se reciben señales. Los datos de la ubicación no se graban en la imagen.

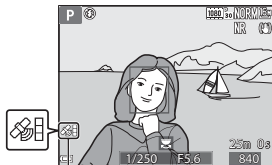



Recepción de datos de ubicación

## 3 Tome imágenes mientras se realiza el proceso de posicionamiento.

- Los datos de ubicación se graban en las imágenes tomadas.
- Los datos de la ubicación grabados se pueden comprobar en un mapa con ViewNX-i una vez se haya transferido la imagen a un ordenador (🕒53).

## Observaciones sobre las funciones de los datos de la ubicación

- Antes de usar las funciones de los datos de la ubicación, lea "«Importante» Observaciones sobre las funciones de datos de ubicación (GPS/GLONASS)" (.
- Se tarda unos minutos en obtener la información de ubicación cuando el proceso de posicionamiento se realiza por primera vez o en una situación en la que no se ha podido realizar el posicionamiento durante un periodo de tiempo prolongado, o justo después de cambiar la batería.  
Usar el archivo A-GPS más reciente permite reducir el tiempo necesario para obtener los datos de ubicación (.
- Los satélites de posicionamiento cambian continuamente de posición. Dependiendo de su ubicación y la hora, puede ocurrir que no sea posible determinar la posición o que se tarde algún tiempo.  
Para utilizar las funciones de los datos de la ubicación, use la cámara en el exterior con pocos obstáculos en el cielo.  
La recepción de señales mejora cuando la antena de posicionamiento () se encuentra en condiciones de cielo abierto.
- Las siguientes ubicaciones que bloquean o reflejan señales pueden reducir la precisión del posicionamiento o impedirlo del todo.
  - En el interior de edificios o lugares subterráneos
  - Entre edificios altos
  - Debajo de pasos elevados
  - En el interior de túneles
  - Cerca de líneas de alta tensión
  - Entre grupos de árboles
- El uso de un teléfono móvil de la banda de 1,5 GHz cerca de la cámara puede afectar al posicionamiento.
- No coloque la cámara en una bolsa metálica para transportarla durante el posicionamiento. El posicionamiento no se puede realizar si la cámara está cubierta por materiales metálicos.
- Cuando la diferencia en las señales de los satélites de posicionamiento es importante, se puede producir una desviación de hasta varios cientos de metros.
- Tenga en cuenta los alrededores durante el posicionamiento.
- La fecha y la hora de disparo que se muestra cuando se reproducen las imágenes se corresponde con el reloj interno de la cámara en el momento en que se realiza el disparo. La hora obtenida a partir de la información de ubicación se graba en las imágenes, pero no se muestra en la cámara.
- Los datos de la ubicación del primer fotograma se grabarán al disparar una serie de imágenes con el modo de disparo continuo.

## Duración de la batería durante la grabación de los datos de la ubicación y durante la grabación de registros

- Cuando **Grabar datos de ubicación** está ajustado en **Encendido**, las funciones de grabación de los datos de la ubicación seguirán funcionando al intervalo especificado durante aproximadamente 6 horas aunque se apague la cámara. Además, las funciones de grabación de los datos de la ubicación y la función de grabación de registros seguirán funcionando durante la grabación de registros ()42), incluso después de haber apagado la cámara.
- Cuando **Grabar datos de ubicación** está ajustado en **Encendido** o durante la grabación de registros, la carga de la batería se agota más rápido de lo habitual.



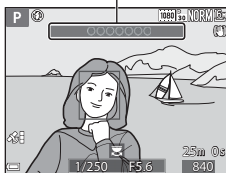

## Información de puntos de interés (POI)

- La información de POI consiste en la información del nombre de la ubicación de los puntos de referencia (instalaciones) y otros datos.
- Cuando **Ver POI** en **Puntos de interés (POI)** (96) del menú de opciones de los datos de la ubicación está ajustado en **Encendido**, se muestra la información del nombre de la ubicación más cercana a la posición actual (solo cuando se realiza el proceso de posicionamiento).
- Cuando **Incorporar POI** está ajustado en **Encendido**, se puede grabar la información del nombre de la ubicación en la imagen durante el disparo (solo cuando se realiza el proceso de posicionamiento).
- Si la información del nombre de la ubicación se grabó en la imagen durante el disparo, esta información se muestra cuando **Ver POI** está ajustado en **Encendido** durante la reproducción.
- Es posible que no se muestre la información del nombre de la ubicación dependiendo del nivel de ajuste en **Nivel de detalle** de **Puntos de interés (POI)**. Además, es posible que determinados nombres de puntos de referencia no se registren, o que el nombre del punto de referencia sea distinto.

Información del nombre de la ubicación (información sobre puntos de interés (POI))



## Imágenes con Grabar datos de ubic.

- Durante la reproducción de imágenes, se mostrará el icono  cuando la imagen mostrada contenga los datos de la ubicación grabados (.
- Los datos de la ubicación grabados se pueden comprobar en un mapa con ViewNX-i una vez se hayan transferido a un ordenador (53).
- El sitio real en el que se tomó la imagen puede variar con respecto a los datos de la ubicación grabados en los archivos de las imágenes debido a la precisión de los datos de la ubicación obtenidos y a diferencias en los sistemas geodésicos utilizados.
- Los datos de la ubicación y la información de POI grabados en las imágenes se pueden borrar mediante **Borrar datos de ubic.** en **Opciones datos de ubic.** (94). La información borrada no se puede recuperar.

# Grabación del registro de información de movimiento

Pulse el botón **MENU** → icono de menú  → Crear registro → botón **OK**

- 1** Utilice ▲▼ en el multiselector para seleccionar **Intervalo de registros** y pulse el botón **OK**.

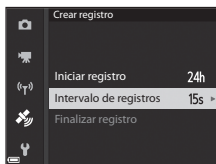

- 2** Seleccione los intervalos de grabación del registro y pulse el botón **OK**.

- El ajuste predeterminado es **15 seg.**.

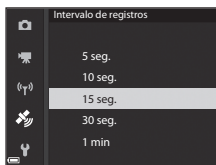

- 3** Seleccione **Iniciar registro** y pulse el botón **OK**.

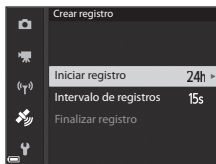

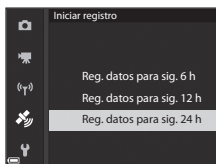

- 4** Seleccione el periodo de grabación del registro y pulse el botón **OK**.

- Se inicia la grabación del registro. Pulse el botón **MENU** para salir del menú.
- Durante la grabación del registro se muestra **LOG** en la pantalla de disparo (📖5).
- Cuando haya transcurrido el tiempo, la grabación del registro finaliza automáticamente y los datos de registro se graban temporalmente en la cámara. Cuando finalice la grabación del registro, guárdelo en una tarjeta de memoria (📷44).





## Observaciones sobre la grabación del registro

- Si la fecha y la hora no están ajustadas, no se puede grabar ningún registro.
- Para evitar que la cámara se apague durante la grabación del registro, utilice una batería completamente cargada. Si la batería se queda sin carga, se interrumpirá la grabación del registro.
- Incluso después de apagar la cámara, la grabación del registro se realiza continuamente hasta que haya transcurrido el periodo predeterminado si queda tiempo para la grabación del registro.
- La grabación del registro se interrumpe en los siguientes casos aunque haya tiempo suficiente para la grabación del registro.
  - Se retira la batería.
  - **Grabar datos de ubicación** en **Opciones datos de ubic.** se ajusta en **Apagado**
  - **Restaurar todo** en el menú de configuración se realiza
  - Se cambia el ajuste del reloj interno (zona horaria o fecha y hora).
  - **Finalizar registro** se selecciona en **Crear registro** del menú de opciones de datos de ubicación (44).
- Se pausa la grabación del registro en el caso indicado a continuación.
  - Durante el disparo continuo
  - Durante la grabación de vídeo
  - Cuando está conectada con un cable USB o HDMILa grabación del registro se reanuda cuando terminan las operaciones anteriores.
- Los datos de registro no se pueden grabar si no puede realizarse el posicionamiento durante la grabación del registro.
- Guarde los datos de registro grabados en una tarjeta de memoria (44). No es posible grabar registros nuevos si los datos de registro permanecen en la cámara.

# Finalización del registro para guardarlo en las tarjetas de memoria

Una vez que el registro obtenido se haya guardado en la tarjeta de memoria a través de **Guardar registro** en el menú de opciones de datos de ubicación, puede ver el registro utilizando software que permita visualizar datos de registro.

Pulse el botón **MENU** → icono de menú → Crear registro → botón **OK**

**1** Cuando se complete la grabación del registro, seleccione **Finalizar registro** en la pantalla y pulse el botón **OK**.

- También se puede finalizar el registro antes de que transcurra el periodo predeterminado.

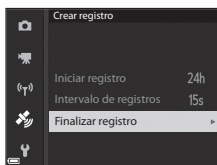

**2** Seleccione **Guardar registro** y pulse el botón **OK**.

- Los datos de registro se graban en una tarjeta de memoria.
- Para confirmar que los datos de registro se han guardado en la tarjeta de memoria, seleccione **Ver registro** del menú de opciones de datos de ubicación.
- Consulte 115 para obtener información adicional sobre el nombre de archivo y el destino de almacenamiento de datos de registro.

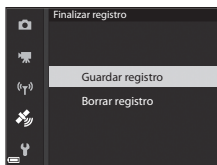

## Para borrar los datos de registro

- Para borrar los datos de registro guardados temporalmente en la cámara, seleccione **Borrar registro** en el paso 2.
- Para borrar los datos de registro guardados en la tarjeta de memoria, pulse el botón en **Ver registro** del menú de opciones de datos de ubicación para seleccionar cualquiera de las funciones.
  - **Registro seleccionado:** Se borran los datos del registro seleccionado.
  - **Todos los registros:** Se borran todos los datos de los registros guardados en la tarjeta de memoria.

## Registro de datos de ubicación

Los datos del registro cumplen el formato NMEA. Sin embargo, no se garantiza la visualización en cualquier software compatible con el formato NMEA o en cualquier cámara compatible con el formato NMEA.

# Conexión a un dispositivo inteligente (Wi-Fi)

- 1 Pulse el botón ((T)) (Wi-Fi) en la cámara.

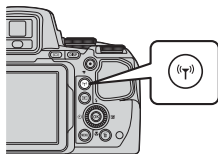

- Se muestra la pantalla que aparece a la derecha.
- Si en el plazo de 3 minutos no se recibe la confirmación de conexión desde el dispositivo inteligente, aparece el mensaje **Sin acceso.** y la cámara vuelve a la pantalla de opciones de Wi-Fi.
- También puede seleccionar **Conec. con disp. intelig.** en el menú de opciones de Wi-Fi para mostrar la pantalla que se muestra a la derecha.

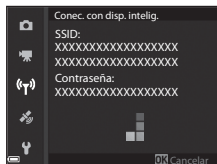

- 2 Active el ajuste de Wi-Fi en el dispositivo inteligente.

- Si necesita más información, consulte el manual del usuario del dispositivo inteligente.
- Después de que aparezcan los nombres de red (SSID) que se pueden utilizar para el dispositivo inteligente, seleccione el SSID que aparece en la cámara.
- Cuando **Autenticación/cifrado** se ajusta en **WPA2-PSK-AES** en el menú de opciones Wi-Fi, aparece el mensaje para introducir la contraseña. Escriba la contraseña que se muestra en la cámara.

- 3 Inicie "Wireless Mobile Utility" instalada en el dispositivo inteligente, mientras la cámara muestra **Negociando... Espere, por favor.**

- Aparece la pantalla donde se puede seleccionar "Realizar fotos" o "Ver fotos".
- Cuando se muestre el mensaje "No puede conectarse a la cámara.", vuelva al paso 1 y vuelva a intentar el procedimiento.
- Consulte "Instalación del software en el dispositivo inteligente" (📖60).

## Si se ha seleccionado Realizar fotos

Se pueden capturar imágenes estáticas mediante los dos métodos descritos a continuación.

- Abra el obturador de la cámara y guarde las imágenes capturadas en un dispositivo inteligente.
- Utilice un dispositivo inteligente para abrir el obturador de la cámara de forma remota y guarde las imágenes en el dispositivo inteligente.

## ✓ Observaciones sobre el disparo

- Cuando se conecta el Wi-Fi, no se puede utilizar **Disparo a intervalos** en **Continuo**.
- Mientras se esté utilizando la cámara con control remoto no se pueden realizar operaciones en la cámara. El modo de disparo está ajustado en el modo  (automático) y la zona de enfoque está ajustada en el centro del encuadre, independientemente de los ajustes de la cámara.

## Acercar un dispositivo inteligente NFC compatible a la cámara para una conexión Wi-Fi

Si utiliza un dispositivo inteligente que sea compatible con funciones NFC (Near Field Communication) y se ejecute en Android OS, puede establecer una conexión Wi-Fi e iniciar "Wireless Mobile Utility" acercando la antena NFC del dispositivo inteligente al  (N-Mark) de la cámara.

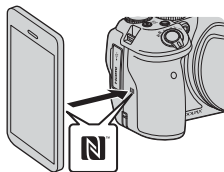

## Para finalizar la conexión Wi-Fi

Realice una de las operaciones siguientes.

- Apague la cámara.
- Seleccione **Desactivar Wi-Fi** en el menú de opciones Wi-Fi de la cámara (excepto si se está utilizando el control remoto).
- Desactive el ajuste Wi-Fi en el dispositivo inteligente.

## ✓ Observaciones sobre la conexión Wi-Fi

- Las operaciones de la conexión Wi-Fi se desactivan en las situaciones siguientes:
  - Cuando no hay ninguna tarjeta de memoria introducida en la cámara
  - Cuando la cámara está conectada a una TV, una impresora o un ordenador
  - Durante la grabación de vídeos
  - Cuando la cámara está conectada a un dispositivo inteligente
- Si el nivel de batería es bajo, la conexión Wi-Fi finalizará.
- Seleccione **Desactivar Wi-Fi** en lugares donde esté prohibido el uso de ondas de radio.
- Cuando se conecta el Wi-Fi, se desactiva **Desconexión aut.**
- Cuando se conecta el Wi-Fi, la batería se agota con mayor rapidez de lo normal.

## Configuración de seguridad

Si la función Wi-Fi de la cámara se instala sin la debida configuración de seguridad (cifrado y contraseña), es posible que terceros no autorizados accedan a la red y causen daños. Recomendamos encarecidamente realizar los ajustes de seguridad necesarios antes de utilizar la función Wi-Fi.

Utilice **Opciones** en el menú de opciones Wi-Fi () para establecer la configuración de seguridad.

# Preselección de imágenes en la cámara que desea transferir a un dispositivo inteligente

Se pueden seleccionar previamente las imágenes de la cámara que desea transferir a un dispositivo inteligente. Los vídeos no se pueden preseleccionar para la transferencia.

## 1 Seleccione las imágenes que se desea transferir.

Se pueden seleccionar previamente las imágenes que se desea transferir al dispositivo inteligente en los siguientes menús:

- **Marcar para carga Wi-Fi** en el menú de reproducción (📷88)
- **Cargar de cámara** en el menú de opciones Wi-Fi (📷92)

Si se utiliza **Cargar de cámara**, el SSID y la contraseña de la cámara se muestran después de que se hayan seleccionado las imágenes.

## 2 Conecte la cámara y el dispositivo inteligente (📷45).

- Si se selecciona "Ver fotos" en "Wireless Mobile Utility" se muestra la pantalla de confirmación para transferir las imágenes especificadas al dispositivo inteligente.

### ✓ Preselección de las imágenes que se desea transferir durante la reproducción

Mientras la cámara está en el modo de reproducción, pulse el botón (📷) o utilice la función NFC para establecer una conexión Wi-Fi y preseleccione las imágenes mostradas que desea transferir.

- Se puede seleccionar previamente una imagen cada vez en el modo de reproducción a pantalla completa. Se pueden seleccionar previamente todas las imágenes de la secuencia cuando se muestra la imagen clave de las imágenes de una secuencia.
- Se puede seleccionar previamente la imagen seleccionada en ese momento en el modo de reproducción de miniaturas. Se pueden seleccionar previamente todas las imágenes de la secuencia cuando se muestra la imagen clave de las imágenes de una secuencia.
- Se pueden seleccionar previamente todas las imágenes capturadas en la fecha seleccionada en el modo de reproducción de visualización del calendario.

Esta operación no está disponible si se utiliza **Conec. con disp. intelig.** en el menú de opciones Wi-Fi para establecer la conexión Wi-Fi.

# Conexión de la cámara a una televisión (reproducción en una televisión)

## 1 Apague la cámara y conéctela a la televisión.

- Asegúrese de que las clavijas están orientadas correctamente. No introduzca ni retire las clavijas en diagonal al conectarlas o desconectarlas.

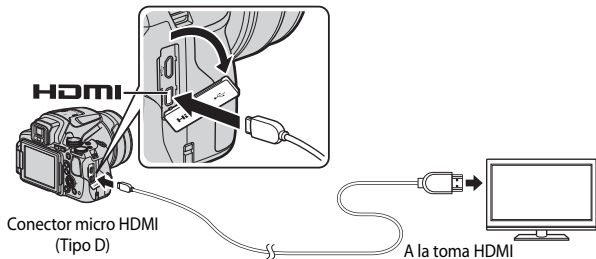

## 2 Ajuste la entrada de la televisión a la entrada externa.

- Consulte la documentación suministrada con la televisión para obtener información adicional.

## 3 Mantenga pulsado el botón (reproducción) para encender la cámara.

- Se muestran las imágenes en la televisión.
- La pantalla de la cámara no se enciende.



## Conexión de la cámara a una impresora (Direct Print)

Los usuarios de impresoras compatibles con PictBridge pueden conectar directamente la cámara a la impresora e imprimir las imágenes sin tener que utilizar un ordenador.

### Conexión de la cámara a una impresora

- 1 Encienda la impresora.
- 2 Apague la cámara y conéctela a la impresora con el cable USB.
  - Asegúrese de que las clavijas están orientadas correctamente. No introduzca ni retire las clavijas en diagonal al conectarlas o desconectarlas.

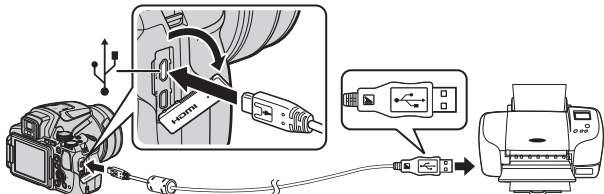

- 3 La cámara se enciende automáticamente.
  - La pantalla de inicio de **PictBridge** (1) se muestra en la pantalla de la cámara y después aparece la pantalla **Imprimir selección** (2).

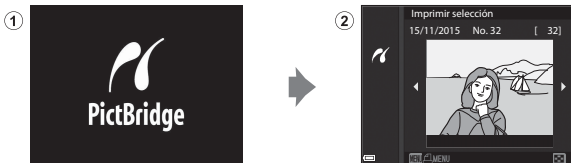

#### ✓ Si no se muestra la pantalla de inicio PictBridge

Si se selecciona **Automático** para **Cargar con ordenador** (108), quizá no sea posible imprimir imágenes mediante la conexión directa de la cámara en algunas impresoras.

Si no aparece la pantalla de inicio de PictBridge después de conectar la cámara, apague la cámara y desconecte el cable USB. Ajuste **Cargar con ordenador** en **Apagado** y vuelva a conectar la cámara a la impresora.

# Imprimir imágenes una por una

**1** Utilice ◀▶ en el multiselector para seleccionar la imagen que desee y pulse el botón **OK**.

- Mueva el control del zoom hacia **W** (📐) para cambiar a la reproducción de miniaturas o **T** (📺) para cambiar a reproducción a pantalla completa.



**2** Utilice ▲▼ para seleccionar **Copias** y pulse el botón **OK**.

- Utilice ▲▼ para seleccionar el número deseado de copias (hasta 9) y pulse el botón **OK**.

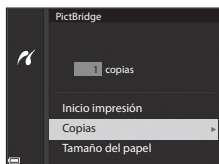

**3** Seleccione **Tamaño del papel** y pulse el botón **OK**.

- Seleccione el tamaño de papel que desee y pulse el botón **OK**.
- Para imprimir con el ajuste de tamaño de papel configurado en la impresora, seleccione **Predeterminado**.
- Las opciones de tamaño de papel disponibles en la cámara pueden variar según la impresora que utilice.

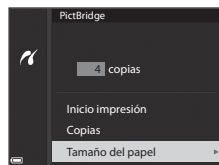

**4** Seleccione **Inicio impresión** y pulse el botón **OK**.

- Comienza la impresión.

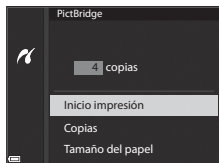

## Impresión de varias imágenes

- 1 Cuando se muestre la pantalla **Imprimir selección**, pulse el botón **MENU** (menú).

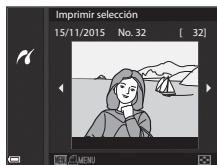

- 2 Utilice ▲▼ en el multiselector para seleccionar **Tamaño del papel** y pulse el botón **OK**.

- Seleccione el tamaño de papel que desee y pulse el botón **OK**.
- Para imprimir con el ajuste de tamaño de papel configurado en la impresora, seleccione **Predeterminado**.
- Las opciones de tamaño de papel disponibles en la cámara pueden variar según la impresora que utilice.
- Para salir del menú de impresión, pulse el botón **MENU**.

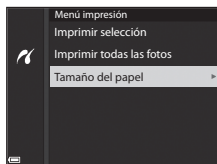

- 3 Seleccione **Imprimir selección** o **Imprimir todas las fotos** y pulse el botón **OK**.

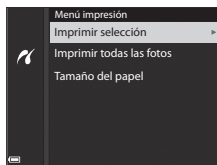

## Imprimir selección

Seleccione las imágenes (hasta 99) y el número de copias (hasta 9) de cada una.

- Utilice ◀▶ en el multiselector para seleccionar las imágenes, y ▲▼ para indicar el número de copias que se imprimirán.
- Las imágenes seleccionadas para imprimir se indican con el icono 🖨️ y el número de copias que se imprimirán. Para cancelar la selección de impresión, ajuste el número de copias a 0.
- Mueva el control del zoom hacia **T** (🔍) para cambiar al modo de reproducción a pantalla completa o hacia **W** (🖼️) para cambiar a la reproducción de miniaturas.
- Pulse el botón **OK** cuando haya finalizado el ajuste. Cuando aparezca la pantalla de confirmación del número de copias de impresión, seleccione **Inicio impresión** y pulse el botón **OK** para empezar a imprimir.



## Imprimir todas las fotos

Se imprime una copia de cada una de las imágenes guardadas en la tarjeta de memoria.

- Cuando aparezca la pantalla de confirmación del número de copias de impresión, seleccione **Inicio impresión** y pulse el botón **OK** para empezar a imprimir.

# Uso de ViewNX-i (transferencia de imágenes a un ordenador)

## Instalación de ViewNX-i

ViewNX-i es software libre que le permite transferir las imágenes y los vídeos al ordenador para su visualización.

Para instalar ViewNX-i, descargue la última versión del instalador de ViewNX-i de la página web siguiente y siga las instrucciones de la pantalla para realizar la instalación.

ViewNX-i: <http://nikonimglib.com/nvnx/i/>

Para los requisitos del sistema y otra información, consulte el sitio web de Nikon de su zona.

## Transferencia de imágenes a un ordenador

### 1 Prepare una tarjeta de memoria que contenga imágenes.

Puede utilizar cualquiera de los métodos siguientes para transferir imágenes desde la tarjeta de memoria a un ordenador.

- **Ranura de tarjeta de memoria SD/lector de tarjeta:** introduzca la tarjeta de memoria en la ranura de la tarjeta de su ordenador o del lector de tarjeta (disponible en tiendas) que esté conectada a su ordenador.
- **Conexión USB directa:** apague la cámara y asegúrese de que la tarjeta de memoria esté introducida en la cámara. Conecte la cámara al ordenador con el cable USB. La cámara se enciende automáticamente.

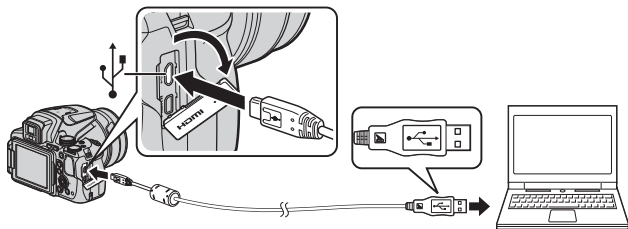

Si aparece un mensaje solicitándole que seleccione un programa, seleccione Nikon Transfer 2.

- **Si se utiliza Windows 7**

Si se visualiza el cuadro de diálogo que aparece a la derecha, siga los pasos descritos a continuación para seleccionar Nikon Transfer 2.

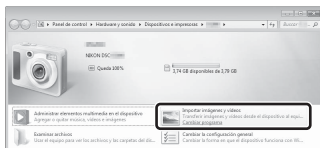

1 En **Importar imágenes y videos**, haga clic en **Cambiar programa**. Se mostrará un

diálogo de selección de programa; seleccione **Importar archivo con Nikon Transfer 2** y haga clic en **Aceptar**.

2 Haga doble clic en **Importar archivo**.

- **Si se utiliza Windows 8.1**

Si se visualiza el cuadro de diálogo que aparece a la derecha, haga clic en el diálogo y a continuación haga clic en **Importar archivo/ Nikon Transfer 2**.



Si la tarjeta de memoria contiene una gran cantidad de imágenes, es posible que Nikon Transfer 2 tarde algún tiempo en iniciarse. Espere hasta que se inicie Nikon Transfer 2.

## **Observaciones sobre Conexión del cable USB**

No se garantiza el funcionamiento si la cámara está conectada al ordenador mediante un concentrador USB.

## 2 Después de que se inicie Nikon Transfer 2, haga clic en **Iniciar transferencia**.



- Comenzará la transferencia de imágenes. Cuando termine la transferencia de imágenes, se iniciará ViewNX-i y se mostrarán las imágenes transferidas.
- Consulte la ayuda en línea para obtener información adicional sobre el uso de ViewNX-i.

## 3 Finalice la conexión.

- Si utiliza un lector de tarjetas o una ranura de tarjeta, seleccione la opción adecuada del sistema operativo del ordenador para expulsar el disco extraíble correspondiente a la tarjeta de memoria y después extraiga la tarjeta del lector o de la ranura para tarjetas.
- Si la cámara está conectada al ordenador, apague la cámara y desconecte el cable USB.

## Menú de disparo (opciones comunes de disparo)

- Consulte "Modo **U** (User settings (configuración de usuario))" (📖34) para más información sobre **Guardar user settings** y **Restaurar user settings**.

### Calidad imagen

Seleccione el modo de disparo\* → botón **MENU** → icono de menú de modo de disparo → Calidad imagen → botón **OK**

- \* La calidad de imagen se puede ajustar en cualquier modo de disparo. El ajuste también se aplica a otros modos de disparo (excepto al modo de disparo **U** y al modo de escena **Panorama sencillo**).

Permite ajustar la calidad de imagen (relación de compresión) utilizado al guardar las imágenes.

Una relación de compresión menor produce imágenes de mayor calidad, pero se reduce el número de imágenes que se pueden guardar.

Opción		Descripción
<b>FINE</b>	Fine	Imágenes con una calidad superior a <b>Normal</b> . Relación de compresión de aproximadamente 1:4
<b>NORM</b>	Normal (ajuste predeterminado)	Calidad de imagen normal, adecuada para la mayoría de aplicaciones. Relación de compresión de aproximadamente 1:8

#### **Observaciones sobre Calidad imagen**

Es posible que esta función no esté disponible para poder utilizarse junto con otras funciones (📖46).

#### **Número de imágenes que se pueden guardar**

- El número aproximado de imágenes que se pueden guardar se puede comprobar en la pantalla cuando se dispara (📖16).
- Tenga en cuenta que, debido a la compresión JPEG, el número de imágenes que se pueden guardar puede variar en gran manera según el contenido de las imágenes, incluso si se utilizan tarjetas de memoria con la misma capacidad y los mismos ajustes de calidad de imagen y tamaño de imagen. Además, el número de imágenes que se pueden guardar puede variar según la marca de la tarjeta de memoria.
- Si el número de exposiciones restantes es de 10 000 o más, la indicación del número de exposiciones restantes será "9999".

## Tamaño de imagen

Seleccione el modo de disparo\* → botón **MENU** → icono de menú de modo de disparo → Tamaño imagen → botón **OK**

\* El tamaño de imagen se puede ajustar en cualquier modo de disparo. El ajuste también se aplica a otros modos de disparo (excepto al modo de disparo **U** y al modo de escena **Panorama sencillo**).

Permite ajustar el tamaño de imagen (número de píxeles) utilizado al guardar las imágenes.

A mayor tamaño de imagen, mayor será el tamaño en el que se puede imprimir, pero se reduce el número de imágenes que se pueden guardar.

	Opción*	Relación de aspecto (horizontal y vertical)
	4.608×3.456 (ajuste predeterminado)	4:3
	3.264×2.448	4:3
	2.272×1.704	4:3
	1.600×1.200	4:3
	640×480	4:3
	4.608×2.592	16:9
	1.920×1.080	16:9
	4.608×3.072	3:2
	3.456×3.456	1:1

\* Los valores indican el número de píxeles que se capturan.  
Ejemplo:  **4.608×3.456** = aprox. 16 megapíxeles, 4608 × 3456 píxeles

### **Observaciones sobre la impresión de imágenes en la relación de aspecto de 1:1**

Cambie el ajuste a "Borde" al imprimir imágenes con una relación de aspecto de 1:1.

Es posible que algunas impresoras no puedan imprimir imágenes con una relación de aspecto de 1:1.

### **Observaciones sobre Tamaño imagen**







Es posible que esta función no esté disponible para poder utilizarse junto con otras funciones ( 46).

# Menú de disparo (Modo P, S, A o M)

## Picture Control (COOLPIX Picture Control)

Gire el dial de modo a **P, S, A, M** o **U** → botón MENU → **P, S, A, M** o icono de menú **U** → Picture Control → botón **OK**

Permite cambiar los ajustes para la grabación de imágenes según la escena de disparo o sus preferencias. El contraste, la saturación y la nitidez se pueden ajustar en detalle.

Opción	Descripción
 <b>Estándar (ajuste predeterminado)</b>	Procesamiento estándar para resultados equilibrados. Recomendado en la mayoría de las situaciones.
 <b>Neutro</b>	Procesamiento mínimo para resultados naturales. Indicado para imágenes que posteriormente se van a procesar o retocar.
 <b>Vívido</b>	Las imágenes se mejoran para un efecto intenso, de impresión fotográfica. Indicado para imágenes que resaltan los colores primarios, como azul, rojo y verde.
 <b>Monocromo</b>	Para realizar fotografías monocromas, como en blanco y negro o sepia.
 <b>Personalizado 1*</b>	Permite cambiar al ajuste de <b>Personalizado 1</b> en COOLPIX Picture Control pers.
 <b>Personalizado 2*</b>	Permite cambiar al ajuste de <b>Personalizado 2</b> en COOLPIX Picture Control pers.

\* Solo se muestra cuando se ha registrado el ajuste personalizado en **Picture Control pers.** (📷62).

### **COOLPIX Picture Control**

- La función COOLPIX Picture Control de esta cámara no se puede utilizar con otras marcas de cámaras, función Picture Control de software como Capture NX-D, Picture Control Utility 2, etc.
- Es posible que esta función no esté disponible para poder utilizarse junto con otras funciones (📖46).

## Personalización de los ajustes de COOLPIX Picture Control existentes: ajuste rápido y ajuste manual

COOLPIX Picture Control puede personalizarse mediante Ajuste rápido, que permite el ajuste equilibrado de la nitidez, el contraste, la saturación y otros componentes de edición de imágenes, o un ajuste manual, que permite el ajuste detallado de los componentes de forma individual.

**1** Utilice ▲▼ en el multiselector para seleccionar el tipo de COOLPIX Picture Control que desee y pulse el botón **OK**.

- Los elementos también se pueden seleccionar girando el multiselector.

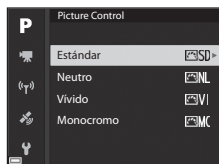

**2** Utilice ▲▼ para marcar la opción deseada (60) y utilice ◀▶ para seleccionar un valor.

- Pulse el botón **OK** para ajustar el valor.
- Para cambiar los valores ajustados a los ajustes predeterminados, seleccione **Restaurar** y pulse el botón **OK**.

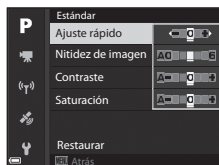

## Tipos de ajuste rápido y ajuste manual

Opción	Descripción
Ajuste rápido <sup>1</sup>	<p>Permite ajustar la nitidez, el contraste y los niveles de saturación de forma automática.</p> <p>El ajuste hacia – permite reducir el efecto de COOLPIX Picture Control seleccionado, y el ajuste hacia + permite realzar dicho efecto.</p> <ul style="list-style-type: none"><li>• Ajuste predeterminado: <b>0</b></li></ul>
Nitidez de imagen	<p>Permite controlar el nivel de nitidez de los contornos durante el disparo.</p> <p>Cuanto más elevado sea el número, más nítida será la imagen y cuanto más reducido sea el número, más suave será la imagen. Seleccione <b>A</b> (automático) para que el ajuste se realice automáticamente.</p> <ul style="list-style-type: none"><li>• Ajuste predeterminado: <b>3</b> para <b>Estándar</b> o <b>Monocromo</b>, <b>2</b> para <b>Neutro</b> y <b>4</b> para <b>Vívido</b></li></ul>
Contraste	<p>Permite controlar el contraste.</p> <p>El ajuste hacia – permite conseguir una imagen con un aspecto más suave, y el ajuste hacia + proporciona un aspecto más duro.</p> <p>Seleccione valores más bajos para evitar que las altas luces en los sujetos retratados se pierdan bajo la luz directa del sol y seleccione valores más altos para mantener los detalles de paisajes brumosos y otros sujetos de bajo contraste.</p> <p>Seleccione <b>A</b> (automático) para que el ajuste se realice automáticamente.</p> <ul style="list-style-type: none"><li>• Ajuste predeterminado: <b>0</b></li></ul>
Saturación <sup>2</sup>	<p>Permite controlar la vivacidad de los colores.</p> <p>El ajuste hacia – permite reducir la vivacidad y el ajuste hacia + permite aumentarla.</p> <p>Seleccione <b>A</b> (automático) para que el ajuste se realice automáticamente.</p> <ul style="list-style-type: none"><li>• Ajuste predeterminado: <b>0</b></li></ul>
Efectos de filtro <sup>3</sup>	<p>Permite simular el efecto de los filtros de color en fotografías monocromas.</p> <ul style="list-style-type: none"><li>• <b>OFF</b>: No se utilizan efectos de filtro.</li><li>• <b>Y</b> (amarillo), <b>O</b> (naranja), <b>R</b> (rojo): Permite mejorar el contraste. Se puede utilizar para reducir el brillo del cielo en fotografías de paisajes. Se intensifica el contraste en el orden <b>Y</b> → <b>O</b> → <b>R</b>.</li><li>• <b>G</b> (verde): Permite suavizar los tonos de la piel. Indicado para retratos.</li><li>• Ajuste predeterminado: <b>OFF</b></li></ul>

Opción	Descripción
Tono <sup>3</sup>	<p>Permite elegir el tono utilizado en fotografías monocromas entre <b>B&amp;W</b> (blanco y negro), <b>Sepia</b> y <b>Cyanotype</b> (monocromo con tono azulado).</p> <p>Si pulsa ▼ en el multiselector con <b>Sepia</b> o <b>Cyanotype</b> seleccionado, podrá seleccionar un nivel de saturación. Pulse ◀▶ para ajustar la saturación.</p> <ul style="list-style-type: none"> <li>• Ajuste predeterminado: <b>B&amp;W</b> (blanco y negro)</li> </ul>

<sup>1</sup> El ajuste rápido no está disponible en **Neutro**, **Monocromo**, **Personalizado 1** y **Personalizado 2**. Los valores ajustados manualmente se desactivan al utilizar el ajuste rápido después del ajuste manual.

<sup>2</sup> No se muestra para **Monocromo**.

<sup>3</sup> Solo se muestra para **Monocromo**.

### ✓ Observaciones sobre Nitidez de imagen

Los efectos de **Nitidez de imagen** no se pueden previsualizar en la pantalla durante el disparo. Compruebe los resultados en el modo de reproducción.

### ✓ Contraste, Saturación y A (automático)

Los resultados de contraste y saturación pueden variar con la exposición, la posición y el tamaño del sujeto en el encuadre.

## Picture Control pers. (COOLPIX Picture Control pers.)

Gire el dial de modo a **P, S, A, M** o **U** → botón **MENU** → **P, S, A, M** o icono de menú **U** → Picture Control pers. → botón **OK**

Permite personalizar los ajustes de COOLPIX Picture Control (6259) y registrarlos en **Personalizado 1** o **Personalizado 2** de **Picture Control**.

**1** Utilice ▲▼ en el multiselector para seleccionar **Editar y guardar** y pulse el botón **OK**.

- Seleccione **Eliminar** para borrar un ajuste de COOLPIX Picture Control pers. guardado.

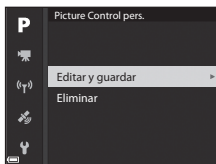

**2** Seleccione el ajuste original de COOLPIX Picture Control (6259) que se va a editar y pulse el botón **OK**.

**3** Utilice ▲▼ para marcar la opción deseada y utilice ◀▶ para seleccionar un valor (6259).

- Las opciones son las mismas que las que se utilizan para ajustar COOLPIX Picture Control.
- Pulse el botón **OK** cuando finalice los ajustes.
- Para cambiar los valores ajustados a los ajustes predeterminados, seleccione **Restaurar** y pulse el botón **OK**.

**4** Seleccione el destino de registro y pulse el botón **OK**.

- **Personalizado 1** o **Personalizado 2** se podrá seleccionar en **Picture Control** o **Picture Control pers.**
- Para cambiar los valores ajustados, seleccione **Personalizado 1** o **Personalizado 2** en **Picture Control** o **Picture Control pers.**

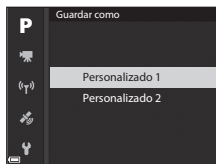

## Balance blancos (ajuste del tono)

Gire el dial de modo a **P, S, A, M** o **U** → botón **MENU** → **P, S, A, M** o icono de menú **U** → Balance blancos → botón **OK**

Permite ajustar el balance de blancos para que se adapte a la fuente de luz o a las condiciones meteorológicas de modo que los colores de las imágenes coincidan con lo que ven los ojos.

Opción	Descripción
<b>AUTO1</b> Automático (normal) (ajuste predeterminado)	El balance de blancos se ajusta automáticamente. Cuando se ajusta en <b>Automático (luz cálida)</b> , las imágenes mantienen los colores cálidos si se dispara bajo una fuente de luz incandescente. Cuando se utiliza el flash, el balance de blancos se ajusta según la condición de iluminación del flash.
<b>AUTO2</b> Automático (luz cálida)	
<b>PRE</b> Preajuste manual	Se utiliza cuando no se consigue el resultado deseado con <b>Automático (normal)</b> , <b>Automático (luz cálida)</b> , <b>Incandescente</b> , etc. (👁65).
☀ Luz de día *	Se utiliza con la luz solar directa.
💡 Incandescente *	Se utiliza con luz incandescente.
💡 Fluorescente	Se utiliza con la mayoría de los tipos de luz fluorescente. Elija una opción entre <b>1</b> (fluorescente blanco frío), <b>2</b> (fluorescente blanco luz de día) y <b>3</b> (fluorescente luz de día).
☁ Nublado *	Se utiliza con cielos nublados.
⚡ Flash *	Se utiliza con el flash.
👁 Elegir temp. de color	Se utiliza para especificar directamente la temperatura de color (👁64).

\* Están disponibles 7 niveles de ajustes precisos. Aplique un valor positivo (+) para aumentar el tono azul y uno negativo (-) para aumentar el tono rojo.

### 👍 Observaciones sobre Balance blancos

- Baje el flash cuando el balance de blancos se ajuste en cualquier ajuste distinto de **Automático (normal)**, **Automático (luz cálida)** o **Flash** (📖18).
- Es posible que esta función no esté disponible para poder utilizarse junto con otras funciones (📖46).

## Temperatura de color

La temperatura de color es una medición objetiva de los colores de las fuentes de luz que se expresan en la unidad de temperatura absoluta (K: Kelvin). Las fuentes de luz con una temperatura de color inferior aparecen más rojizas, mientras que las fuentes de luz con una temperatura de color superior aparecen más azuladas.

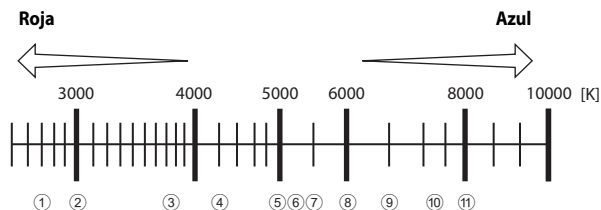

- |   |  |
|---|--|
| ① Lámparas de vapor de sodio: 2700K               | ⑦ Flash: 5400K                                 |
| ② Incandescente/fluorescente blanco cálido: 3000K | ⑧ Nublado: 6000K                               |
| ③ Fluorescente blanco: 3700K                      | ⑨ Fluorescente luz de día: 6500K               |
| ④ Fluorescente blanco frío: 4200K                 | ⑩ Vapor de mercurio de alta temperatura: 7200K |
| ⑤ Fluorescente blanco luz de día: 5000K           | ⑪ Sombra: 8000K                                |
| ⑥ Luz solar directa: 5200K                        |  |

## Uso de Preajuste manual

Utilice el siguiente procedimiento para medir el valor de balance de blancos en las condiciones de luz con las que se va a disparar.

**1** Coloque un objeto de referencia blanco o gris bajo la luz con la que se vaya a disparar.

**2** Utilice ▲▼ en el multiselector para seleccionar **Preajuste manual** y pulse el botón **OK**.

- El objetivo se extiende hasta la posición del zoom para la medición.



**3** Seleccione **Medir**.

- Para aplicar el último valor medido, seleccione **Cancelar**.

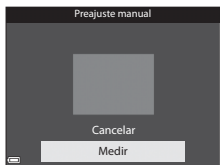

**4** Encuadre el objeto de referencia blanco o gris en la ventana de medición y pulse el botón **OK** para medir el valor.

- Se abre el obturador y finaliza la medición (no se guarda ninguna imagen).

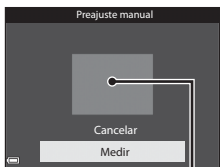

Ventana de medición

### ✓ Observaciones sobre Preajuste manual



No se puede medir con **Preajuste manual** un valor del balance de blancos para la iluminación del flash. Cuando se dispare utilizando el flash, ajuste **Balance blancos** en **Automático (normal)**, **Automático (luz cálida)** o **Flash**.

# Medición

Gire el dial de modo a **P, S, A, M** o **U** → botón **MENU** → **P, S, A, M** o icono de menú **U** → Medición → botón **OK**

El proceso de medición del brillo del sujeto para determinar la exposición se conoce como "medición".

Utilice esta opción para establecer el método que emplea la cámara para medir la exposición.

Opción	Descripción
 <b>Matricial</b> (ajuste predeterminado)	La cámara utiliza una zona amplia de la pantalla para la medición. Recomendado para el disparo normal.
 <b>Pond central</b>	La cámara mide todo el encuadre pero asigna un mayor peso al sujeto que se encuentra en el centro del encuadre. Medición clásica para retratos; conserva los detalles del fondo y deja que las condiciones de iluminación del centro del encuadre determinen la exposición*.
 <b>Puntual</b>	La cámara mide la zona mostrada por el círculo en el centro del encuadre. Esta opción puede utilizarse cuando el sujeto es más claro u oscuro que el fondo. Asegúrese de que el sujeto se encuentra en la zona indicada con el círculo durante el disparo*.

\* Para ajustar el enfoque y la exposición para sujetos que no estén en el centro, cambie **Modo zona AF** a manual y ajuste la zona de enfoque en el centro del encuadre, y a continuación utilice el bloqueo de enfoque (21).

## Observaciones sobre Medición





- Cuando el zoom digital está activado, se selecciona **Pond central** o **Puntual** según el aumento de una ampliación.
- Es posible que esta función no esté disponible para poder utilizarse junto con otras funciones (46).





## Visualización en la pantalla de disparo

Cuando se selecciona **Pond central** o **Puntual**, aparece la guía del intervalo de medición (6) (excepto si se utiliza el zoom digital).

## Disparo Continuo

Gire el dial de modo a **P, S, A, M** o **U** → botón **MENU** → **P, S, A, M** o icono de menú **U** → Continuo → botón **OK**

Opción	Descripción
 Individual (ajuste predeterminado)	Se captura una imagen cada vez que se pulsa el disparador.
 Continuo A	<p>Mientras se mantiene pulsado a fondo el disparador, las imágenes se capturan de forma continua.</p> <ul style="list-style-type: none"> <li>La velocidad de grabación del disparo continuo es de aproximadamente 2 fps y el número máximo de disparos continuos es de aproximadamente 7 (cuando la calidad de imagen se ajusta en <b>Normal</b> y el tamaño de imagen se ajusta en <b>16M 4.608x3.456</b>).</li> </ul>
 Continuo B	<p>Mientras se mantiene pulsado a fondo el disparador, las imágenes se capturan de forma continua.</p> <ul style="list-style-type: none"> <li>La velocidad de grabación del disparo continuo es de aproximadamente 2 fps y el número máximo de disparos continuos es de aproximadamente 200 (cuando la calidad de imagen se ajusta en <b>Normal</b> y el tamaño de imagen se ajusta en <b>16M 4.608x3.456</b>).</li> </ul>
 Caché de predisparo	<p>Cuando se pulsa el disparador hasta la mitad, empieza el disparo de la caché de predisparo. Cuando se pulsa a fondo el disparador el resto del recorrido, la cámara guarda la imagen actual así como las imágenes capturadas inmediatamente antes de pulsar el botón (<b>69</b>). La caché de predisparo facilita poder capturar los mejores momentos.</p> <ul style="list-style-type: none"> <li>La velocidad de grabación del disparo continuo es de aproximadamente 15 fps y el número máximo de disparos continuos es 20 (incluido un máximo de 5 fotogramas capturados en la caché de predisparo).</li> <li>La calidad de imagen se fija en <b>Normal</b> y el tamaño de imagen se fija en <b>12M</b> (1280 x 960 píxeles).</li> </ul>
 Continuo A: 120 fps	<p>Cada vez que se pulsa a fondo el disparador, las imágenes se capturan a alta velocidad.</p> <ul style="list-style-type: none"> <li>La velocidad de grabación del disparo continuo es de aproximadamente 120 fps y el número máximo de disparos continuos es de 60.</li> <li>El tamaño de imagen se fija en <b>VGA 640x480</b>.</li> </ul>

Opción	Descripción
 <b>60 Continuo A: 60 fps</b>	<p>Cada vez que se pulsa a fondo el disparador, las imágenes se capturan a alta velocidad.</p> <ul style="list-style-type: none"> <li>La velocidad de grabación del disparo continuo es de aproximadamente 60 fps y el número máximo de disparos continuos es de 60.</li> <li>El tamaño de imagen se fija en <math>\frac{16:9}{24}</math> <b>1.920x1.080</b>.</li> </ul>
<b>BSS</b> BSS (selector de mejor disparo)	<p>Mientras se mantiene pulsado a fondo el disparador, la cámara captura una serie de hasta 10 imágenes y guarda automáticamente la más nítida.</p> <p>Se utiliza cuando se va a fotografiar un sujeto inmóvil en lugares donde el uso del flash está prohibido y cuando sea probable que la cámara vaya a sufrir sacudidas.</p>
 <b>Multidisparo 16</b>	<p>Cada vez que se pulsa a fondo el disparador, la cámara captura una serie de hasta 16 imágenes y la guarda como una sola imagen.</p>  <ul style="list-style-type: none"> <li>La velocidad de grabación del disparo continuo es de aproximadamente 30 fps.</li> <li>El tamaño de imagen se fija en <math>\frac{4:3}{24}</math> (2560 x 1920 píxeles).</li> <li>El zoom digital no está disponible.</li> </ul>
 <b>Disparo a intervalos</b>	<p>La cámara toma fotografías automáticamente al intervalo especificado (<math>\frac{16:9}{24}</math> 69).</p>

## Observaciones sobre Disparo Continuo

- El enfoque, la exposición y el balance de blancos se fijan en los valores determinados en el primer disparo de cada serie.
- Es posible que las imágenes tarden algo en grabarse después del disparo.
- Cuando aumenta la sensibilidad ISO, es posible que aparezca ruido en las imágenes capturadas.
- La velocidad de grabación puede ser inferior dependiendo de la calidad de imagen, el tamaño de imagen, el tipo de tarjeta de memoria o las condiciones de disparo.
- Cuando se utiliza **Multidisparo 16**, **Continuo A: 120 fps** o **Continuo A: 60 fps**, pueden aparecer bandas o variaciones del brillo o el tono en las imágenes capturadas con una iluminación que parpadea rápidamente con una frecuencia alta, como por ejemplo la luz fluorescente, de vapor de mercurio o de vapor de sodio.
- Es posible que esta función no esté disponible para poder utilizarse junto con otras funciones ( $\frac{16:9}{24}$  46).

## **Caché de predisparo**

Si el disparador se pulsa hasta la mitad o hasta el fondo, las imágenes se guardan como se describe a continuación.

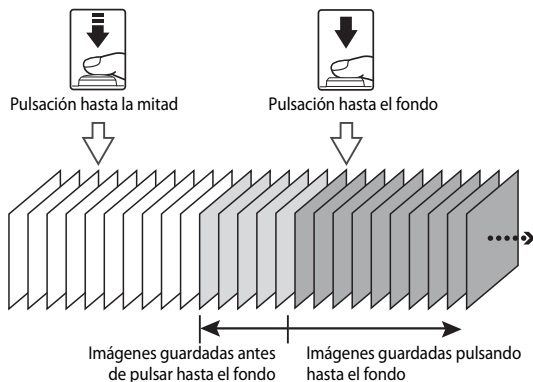

- El icono de caché de predisparo () en la pantalla de disparo cambia a verde mientras se pulsa el disparador hasta la mitad.

## **Disparo a intervalos**

Gire el dial de modo a **P, S, A, M** o **U** → botón **MENU** → **P, S, A, M** o icono de menú **U** → Continuo → botón **OK**

- 1 Utilice ▲▼ en el multiselector para seleccionar  **Disparo a intervalos** y, a continuación, pulse el botón **OK**.

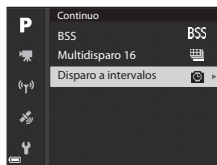

## 2 Seleccione el intervalo entre disparos que desee.

- Utilice ◀▶ para seleccionar un elemento y ▲▼ para ajustar el tiempo.
- Pulse el botón  cuando haya finalizado el ajuste.

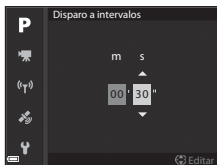

## 3 Pulse MENU (menú) para mostrar la pantalla de disparo.

## 4 Pulse el disparador para tomar la primera imagen.

- El obturador se abre automáticamente al intervalo especificado para disparar las imágenes siguientes.
- La pantalla se apaga y el indicador de encendido parpadea durante los intervalos entre disparos (cuando se utiliza la batería).

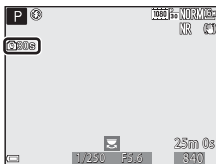

## 5 Cuando se haya tomado el número de imágenes que desee, pulse el disparador.

- El disparo finaliza.
- El disparo finaliza automáticamente si la tarjeta de memoria está llena.

### Observaciones sobre Disparo a intervalos

- Para evitar que la cámara se apague inesperadamente durante el disparo, utilice una batería totalmente cargada.
- Si se utiliza el adaptador de CA EH-67A (disponible por separado; ) esta cámara puede recibir alimentación de una toma de corriente. Bajo ninguna circunstancia utilice un adaptador de CA distinto de EH-67A. Si no sigue esta precaución, podría sobrecalentar o dañar la cámara.
- No gire el dial de modo a otro ajuste mientras realiza el disparo a intervalos.
- Si la velocidad de obturación es lenta y la grabación de una imagen tarda en comparación con el intervalo especificado, es posible que se cancelen algunos de los disparos durante el disparo a intervalos.

## Sensibilidad ISO

Gire el dial de modo a **P, S, A, M** o **U** → botón **MENU** → **P, S, A, M** o icono de menú **U** → Sensibilidad ISO → botón **OK**

Una mayor sensibilidad ISO permite capturar sujetos más oscuros. Además, incluso con sujetos de brillo similar, las imágenes se pueden tomar con velocidades de obturación más rápidas y se puede reducir el difuminado debido a las sacudidas de la cámara y el movimiento del sujeto.

- Cuando se ajusta una mayor sensibilidad ISO, las imágenes pueden tener ruido.

Opción	Descripción
Sensibilidad ISO	<ul style="list-style-type: none"><li>• <b>Automático</b> (ajuste predeterminado): la sensibilidad se selecciona automáticamente en un intervalo de ISO 100 a 1600.</li><li>• <b>Intervalo fijo auto.:</b> permite seleccionar el intervalo en el que la cámara ajusta automáticamente la sensibilidad ISO entre <b>ISO<sub>Auto</sub> 400 ISO 100 - 400</b> o <b>ISO<sub>Auto</sub> 800 ISO 100 - 800</b>.</li><li>• <b>100 a 6400:</b> la sensibilidad ISO se fija en el valor especificado.</li></ul>
Velocidad obtur. mín.	<p>Permite ajustar la velocidad de obturación a la que se empieza a ajustar automáticamente la sensibilidad ISO, cuando el modo de disparo es <b>P</b> o <b>A</b>.</p> <p>Si la exposición es insuficiente con la velocidad de obturación ajustada aquí, se aumenta automáticamente la sensibilidad ISO para obtener la exposición correcta.</p> <ul style="list-style-type: none"><li>• El ajuste se activa cuando <b>Sensibilidad ISO</b> se ajusta en <b>Automático</b> o <b>Intervalo fijo auto.</b></li><li>• Si la exposición todavía no es suficiente incluso después de aumentar la sensibilidad ISO, la velocidad de obturación se reduce.</li><li>• Ajuste predeterminado: <b>Ninguna</b></li></ul>

### Observaciones sobre Sensibilidad ISO

- En el modo **M** (manual), cuando se ajusta en **Automático, ISO 100 - 400** o **ISO 100 - 800**, la sensibilidad ISO se fija en ISO 100.
- Es posible que esta función no esté disponible para poder utilizarse junto con otras funciones (📖46).

### Visualización de Sensibilidad ISO en la pantalla de disparo

- Cuando se selecciona **Automático**, se muestra **ISO** si la sensibilidad ISO aumenta.
- Cuando se selecciona **ISO 100 - 400** o **ISO 100 - 800**, se muestra el valor máximo de sensibilidad ISO.

## Horquillado exposición

Gire el dial de modo a **P**, **S** o **A** → botón **MENU** → **P**, **S** o icono de menú **A** → Horquillado exposición → botón **OK**

La exposición (brillo) puede modificarse automáticamente durante el disparo continuo. Es efectivo para disparar cuando es difícil ajustar el brillo de la imagen.

Opción	Descripción
Apagado (ajuste predeterminado)	No se realiza el horquillado de la exposición.
$\pm 0,3$	Si se pulsa el disparador hasta el fondo, se realizan 3 disparos secuenciales y la cámara varía la exposición en 0, -0,3 y +0,3 en los disparos siguientes.
$\pm 0,7$	Si se pulsa el disparador hasta el fondo, se realizan 3 disparos secuenciales y la cámara varía la exposición en 0, -0,7 y +0,7 en los disparos siguientes.
$\pm 1,0$	Si se pulsa el disparador hasta el fondo, se realizan 3 disparos secuenciales y la cámara varía la exposición en 0, -1,0 y +1,0 en los disparos siguientes.







### Observaciones sobre Horquillado exposición

- **Horquillado exposición** no está disponible en el modo **M** (manual).
- Si la compensación de exposición ( 44) y  $\pm 0,3$ ,  $\pm 0,7$  o  $\pm 1,0$  en **Horquillado exposición** se configuran simultáneamente, se aplican los valores de compensación de exposición combinada.
- Es posible que esta función no esté disponible para poder utilizarse junto con otras funciones ( 46).

## Modo zona AF

Gire el dial de modo a **P, S, A, M** o **U** → botón **MENU** → **P, S, A, M** o icono de menú **U** → Modo zona AF → botón **OK**

Ajusta la forma en que la cámara selecciona la zona de enfoque para el autofoco.

Opción	Descripción
 <b>Prioridad al rostro</b>	<p>Cuando la cámara detecta un rostro de persona, lo enfoca. Consulte "Uso de detección de rostros" (🔍 19) para obtener información adicional.</p> <p>Cuando se encuadra una composición en la que no hay sujetos humanos ni se detectan rostros, la cámara selecciona automáticamente una o varias de las 9 zonas de enfoque que contienen el sujeto más cercano a la cámara.</p>
<p>[  ] Manual (puntual)</p> <p>[  ] Manual (normal)</p> <p>[  ] Manual (ancho)</p>	<p>Utilice ▲▼◀▶ en el multiselector o gírelo para mover la zona de enfoque al elemento que desea enfocar. Para utilizar el multiselector para configurar el modo de flash u otros ajustes, pulse el botón <b>OK</b>. Para volver a mover la zona de enfoque, pulse el botón <b>OK</b> otra vez.</p>

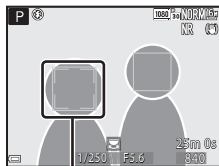

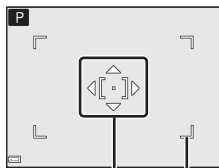

Zona de enfoque

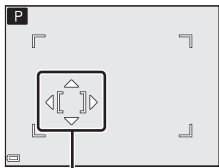

Zona de enfoque (centro)  
Alcance de la zona de enfoque móvil

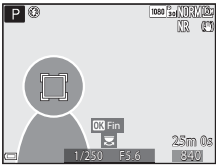

Zona de enfoque (desplazada)

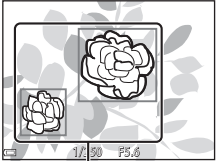
Opción	Descripción
 Seguimiento de sujeto	<p>Utilice esta función para tomar imágenes de sujetos en movimiento. Registre el sujeto que la cámara enfoca. La zona de enfoque se mueve automáticamente para realizar el seguimiento del sujeto. Consulte "Uso de Seguimiento de sujeto" (👁75) para obtener información adicional.</p> 
 AF detector de destino (ajuste predeterminado)	<p>Cuando la cámara detecta el sujeto principal, enfoca ese sujeto. Consulte "Uso de AF detector de destino" (👁18).</p>  <p style="text-align: center;">Zonas de enfoque</p>

### ✓ Observaciones sobre Modo zona AF

- Cuando el zoom digital está activo, la cámara enfoca la zona central del encuadre, independientemente del ajuste de **Modo zona AF**.
- Es posible que esta función no esté disponible para poder utilizarse junto con otras funciones (📖46).

## Uso de Seguimiento de sujeto

Gire el dial de modo a **P, S, A, M** o **U** → botón **MENU** → **P, S, A, M** o menú de icono **U** → Modo zona AF → botón **OK** →  Seguimiento de sujeto → botón **OK** → botón **MENU**

### 1 Registre un sujeto.

- Alinee el sujeto cuyo seguimiento desea realizar con el borde del centro de la pantalla y pulse el botón **OK**.
- Cuando se registra el sujeto, se muestra un borde amarillo (zona de enfoque) alrededor del sujeto y la cámara inicia el seguimiento del mismo.
- Si no se puede registrar el sujeto, el borde aparece en rojo. Cambie la composición e intente registrar el sujeto de nuevo.
- Para cancelar el registro del sujeto, pulse el botón **OK**.
- Si la cámara ya no puede realizar el seguimiento del sujeto registrado, la zona de enfoque desaparece. Registre de nuevo el sujeto.

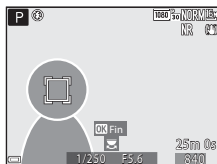
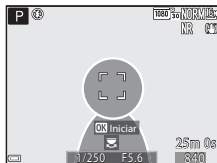

### 2 Pulse a fondo el disparador para tomar la imagen.

- Si se pulsa el disparador sin que se vea la zona de enfoque, la cámara enfoca el sujeto del centro del encuadre.

### Observaciones sobre Seguimiento de sujeto

- Si realiza operaciones como accionar el zoom mientras la cámara está realizando el seguimiento de un sujeto, el registro se cancela.
- Puede que no sea posible realizar el seguimiento de sujeto en determinadas condiciones de disparo.

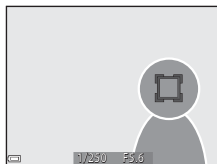

## Modo autofocus

Gire el dial de modo a **P, S, A, M** o **U** → botón **MENU** → **P, S, A, M** o icono de menú **U** → Modo autofocus → botón **OK**

Permite ajustar cómo enfoca la cámara al tomar imágenes estáticas.

Opción	Descripción
<b>AF-S</b> AF sencillo	La cámara solo enfoca cuando se pulsa el disparador hasta la mitad.
<b>AF-F</b> AF permanente (ajuste predeterminado)	La cámara sigue enfocando incluso cuando el disparador no está pulsado hasta la mitad. Se escucha el sonido del movimiento de accionamiento del objetivo mientras la cámara enfoca.



### Observaciones sobre Modo autofocus

Es posible que esta función no esté disponible para poder utilizarse junto con otras funciones (📖46).



### Modo autofocus para la grabación de vídeo

El modo autofocus para la grabación de vídeo se puede ajustar con **Modo autofocus** (🔍85) en el menú de vídeo.

## Comp. exposic. flash

Gire el dial de modo a **P, S, A, M** o **U** → botón **MENU** → **P, S, A, M** o icono de menú **U** → Comp. exposic. flash → botón **OK**

Permite ajustar la intensidad del flash.

Utilice esta opción cuando el flash es demasiado brillante u oscuro.

Opción	Descripción
+0,3 a +2,0	La intensidad del flash se aumenta de +0,3 a +2,0 EV, en variaciones de 1/3 EV, para que el sujeto principal del encuadre aparezca más luminoso.
0,0 (ajuste predeterminado)	No se ajusta la intensidad del flash.
-0,3 a -2,0	La intensidad del flash se reduce de -0,3 a -2,0 EV, en variaciones de 1/3 EV, para evitar altas luces o reflejos no deseados.

## Filtro de reducc. de ruido

Gire el dial de modo a **P, S, A, M** o **U** → botón **MENU** → **P, S, A, M** o icono de menú **U** → Filtro de reducc. de ruido → botón **OK**

Permite ajustar la intensidad de la función de reducción de ruido que se suele realizar cuando se guardan imágenes.

Opción	Descripción
<b>NR</b> Alto	Se realiza la reducción de ruido a un nivel superior a la intensidad estándar.
<b>NR</b> Normal (ajuste predeterminado)	Se realiza la reducción de ruido a la intensidad estándar.
<b>NR</b> Bajo	Se realiza la reducción de ruido a un nivel inferior a la intensidad estándar.

## D-Lighting activo

Gire el dial de modo a **P, S, A, M** o **U** → botón **MENU** → **P, S, A, M** o icono de menú **U** → D-Lighting activo → botón **OK**

Se conservan los detalles en altas luces y sombras, y el contraste natural que se aprecia a simple vista se reproduce bien en la imagen capturada. Es especialmente efectivo para disparar escenas con un alto contraste como exteriores con mucha luz desde un interior oscuro o para tomar imágenes de sujetos en sombra en un día soleado.

Opción	Descripción
<b>H</b> Alta <b>N</b> Normal <b>L</b> Baja	Se ajusta el nivel de efecto.
<b>OFF</b> Apagada (ajuste predeterminado)	No se aplica D-Lighting activo.

### ✓ Observaciones sobre D-Lighting activo

- Se requiere más tiempo para grabar las imágenes después del disparo.
- Es posible que esta función no esté disponible para poder utilizarse junto con otras funciones (□□46).

### ✓ D-Lighting activo frente a D-Lighting

La opción **D-Lighting activo** del menú de disparo reduce la exposición antes del disparo para ajustar adecuadamente el rango dinámico. La opción **D-Lighting** (☞27) del menú de reproducción reajusta adecuadamente el rango dinámico de las imágenes capturadas.

## Exposición múltiple

Gire el dial de modo a **P, S, A, M** o **U** → botón MENU → **P, S, A, M** o icono de menú **U** → Exposición múltiple → botón **OK**

La cámara combina entre dos y tres imágenes y las guarda como una única imagen.

Opción	Descripción
Modo exp. múltiple	Toma imágenes en modo de exposición múltiple cuando está ajustado en <b>Activado</b> . <ul style="list-style-type: none"><li>También se guardan imágenes individuales.</li><li>Ajuste predeterminado: <b>Desactivado</b></li></ul>
Ganancia automática	Permite establecer si ajustar automáticamente o no el brillo de la imagen al combinar imágenes. <ul style="list-style-type: none"><li>Ajuste predeterminado: <b>Activada</b></li></ul>

### ✓ Observaciones sobre Exposición múltiple

- Es posible que se tarde algo de tiempo en combinar las imágenes.
- La exposición múltiple concluye si la cámara entra en el modo de reposo con la función de desconexión automática (📖57) durante el disparo. Al tomar imágenes con un intervalo prolongado entre disparos, se recomienda ajustar en un tiempo más largo la función de desconexión automática.
- Es posible que esta función no esté disponible para poder utilizarse junto con otras funciones (📖46).
- Cuando se dispara con velocidad de obturación lenta en modo de exposición múltiple, puede aparecer ruido (puntos brillantes) en las imágenes guardadas.

## Disparo de exposición múltiple

Gire el dial de modo a **P, S, A, M** o **U** → botón MENU → **P, S, A, M** o icono de menú **U** → Exposición múltiple → botón **OK**

- Utilice ▲▼ en el multiselector para seleccionar **Modo exp. múltiple** y, a continuación, pulse el botón **OK**.

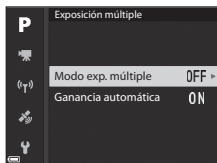

- 2 Seleccione **Activado** y, a continuación, pulse el botón **OK**.

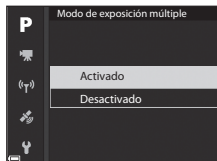

- 3 Pulse el botón **MENU** (menú) para mostrar la pantalla de disparo.

- 4 Pulse el disparador para tomar la primera imagen.

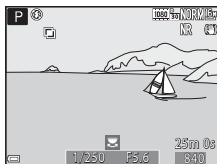

- 5 Pulse el disparador para tomar la segunda imagen.

- Encadre la imagen mientras mira la primera imagen que se muestra de forma translúcida.
- Al disparar la segunda imagen, se graba la imagen combinada de la primera y la segunda imagen y se muestra de forma translúcida.
- Para finalizar la exposición múltiple en la segunda imagen, ajuste **Modo de exposición múltiple** en **Desactivado** o cambie el dial de modo a una posición distinta de **P, S, A, M** o **U**.

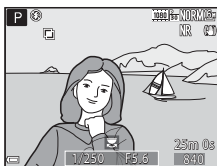

- 6 Pulse el disparador para tomar la tercera imagen.

- Se guarda la imagen combinada de la primera a la tercera imagen y la exposición múltiple finaliza.
- Es posible que la tercera imagen tarde algo en tomarse.

## Memoria de zoom

Gire el dial de modo a **P, S, A, M** o **U** → botón **MENU** → **P, S, A, M** o icono de menú **U** → Memoria de zoom → botón **OK**

Opción	Descripción
Encendido	<p>Cuando se mueve el control del zoom, la posición del zoom (equivalente a la distancia focal/ángulo de visión en el formato de 35 mm [135]) cambia a las posiciones que se han seleccionado al ajustar la casilla de verificación en activado en esta opción de menú.</p> <ul style="list-style-type: none"><li>• Elija la distancia focal con el multiselector ▲▼ y, a continuación, pulse el botón <b>OK</b> para ajustar la casilla de verificación en activado [✓] o desactivado.</li></ul> <p>Se puede elegir entre los siguientes ajustes: <b>24 mm, 28 mm, 35 mm, 50 mm, 85 mm, 105 mm, 135 mm, 200 mm, 300 mm, 400 mm, 500 mm, 600 mm, 800 mm, 1.000 mm, 1.200 mm, 1.400 mm, 1.600 mm, 1.800 mm y 2.000 mm.</b></p> <ul style="list-style-type: none"><li>• Ajuste predeterminado: [✓] en todas las casillas</li><li>• Para terminar con el ajuste, pulse ► en el multiselector.</li><li>• La posición del zoom ajustada en <b>Posición inicial del zoom</b> se ajusta automáticamente en activada [✓].</li><li>• La función de memoria de zoom no se puede usar con el control lateral del zoom.</li></ul>
Apagado (ajuste predeterminado)	<p>La posición del zoom se puede mover a cualquier posición, incluidas las posiciones que se pueden ajustar con <b>Encendido</b>.</p>

### Observaciones sobre Funcionamiento del zoom

- Si se ha seleccionado más de una distancia focal, mueva el control del zoom para cambiar a la distancia focal más parecida a la que había antes de realizar la operación. Para cambiar a una distancia focal diferente, suelte el control del zoom y muévelo de nuevo.
- Ajuste **Memoria de zoom** en **Apagado** cuando utilice el zoom digital.

## Posición inicial del zoom

Gire el dial de modo a **P, S, A, M** o **U** → botón MENU → **P, S, A, M** o icono de menú **U** → Posición inicial del zoom → botón 

Permite ajustar la posición del zoom (equivalente a la distancia focal/ángulo de visión en el formato de 35 mm [135]) para cuando se encienda la cámara.

Se puede elegir entre los siguientes ajustes: **24 mm** (ajuste predeterminado), **28 mm**, **35 mm**, **50 mm**, **85 mm**, **105 mm** y **135 mm**.

---

## Previsual. exposición M



Gire el dial de modo a **P, S, A, M** o **U** → botón MENU → **P, S, A, M** o icono de menú **U** → Previsual. exposición M → botón 



Permite ajustar si reflejar o no el brillo en la pantalla de disparo cuando se cambia la exposición en el modo **M** (manual).

Opción	Descripción
Activado	Refleja el brillo en la pantalla de disparo.
Desactivado (ajuste predeterminado)	No refleja el brillo en la pantalla de disparo.

# Menú de vídeo











## Opcio. vídeo

Seleccione el modo de disparo → botón MENU → icono de menú  → Opcio. vídeo → botón 

Permite seleccionar la opción de vídeo que desee para la grabación. Seleccione las opciones de vídeo de velocidad normal para grabar a velocidad normal, o las opciones de vídeo HS (83) para grabar a cámara lenta o a cámara rápida. Las opciones de vídeo que pueden seleccionarse dependen del ajuste **Velocidad de fotogramas** (87).

- Se recomienda usar tarjetas de memoria SD con una clasificación de velocidad 6 o superior para grabar vídeos (20).



## Opciones de vídeo de velocidad normal

Opción (Tamaño de imagen/velocidad de grabación)	Tamaño de imagen	Relación de aspecto (horizontal y vertical)
 1080/30p (ajuste predeterminado)	1920 × 1080	16:9
 1080/25p		
 1080/60p	1920 × 1080	16:9
 1080/50p		
 720/30p	1280 × 720	16:9
 720/25p		
 720/60p	1280 × 720	16:9
 720/50p		
 480/30p	640 × 480	4:3
 480/25p		

## Opciones de vídeo HS

Los vídeos grabados se reproducen a cámara rápida o lenta.

Consulte "Reproducción a cámara lenta y a cámara rápida" (884).

Opción	Tamaño de imagen Relación de aspecto (horizontal y vertical)	Descripción
 HS 480/x4*	640 x 480 4:3	Vídeos a cámara lenta (1/4 de la velocidad normal) <ul style="list-style-type: none"><li>Tiempo máximo de grabación: 7 minutos 15 segundos (tiempo de reproducción: 29 minutos)</li></ul>
 HS 720/x2	1280 x 720 16:9	Vídeos a cámara lenta (1/2 de la velocidad normal) <ul style="list-style-type: none"><li>Tiempo máximo de grabación: 14 minutos 30 segundos (tiempo de reproducción: 29 minutos)</li></ul>
 HS 1.080/x0,5	1920 x 1080 16:9	Vídeos a cámara rápida (2x la velocidad normal) <ul style="list-style-type: none"><li>Tiempo máximo de grabación: 29 minutos (tiempo de reproducción: 14 minutos 30 segundos)</li></ul>

\* El ajuste no está disponible cuando se utilizan determinados efectos especiales.

### Observaciones sobre vídeo HS

- No se graba el sonido.
- La posición del zoom, el enfoque, la exposición y el balance de blancos quedan bloqueados cuando se inicia la grabación de vídeo.

## Reproducción a cámara lenta y a cámara rápida

**Cuando se graba a velocidad normal:**

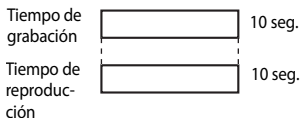

**Cuando se graba a  $\frac{480}{120}$  HS 480/x4 o  $\frac{480}{100}$  HS 480/x4:**

Los vídeos se graban a una velocidad cuatro veces (4x) superior a la velocidad normal.

Se reproducen a cámara lenta a una velocidad cuatro veces (4x) inferior a la velocidad normal.

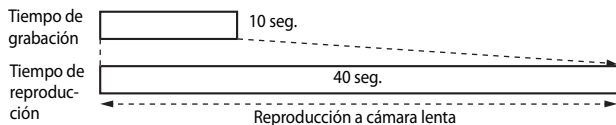

**Cuando se graba a  $\frac{1080}{15}$  HS 1.080/x0,5 o  $\frac{1080}{25}$  HS 1.080/x0,5:**

Los vídeos se graban a la mitad (1/2) de la velocidad normal.

Se reproducen a cámara rápida al doble (2x) de la velocidad normal.

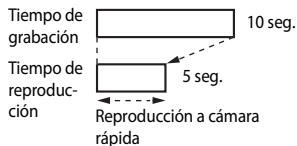

## Modo autofocus

Seleccione el modo de disparo → botón **MENU** → icono de menú  → Modo autofocus → botón **OK**

Permite elegir cómo enfoca la cámara al grabar vídeos.



Opción	Descripción
<b>AF-S</b> AF sencillo (ajuste predeterminado)	El enfoque se bloquea cuando comienza la grabación de vídeo. Seleccione esta opción cuando la distancia entre la cámara y el sujeto apenas vaya a cambiar.
<b>AF-F</b> AF permanente	La cámara enfoca continuamente. Seleccione esta opción cuando la distancia entre la cámara y el sujeto vaya a cambiar considerablemente durante la grabación. Es posible que se oiga el sonido del enfoque de la cámara en los vídeos grabados. Se recomienda utilizar <b>AF sencillo</b> para evitar que el sonido del enfoque de la cámara afecte a la grabación.



### Modo autofocus

- Cuando se selecciona la opción de vídeo HS en **Opcio. vídeo**, el ajuste se fija en **AF sencillo**.
- Es posible que esta función no esté disponible para poder utilizarse junto con otras funciones.

## VR electrónica

Seleccione el modo de disparo → botón MENU → icono de menú  → VR electrónica → botón 



Permite ajustar si se realiza la VR electrónica al grabar vídeos o no.

Opción	Descripción
Activado (ajuste predeterminado)	Se realiza la VR electrónica. <ul style="list-style-type: none"><li>• El ángulo de visión (es decir, la zona visible del encuadre) será más estrecho.</li><li>• Si <b>Reducc. vibraciones</b> se ajusta en <b>Normal</b> o <b>Activa</b> en el menú de configuración (57), la reducción de la vibración óptica se realiza simultáneamente.</li></ul>
Desactivado	No se realiza la VR electrónica.

### Observaciones sobre VR electrónica

Cuando se selecciona la opción de vídeo HS en **Opcio. vídeo**, el ajuste se fija en **Desactivado**.

## Reduc. ruido del viento

Seleccione el modo de disparo → botón MENU → icono de menú  → Reduc. ruido del viento → botón 

Opción	Descripción
Encendida	Permite reducir el ruido que se produce cuando el viento pasa por el micrófono durante la grabación de vídeo. Es posible que resulte difícil oír otros sonidos durante la reproducción.
Apagada (ajuste predeterminado)	La reducción de ruido de viento se desactiva.

### Observaciones sobre Reduc. ruido del viento

Cuando se selecciona la opción de vídeo HS en **Opcio. vídeo**, el ajuste se fija en **Apagada**.

## Micrófono según zoom

Seleccione el modo de disparo → botón MENU → icono de menú  → Micrófono según zoom → botón 

Opción	Descripción
Activado (ajuste predeterminado)	Según el ángulo de visión, la cámara graba sonidos de una área amplia en la posición de gran angular, y graba sonidos de la zona limitada en la posición de zoom de teleobjetivo.
Desactivado	El micrófono de zoom está desactivado.

### Notas sobre Micrófono según zoom

Cuando se selecciona la opción de vídeo HS en **Opcio. vídeo**, el ajuste se fija en **Desactivado**.

## Velocidad fotogramas

Seleccione el modo de disparo → botón MENU → icono de menú  → Velocidad fotogramas → botón 



Seleccione la velocidad de fotogramas utilizada al grabar vídeos. Cuando se cambia la velocidad de fotogramas, las opciones que se pueden ajustar en **Opcio. vídeo** (82) cambian.

Opción	Descripción
30 fps (30p/60p)	Adecuado para su reproducción en una televisión que utilice el estándar NTSC.
25 fps (25p/50p)	Adecuado para su reproducción en una televisión que utilice el estándar PAL.

## Menú de reproducción

Consulte "Edición de imágenes (imágenes estáticas)" (🔍26) para obtener información adicional sobre las funciones de edición de imágenes.

### Marcar para carga Wi-Fi



Pulse el botón  (modo de reproducción) → botón **MENU** → Marcar para carga Wi-Fi → botón 

Seleccione las imágenes estáticas en la cámara que desea transferir al dispositivo inteligente antes de transferirlas. No se pueden seleccionar vídeos.

En la pantalla de selección de imágenes (📖56), seleccione o cancele la selección de imágenes de la marca de la función para carga Wi-Fi.



Tenga en cuenta que al seleccionar **Restaurar todo** (🔍110) en el menú de configuración o **Rest. ajustes por defecto** (🔍92) en el menú de opciones Wi-Fi, los ajustes de Marcar para carga Wi-Fi que haya realizado se cancelarán.

## Pase diapositiva

Pulse el botón  (modo de reproducción) → botón **MENU** → Pase diapositiva → botón 



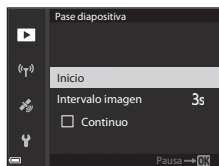

Permite reproducir imágenes de una en una en un "pase de diapositivas" automático. Cuando se reproducen archivos de vídeo en el pase de diapositivas, solo se muestra el primer fotograma de cada vídeo.

### 1 Utilice ▲▼ en el multiselector para seleccionar **Inicio** y pulse el botón .

- Comenzará el pase de diapositivas.
- Para cambiar el intervalo entre las imágenes, seleccione **Intervalo imagen**, pulse el botón  y especifique el intervalo que desee antes de seleccionar **Inicio**.
- Para repetir el pase de diapositivas automáticamente, seleccione **Continuo** y pulse el botón  antes de seleccionar **Inicio**.
- El tiempo de reproducción máximo es de 30 minutos aunque esté activado **Continuo**.



### 2 Finalizar o reiniciar el pase de diapositivas.



- La pantalla que se muestra a la derecha aparece cuando finaliza o se detiene el pase de diapositivas. Para salir del pase, seleccione  y pulse el botón . Para reanudar el pase, seleccione  y pulse el botón .





## Operaciones durante la reproducción

- Utilice ◀▶ en el multiselector para ver la imagen anterior o la siguiente. Manténgalos pulsados para retroceder o para avanzar rápidamente.
- Pulse el botón  para detener o finalizar el pase de diapositivas.



## Proteger

Pulse el botón  (modo de reproducción) → botón **MENU** → Proteger → botón 

Permite que la cámara proteja de un borrado accidental las imágenes seleccionadas. Seleccione las imágenes que desea proteger o cancele la protección desde la pantalla de selección de imágenes (56).



Tenga en cuenta que el formateo de una tarjeta de memoria borra de modo definitivo todos los datos incluyendo los archivos protegidos (107).

## Girar imagen

Pulse el botón  (modo de reproducción) → botón **MENU** → Girar imagen → botón 

Permite especificar la orientación con la que las imágenes grabadas se muestran durante la reproducción. Las imágenes estáticas se pueden girar 90 grados en el sentido de las agujas del reloj o 90 grados en sentido contrario.

Las imágenes que se han grabado con orientación vertical se pueden girar hasta 180 grados en cualquier dirección.

Seleccione una imagen en la pantalla de selección de imágenes (56). Cuando aparezca la pantalla Girar imagen, utilice   en el multiselector o gírelo para hacer girar la imagen 90 grados.

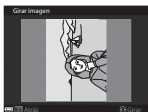



Se gira 90 grados en el sentido contrario al de las agujas del reloj





Se gira 90 grados en el sentido de las agujas del reloj

Pulse el botón  para finalizar el ajuste de la orientación de visualización y guardar la información de orientación con la imagen.

## Opciones visual. secuencia



Pulse el botón  (modo de reproducción) → botón **MENU** → Opciones visual. secuencia → botón 

Permite seleccionar el método utilizado para visualizar las imágenes de la secuencia (25).

Opción	Descripción
Imágenes individuales	Muestra cada imagen en una secuencia individualmente. Se muestra  en la pantalla de reproducción.
Sólo imagen clave (ajuste predeterminado)	Solo se muestra la imagen clave de una secuencia de imágenes.

Los ajustes se aplican a todas las secuencias, y el ajuste se guarda en la memoria de la cámara aunque esta se apague.

## Elegir imagen clave

Pulse el botón  (modo de reproducción) → visualice la secuencia cuya imagen clave desea cambiar → botón **MENU** → Elegir imagen clave → botón 

Permite seleccionar una imagen distinta de la secuencia como imagen clave.

- Cuando aparezca la pantalla de selección de imágenes clave, seleccione una imagen (56).

# Menú de Opciones Wi-Fi

Pulse el botón **MENU** → icono de menú  → botón **OK**

Configure los ajustes de Wi-Fi (LAN inalámbrica) para conectar la cámara y un dispositivo inteligente.

Opción	Descripción
Conec. con disp. intelig.	Seleccione para conectar la cámara y un dispositivo inteligente mediante una conexión inalámbrica. Consulte "Conexión a un dispositivo inteligente (Wi-Fi)" (  45) para obtener información adicional.
Cargar de cámara	Seleccione para conectar la cámara y un dispositivo inteligente mediante una conexión inalámbrica. Consulte "Preselección de imágenes en la cámara que desea transferir a un dispositivo inteligente" (  47) para obtener información adicional. <ul style="list-style-type: none"><li>Las imágenes que se desea transferir pueden seleccionarse en la pantalla de selección de imágenes antes de establecer una conexión Wi-Fi (56, 88). El SSID y la contraseña de la cámara se muestran en la pantalla después de que se hayan seleccionado las imágenes.</li></ul>
Desactivar Wi-Fi	Seleccione para finalizar la conexión inalámbrica entre la cámara y un dispositivo inteligente. Consulte "Para finalizar la conexión Wi-Fi" (  46) para obtener información adicional.
Opciones	<b>SSID:</b> permite cambiar el SSID. El SSID configurado aquí se muestra en el dispositivo inteligente. Ajuste un SSID con entre 1 y 24 caracteres alfanuméricos.
	<b>Autenticación/cifrado:</b> permite seleccionar si desea o no cifrar las comunicaciones entre la cámara y el dispositivo inteligente conectado. Las comunicaciones no son cifradas cuando se selecciona <b>Abierta</b> (ajuste predeterminado). <ul style="list-style-type: none"><li>Si se ajusta <b>WPA2-PSK-AES</b>, aparece el mensaje de introducción de contraseña al conectar la cámara a un dispositivo inteligente (45).</li></ul>
	<b>Contraseña:</b> Permite ajustar una contraseña con entre 8 y 16 caracteres alfanuméricos.
	<b>Canal:</b> permite seleccionar el canal utilizado para las conexiones inalámbricas.
	<b>Máscara de subred:</b> permite utilizar el ajuste predeterminado ( <b>255.255.255.0</b> ) en condiciones normales.
	<b>Dirección IP serv. DHCP:</b> permite utilizar el ajuste predeterminado ( <b>192.168.0.10</b> ) en condiciones normales.
Ajustes actuales	Permite mostrar los ajustes actuales.
Rest. ajustes por defecto	Permite restaurar los ajustes de Wi-Fi a los valores predeterminados. La conexión inalámbrica finalizará si se realiza esta opción con el Wi-Fi conectado.

# Funcionamiento del teclado de introducción de texto

## Introducción de caracteres para SSID y contraseña

- Utilice ▲▼◀▶ en el multiselector para seleccionar los caracteres alfanuméricos. Pulse el botón **OK** para introducir el carácter seleccionado en el campo de texto y desplazar el cursor al siguiente espacio.
- Para mover el cursor en el campo de texto, seleccione ← o → en el teclado y pulse el botón **OK**.
- Para borrar un carácter, pulse el botón **Eliminar**.
- Para aplicar el ajuste, seleccione ↵ en el teclado y pulse el botón **OK**.



## Introducción de caracteres para el canal, la máscara de subred y la dirección IP del servidor DHCP

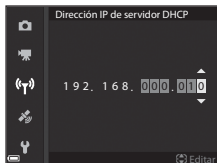

- Utilice ▲▼ en el multiselector para ajustar los números. Para avanzar al siguiente dígito, pulse el botón ▶ o el botón **OK**. Para volver al dígito anterior, pulse ◀.
- Para aplicar el ajuste, seleccione el último dígito y pulse el botón **OK**.



## Menú de opciones de datos de ubicación

### Opciones datos de ubic.

Pulse el botón **MENU** → icono de menú  → Opciones datos de ubic. → botón **OK**

Opción	Descripción
Grabar datos de ubic.	Quando se ajusta en <b>Encendido</b> , se reciben señales de los satélites de posicionamiento y comienza el proceso de posicionamiento (  39). <ul style="list-style-type: none"><li>Ajuste predeterminado: <b>Apagado</b></li></ul>
Actualiz. archivo A-GPS	Se utiliza una tarjeta de memoria para actualizar el archivo A-GPS (GPS asistido). El archivo A-GPS más reciente permite reducir el tiempo necesario para obtener los datos de ubicación. <ul style="list-style-type: none"><li>Consulte "Actualización del archivo A-GPS" (95) para obtener información adicional.</li></ul>
Borrar datos de ubic.	Se borran los datos de ubicación y la información de POI grabados en las imágenes. <ul style="list-style-type: none"><li>No es posible recuperar los datos de ubicación ni la información de POI borrados.</li><li>Los datos de ubicación de las imágenes capturadas con otras cámaras no se pueden borrar.</li></ul>

## Actualización del archivo A-GPS

Descargue el archivo A-GPS más reciente de la página web siguiente y úselo para actualizar el archivo.

<http://nikonimglib.com/agps3/>

- El archivo A-GPS de la COOLPIX P900 solamente está disponible en el sitio web anterior.

- 1** Descargue el archivo A-GPS más reciente en el ordenador desde el sitio web.
- 2** Utilice un lector de tarjetas u otro dispositivo para copiar el archivo descargado a la carpeta "NCFL" de la tarjeta de memoria.
  - La carpeta "NCFL" se encuentra justo por debajo del directorio raíz de la tarjeta de memoria. Cree una carpeta nueva si en la tarjeta de memoria no hay una carpeta "NCFL".
- 3** Inserte la tarjeta de memoria con el archivo copiado en la cámara.
- 4** Encienda la cámara.
- 5** Pulse el botón **MENU** (menú) para acceder al menú de opciones de datos de ubicación y utilice el multiselector para seleccionar **Opciones datos de ubic..**
- 6** Seleccione **Actualiz. archivo A-GPS** y actualice el archivo.

- Se tarda unos 2 minutos en actualizar el archivo A-GPS.



### **Observaciones sobre la actualización del archivo A-GPS**

- El archivo A-GPS se deshabilita cuando se determina la posición por primera vez después de adquirir la cámara. El archivo A-GPS permanece activo a partir de la segunda vez que se determine la localización.
- El periodo de validez del archivo A-GPS se puede comprobar en la pantalla de actualización. Si el periodo de validez ha expirado, se muestra en gris.
- La obtención de los datos de ubicación no resulta más rápida una vez que caduca el periodo de validez del archivo A-GPS. Se recomienda actualizar el archivo A-GPS antes de usar las funciones de datos de ubicación.

## Puntos de interés (POI) (grabación y visualización de la información del nombre de ubicación)

Pulse el botón **MENU** → icono de menú  → Puntos de interés (POI) → botón 

Permite configurar los ajustes POI (puntos de interés, información del nombre de ubicación).

Opción	Descripción
Incorporar POI	<p>Permite ajustar si grabar o no la información del nombre de ubicación en las imágenes que se van a tomar.</p> <ul style="list-style-type: none"><li>• Ajuste predeterminado: <b>Apagado</b></li><li>• La información del nombre de ubicación se puede grabar tanto en las imágenes estáticas como en los videos.</li></ul>
Ver POI	<p>Permite ajustar si mostrar o no la información del nombre de ubicación en la pantalla de disparo o en la pantalla de reproducción (6, 7).</p> <ul style="list-style-type: none"><li>• Si <b>Incorporar POI</b> está ajustado en <b>Encendido</b> cuando se captura una imagen, la información del nombre de ubicación correspondiente a la imagen se muestra en la pantalla de reproducción.</li><li>• Ajuste predeterminado: <b>Apagado</b></li></ul>
Nivel de detalle	<p>Permite ajustar el nivel de detalle de la información del nombre de ubicación. Ajustando un mayor nivel se muestra información regional más detallada.</p> <ul style="list-style-type: none"><li>• Cuando se ajusta el nivel 1: se muestran los nombres de los países.</li><li>• Cuando se ajustan los niveles 2 a 5: la información que se muestra varía según el país de que se trate.</li><li>• Cuando se ajusta el nivel 6: se muestran los nombres de puntos de referencia (instalaciones).</li></ul>
Editar POI	<p>Si se selecciona <b>Actualizar POI</b> en el modo de reproducción, se puede modificar la información del nombre de ubicación grabada en la imagen. Antes de pulsar el botón <b>MENU</b>, seleccione la imagen para cambiar la información del nombre de ubicación.</p> <ul style="list-style-type: none"><li>• Si se selecciona el nivel 6, pulse  en el multiselector para modificar el nombre del punto de referencia.</li><li>• Para modificar el nivel de información del POI, pulse  en el multiselector.</li></ul> <p>Si se selecciona <b>Quitar POI</b>, se borra la información del nombre de ubicación grabada en la imagen.</p>



### Visualización de POI



Si no hay información del nombre de ubicación en el nivel de detalle ajustado, es posible que no se muestre información.

## Usar sat. para fijar reloj

Pulse el botón **MENU** → icono de menú  → Usar sat. para fijar reloj → botón 

Las señales procedentes de los satélites de posicionamiento se usan para ajustar la fecha y la hora del reloj interno de la cámara. Compruebe el estado del posicionamiento antes de ajustar el reloj mediante esta opción.

### **Observaciones sobre Usar sat. para fijar reloj**

- Para ajustar el reloj interno de la cámara, se debe haber realizado correctamente antes el posicionamiento (39).
- El ajuste de la fecha/hora mediante **Usar sat. para fijar reloj** se produce según la zona horaria ajustada en **Zona horaria y fecha** (57, 98) del menú de configuración. Compruebe la zona horaria antes de ajustar **Usar sat. para fijar reloj**.
- La fecha/hora ajustada con **Usar sat. para fijar reloj** no es tan precisa como los relojes de radio. Utilice **Zona horaria y fecha** en el menú de configuración para ajustar la hora si no es exacta en **Usar sat. para fijar reloj**.

# Menú de configuración

## Zona horaria y fecha

Pulse el botón **MENU** → icono de menú **Y** → Zona horaria y fecha → botón **OK**

Permite ajustar el reloj de la cámara.

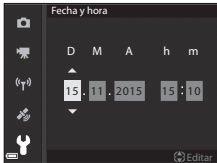
Opción	Descripción
Fecha y hora	<ul style="list-style-type: none"><li>• Seleccione un campo: pulse <b>◀▶</b> en el multiselector.</li><li>• Modifique la fecha y la hora: pulse <b>▲▼</b>. También se puede cambiar la fecha y la hora girando el multiselector o el dial de control.</li><li>• Aplique el ajuste: seleccione el ajuste del campo de los minutos y pulse el botón <b>OK</b> o <b>▶</b>.</li></ul> 
Formato de fecha	Permite seleccionar <b>Año/mes/día</b> , <b>Mes/día/año</b> o <b>Día/mes/año</b> .
Zona horaria	Permite ajustar la zona horaria y el horario de verano. <ul style="list-style-type: none"><li>• Cuando se ajusta <b>Destino del viaje</b> (▶) después de haber ajustado la zona horaria local (🏠), se calcula automáticamente la diferencia horaria entre el destino del viaje y la zona horaria local y se guardan la fecha y la hora de la región seleccionada.</li></ul>

## Ajuste de la Zona horaria

- 1 Utilice **▲▼** en el multiselector para seleccionar **Zona horaria** y pulse el botón **OK**.

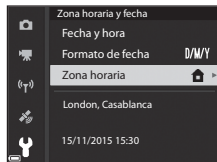



**2** Seleccione  **Zona horaria local** o  **Destino del viaje** y pulse el botón .

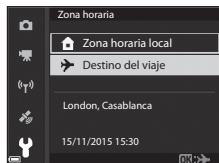

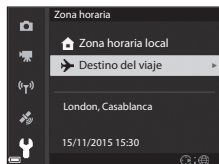

- La fecha y la hora que aparecen en la pantalla varían según se seleccione la zona horaria local o el destino del viaje.



**3** Pulse .



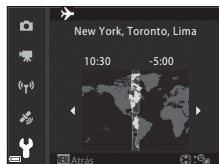

**4** Utilice   para seleccionar la zona horaria

- Pulse  para activar la función de horario de verano y se mostrará . Pulse  para desactivar la función de horario de verano.
- Pulse el botón  para aplicar la zona horaria.
- Si no se muestra la hora correcta para el ajuste de la zona horaria local o del destino del viaje, ajuste la hora correspondiente en **Fecha y hora**.



## Activ. dispar. ranura vacía





Pulse el botón **MENU** → icono de menú  → Activ. dispar. ranura vacía → botón 

Permite ajustar si se puede abrir o no el obturador cuando no hay ninguna tarjeta de memoria introducida en la cámara.

Opción	Descripción
Desactivar disparador (ajuste predeterminado)	A menos que haya una tarjeta de memoria introducida en la cámara, el obturador no se puede abrir.
Activar disparador	Aunque no haya ninguna tarjeta de memoria introducida en la cámara, el obturador se puede abrir. No obstante, cuando no hay ninguna tarjeta de memoria en la cámara, aparece <b>Modo demo.</b> en la imagen capturada y esta no se puede imprimir ni guardar en una tarjeta, aunque se vea en la pantalla.

## Config. pantalla

Pulse el botón MENU → icono de menú  → Config. pantalla → botón 

Opción	Descripción
Revisión de imagen	Permite ajustar si desea que se muestre o no la imagen capturada inmediatamente después de disparar. <ul style="list-style-type: none"><li>• Ajuste predeterminado: <b>Encendido</b></li></ul>
Opciones del monitor	Permite ajustar el brillo de la pantalla y el tono. <ul style="list-style-type: none"><li>• Utilice ▲▼ en el multiselector para ajustar el brillo, ◀▶ para ajustar el tono y, a continuación, pulse el botón .</li><li>• Ajuste predeterminado: Brillo <b>3</b> Tono <b>0</b></li><li>• No se puede ajustar cuando se utiliza el visor.</li></ul>
Opciones EVF	Permite ajustar el brillo y el tono del visor. <ul style="list-style-type: none"><li>• Utilice ▲▼ en el multiselector para ajustar el brillo, ◀▶ para ajustar el tono y, a continuación, pulse el botón .</li><li>• Ajuste predeterminado: Brillo <b>2</b> Tono <b>0</b></li><li>• No se puede ajustar cuando se utiliza la pantalla.</li></ul>
Ver/ocultar cuadrícula	Permite ajustar si se muestra o no un recuadro guía para encuadrar la imagen en la pantalla de disparo. <ul style="list-style-type: none"><li>• Ajuste predeterminado: <b>Apagado</b></li></ul>
Ver/ocultar histogramas	Permite ajustar si se muestra o no un gráfico con la distribución del brillo en la imagen (  44) en la pantalla de disparo. <ul style="list-style-type: none"><li>• Ajuste predeterminado: <b>Apagado</b></li></ul>
Horizonte virtual	Permite ajustar si se muestra o no un horizonte virtual en la pantalla de disparo (  102). <ul style="list-style-type: none"><li>• Ajuste predeterminado: <b>Apagado</b></li></ul>

### Observaciones sobre Ver/ocultar cuadrícula

Si el centro ampliado de la imagen se muestra en **MF** (enfoque manual), la cuadrícula no se muestra.

### Observaciones sobre Ver/ocultar histogramas

Los histogramas no se muestran en las siguientes situaciones.

- Modo  (automático)
- Al grabar un vídeo
- Si el centro ampliado de la imagen se muestra en **MF** (enfoque manual)
- Cuando se dispara con panorama sencillo
- Si se muestra el menú de modo de enfoque, disparador automático o modo de flash

## Horizonte virtual

El horizonte virtual para los ejes transversal (rotación lateral) y vertical se muestra en la pantalla gracias a un sensor de inclinación integrado.

El horizonte virtual se puede visualizar cuando **Modo zona AF** está ajustado en **Manual (puntual)**, **Manual (normal)** o **Manual (ancho)** en el modo **P**, **S**, **A** o **M**, y en algunos modos de escena o modos de efectos especiales con el área de enfoque ajustada en el centro del encuadre.

- Cuando la cámara está en la posición normal (sin inclinación) en el plano transversal, la línea de referencia en el horizonte virtual cambia a verde. En el plano vertical, ● en el centro cambia a verde.
- Una graduación del horizonte virtual representa 5 grados en el plano transversal y 10 grados en el plano vertical.



La cámara está en posición normal en los ejes transversal y vertical.

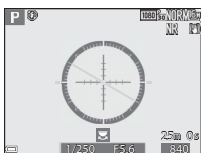



La cámara está inclinada en el plano transversal.



La cámara está inclinada en el plano vertical.

### ✓ Observaciones sobre el horizonte virtual

El horizonte virtual no se muestra en las siguientes situaciones.

- Modo  (automático)
- Cuando el modo de escena está ajustado en el modo  (retrato nocturno), modo de **Selector auto. escenas**, **Retrato**, **Gastronomía**, **Panorama sencillo** o **Retrato de mascotas**
- Al grabar un vídeo
- Si se selecciona el temporizador de sonrisa

### Precisión del horizonte virtual

Tenga en cuenta que un error se agrava si la cámara está demasiado inclinada hacia delante o hacia atrás. Si la cámara está inclinada de forma imperceptible se desconectan las graduaciones del horizonte virtual.

## Alternar EVF automáticamente (se cambia automáticamente de la pantalla al visor)

Pulse el botón **MENU** → icono de menú **Y** → Alternar EVF auto. → botón **OK**

Opción	Descripción
Activado (ajuste predeterminado)	Al acercar el rostro al visor, el sensor reacciona y hace que la visualización cambie automáticamente de la pantalla al visor.
Desactivado	Aunque acerque el rostro al visor, la visualización no pasa al visor.

## Sello de fecha

Pulse el botón **MENU** → icono de menú **Y** → Sello de fecha → botón **OK**

Al tomar imágenes, se puede incluir la fecha y hora de disparo en las imágenes.



Opción	Descripción
<b>DATE</b> Fecha	Se incluye la fecha en las imágenes.
<b>DATE</b> Fecha y hora	Se incluyen la fecha y la hora en las imágenes.
Apagado (ajuste predeterminado)	No se incluye la fecha y la hora en las imágenes.



## Observaciones sobre Sello de fecha

- Las fechas forman parte de los datos de las imágenes de manera permanente y no se pueden borrar. La fecha y hora no se pueden incluir en las imágenes una vez capturadas.
- No se pueden incluir la fecha y la hora en las situaciones siguientes:
  - Cuando el modo de escena está ajustado en **Paisaje nocturno** (cuando se ajusta en **A pulso**), **Retrato nocturno** (cuando se ajusta en **A pulso**), **Deportes**, **Museo**, **Contraluz** (cuando **HDR** se ajusta en **Encendido**), **Panorama sencillo**, **Retrato de mascotas** (cuando se ajusta en **Continuo**) o **Observación de aves** (cuando se ajusta en **Continuo**)
  - Cuando se ha seleccionado **Caché de predisparo**, **Continuo A: 120 fps** o **Continuo A: 60 fps** para **Continuo** ()
  - Al grabar vídeos
  - Cuando se guardan imágenes estáticas durante la grabación de vídeo
  - Al extraer imágenes estáticas de un vídeo durante la reproducción de vídeo
- Es posible que resulte difícil leer la fecha y la hora incluidas en la imagen cuando se utiliza un tamaño de imagen pequeño.

## Reducc. vibraciones

Pulse el botón **MENU** → icono de menú  → Reducc. vibraciones → botón 



Permite seleccionar el ajuste de reducción de la vibración que se usa al disparar. Seleccione **Apagada** cuando dispare utilizando un trípode para estabilizar la cámara.

Opción	Descripción
 Normal (ajuste predeterminado)	Compensa las sacudidas de la cámara que se producen normalmente al disparar en las posiciones de zoom de teleobjetivo o con un ajuste de velocidad de obturación lenta. La cámara detecta automáticamente la dirección de desplazamiento y solo compensa la vibración producida por las sacudidas de la cámara. Por ejemplo, cuando la cámara se desplaza en horizontal, la reducción de la vibración solo disminuye las sacudidas verticales. Si la cámara se desplaza en vertical, la reducción de la vibración solo compensa las sacudidas horizontales.
 Activa	La sacudida de la cámara se compensa automáticamente durante el disparo cuando es probable que la cámara vaya a sufrir sacudidas relativamente fuertes al disparar desde un coche o en superficies inestables.
Apagada	No se realiza la compensación.

## Observaciones sobre Reducc. vibraciones

- Después de encender la cámara o cambiar del modo de reproducción al modo de disparo, espere hasta que la pantalla de modo de disparo se muestre por completo antes de tomar imágenes.
- Las imágenes que aparecen en la pantalla de la cámara inmediatamente después de disparar pueden aparecer borrosas.
- En algunas situaciones, puede que la reducción de la vibración no pueda eliminar totalmente los efectos de las sacudidas de la cámara.

## Ayuda AF

Pulse el botón **MENU** → icono de menú  → Ayuda AF → botón 

Opción	Descripción
Automático (ajuste predeterminado)	La luz de ayuda de AF se enciende automáticamente al pulsar el disparador en condiciones de poca iluminación. La luz tiene un alcance de unos 5,0 m (16 pies) con la posición máxima de gran angular y unos 5,0 m (16 pies) con la posición máxima de teleobjetivo. <ul style="list-style-type: none"><li>Tenga en cuenta que en algunos modos de escena o con algunas zonas de enfoque, es posible que no se encienda la luz de ayuda de AF.</li></ul>
Apagado	La luz de ayuda de AF no se enciende.

## Zoom digital

Pulse el botón **MENU** → icono de menú  → Zoom digital → botón 

Opción	Descripción
Encendido (ajuste predeterminado)	El zoom digital está activado.
Apagado	El zoom digital está desactivado.

### Observaciones sobre Zoom digital

- El zoom digital no se puede utilizar en los siguientes modos de escena:
  - Selector auto. escenas, Retrato, Retrato nocturno, Panorama sencillo, Retrato de mascotas**
- El zoom digital no se puede utilizar en otros modos de disparo cuando se utilizan determinados ajustes (48).

## Asig. control lateral zoom

Pulse el botón **MENU** → icono de menú **Y** → Asig. control lateral zoom → botón **OK**

Seleccione la función que se va a realizar al disparar cuando se mueve el control lateral del zoom.

Opción	Descripción
Zoom (ajuste predeterminado)	Al disparar, utilice el control lateral del zoom (📖20) para ajustar el zoom.
Enfoque manual	<p>Cuando el modo de enfoque se ajuste en <b>MF</b> (enfoque manual), utilice el control lateral del zoom para enfocar (📖42).</p> <ul style="list-style-type: none"><li>• Mueva el control lateral del zoom hacia <b>T</b> para enfocar sujetos lejanos.</li><li>• Mueva el control lateral del zoom hacia <b>W</b> para enfocar sujetos cercanos.</li></ul>

## Config. sonido

Pulse el botón **MENU** → icono de menú **Y** → Config. sonido → botón **OK**

Opción	Descripción
Sonido botón	<p>Cuando se selecciona <b>Encendido</b> (ajuste predeterminado), la cámara emite un pitido cuando se realizan operaciones, dos pitidos cuando el sujeto está enfocado y tres pitidos cuando se produce un error.</p> <ul style="list-style-type: none"><li>• Los sonidos se desactivan cuando se utiliza el modo de escena <b>Retrato de mascotas</b> u <b>Observación de aves</b>.</li></ul>
Sonido disparad.	<p>Cuando está seleccionado <b>Encendido</b> (ajuste predeterminado), el sonido de obturador se emite cuando se abre el obturador.</p> <ul style="list-style-type: none"><li>• El sonido de obturador no se emite cuando se utiliza el modo de disparo continuo, al grabar vídeos o cuando se utiliza el modo de escena <b>Panorama sencillo</b>, <b>Retrato de mascotas</b> o <b>Observación de aves</b>.</li></ul>

## Desconexión aut.

Pulse el botón **MENU** → icono de menú  → Desconexión aut. → botón **OK**

Permite ajustar el tiempo que transcurre antes de que la cámara pase al modo de reposo (18).

Se puede seleccionar **30 seg.**, **1 min** (ajuste predeterminado), **5 min** o **30 min**.

### **Ajuste de la función de desconexión automática**

En las situaciones siguientes el tiempo que tarda la cámara en pasar al modo de reposo no varía:

- Con un menú en pantalla: 3 minutos (cuando la desconexión automática está ajustada en **30 seg.** o **1 min**)
- Cuando se conecta el adaptador de CA: 30 minutos

---

## Format. tarjeta

Pulse el botón **MENU** → icono de menú  → Format. tarjeta → botón **OK**

Utilice esta opción para formatear una tarjeta de memoria.

**Al formatear las tarjetas de memoria se borran definitivamente todos los datos. Los datos borrados no se pueden recuperar.** Asegúrese de guardar las imágenes importantes en un ordenador antes de formatear la tarjeta.

Para iniciar el formateo, seleccione **Formatear** en la pantalla que aparece y pulse el botón **OK**.

- No apague la cámara ni abra la tapa del compartimento de la batería/ranura para tarjeta de memoria mientras se formatea la tarjeta.

---

## Idioma/Language

Pulse el botón **MENU** → icono de menú  → Idioma/Language → botón **OK**

Permite seleccionar el idioma de los menús y los mensajes de la cámara.

## Cargar con ordenador

Pulse el botón **MENU** → icono de menú  → Cargar con ordenador → botón 

Opción	Descripción
<b>AUTO</b> Automático (ajuste predeterminado)	Cuando la cámara se conecta a un ordenador en funcionamiento (  61), la batería introducida en la cámara se carga automáticamente con la energía suministrada por el ordenador. <ul style="list-style-type: none"><li>El indicador de encendido parpadea lentamente mientras se carga la batería. Una vez la carga finaliza, el indicador de encendido deja de parpadear y se enciende.</li></ul>
Apagado	La batería introducida en la cámara no se carga al conectar la cámara a un ordenador.

### **Observaciones sobre Cargar con ordenador**

- Cuando se conecta a un ordenador, la cámara se enciende automáticamente y empieza a cargar. Si la cámara se apaga, se interrumpe la carga.
- Se necesitan aproximadamente 6 horas 10 minutos para cargar una batería que estaba completamente descargada. El tiempo de carga aumenta cuando se transfieren imágenes mientras la batería se está cargando.
- La cámara se apaga automáticamente si no hay comunicación con el ordenador durante 30 minutos después de finalizar la carga de la batería.

### **Cuando el indicador de encendido (indicador de carga) parpadea rápidamente en verde**

La carga no puede realizarse, posiblemente debido a una de las siguientes razones.

- La temperatura ambiente no es la adecuada para la carga. Cargue la batería en el interior con una temperatura ambiente de 5 °C a 35 °C (41 °F a 95 °F).
- El cable USB no está conectado correctamente o la batería está defectuosa. Asegúrese de que el cable USB esté conectado correctamente y sustituya la batería en caso necesario.
- El ordenador se encuentra en el modo de reposo y no suministra energía. Active el ordenador.
- La batería no se puede cargar porque el ordenador no puede suministrar energía a la cámara debido a la configuración o las especificaciones del ordenador.

## Cambiar selección Av/Tv

Pulse el botón **MENU** → icono de menú  → Cambiar selección Av/Tv → botón **OK**

Permite cambiar el método para ajustar el programa flexible, la velocidad de obturación o el valor de diafragma cuando el modo de disparo está ajustado en **P, S, A, M** o **U**.

Opción	Descripción
No cambiar selección (ajuste predeterminado)	Permite utilizar el dial de control para ajustar el programa flexible o la velocidad de obturación y el multiselector para ajustar el valor de diafragma.
Cambiar selección	Permite utilizar el multiselector para ajustar el programa flexible o la velocidad de obturación y el dial de control para ajustar el valor de diafragma.

## Rest. num. archivos

Pulse el botón **MENU** → icono de menú  → Rest. num. archivos → botón **OK**

Quando se selecciona **Sí**, se restablece la numeración secuencial de los números de archivo (115). Después del restablecimiento, se creará una nueva carpeta y el número de archivo de la siguiente imagen capturada empezará por "0001".

### Observaciones sobre Rest. num. archivos



**Rest. num. archivos** no se puede aplicar si el número de carpeta llega a 999 y hay imágenes en la carpeta. Introduzca una tarjeta de memoria nueva o formatee la tarjeta de memoria (107).

### Carpetas de almacenamiento de archivos

Las imágenes estáticas y vídeos grabados con esta cámara se guardan en carpetas en la tarjeta de memoria.

- A los nombres de las carpetas se agrega una numeración secuencial en orden ascendente, empezando por "100" y terminando por "999" (los nombres de las carpetas no se muestran en la cámara).
- Se crea una nueva carpeta en las situaciones que se indican a continuación:
  - Cuando el número de archivos de una carpeta llega a 200
  - Cuando a un archivo de una carpeta se le asigna el número "9999"
  - Cuando se ejecuta la función **Rest. num. archivos**
- Cada vez que se toma una serie de imágenes en el modo de disparo a intervalos se crea una carpeta nueva y las imágenes se guardan en esa carpeta con números de archivo que comienzan por "0001".

## Contorno

Pulse el botón **MENU** → icono de menú  → Contorno → botón 

Opción	Descripción
Activado (ajuste predeterminado)	Si se está utilizando el modo <b>MF</b> (enfoque manual), el enfoque se refuerza gracias a la iluminación de las zonas que están enfocadas en blanco en la imagen que aparece en la pantalla (  42, 43).
Desactivado	La opción de contorno está desactivada.

## Restaurar todo

Pulse el botón **MENU** → icono de menú  → Restaurar todo → botón 

Quando se selecciona **Restaurar**, los ajustes de la cámara se restablecen a los valores predeterminados.

- Algunos ajustes, como **Zona horaria y fecha** o **Idioma/Language**, no se restablecen.
- User settings (configuración de usuario) guardada en **U** del dial de modo no se restablece. Para restablecer dicha configuración, utilice **Restaurar user settings** ( 35).



### Restablecimiento de la numeración de archivos

Para restablecer la numeración de archivos a "0001", elimine todas las imágenes guardadas en la tarjeta de memoria y, a continuación, seleccione **Restaurar todo. Rest. num. archivos** también se puede utilizar para el restablecimiento a "0001" ( 109).









## Versión firmware







Pulse el botón **MENU** → icono de menú  → Versión firmware → botón 













Permite ver la versión actual del firmware de la cámara.









## Mensajes de error

Consulte la tabla siguiente si aparece un mensaje de error.

Indicador	Causa/solución	
La batería está muy caliente. La cámara se apagará. La cámara se apagará para evitar que se sobrecaliente.	La cámara se apaga automáticamente. Deje enfriar la batería antes de volver a utilizarla.	-
Tarj memo tiene protección escritura.	El mecanismo de protección de la tarjeta está en la posición de bloqueo ("lock"). Deslice el mecanismo de protección de la tarjeta a la posición de escritura ("write").	-
No se puede utilizar esta tarjeta.	Se ha producido un error al acceder a la tarjeta de memoria.	10,  20
No se puede leer esta tarjeta.	<ul style="list-style-type: none"> <li>• Utilice una tarjeta de memoria aprobada.</li> <li>• Compruebe que los terminales estén limpios.</li> <li>• Compruebe que se ha introducido correctamente la tarjeta de memoria.</li> </ul>	
Tarjeta sin formato. ¿Formatear tarjeta?	No se ha formateado la tarjeta de memoria para utilizarla en la cámara. Al formatear la tarjeta de memoria se borran todos los datos guardados. Si necesita conservar copias de cualquier imagen, asegúrese de seleccionar <b>No</b> y guardar las copias en un ordenador u otro soporte antes de formatear la tarjeta de memoria. Seleccione <b>Sí</b> y pulse el botón  para formatear la tarjeta de memoria.	10,  5
Memoria insuficiente.	Borre algunas imágenes o introduzca una tarjeta de memoria nueva.	10, 23
No se puede guardar la imagen.	Se ha producido un error al guardar la imagen. Introduzca una tarjeta de memoria nueva o formatee la tarjeta de memoria.	10,  107
	La cámara ha agotado los números de archivo. Introduzca una tarjeta de memoria nueva o formatee la tarjeta de memoria.	10,  107
Imagen no modificable.	Compruebe que se pueden editar las imágenes.	 26,  13
No se puede grabar el vídeo.	Se ha producido un error en el tiempo de espera al guardar un vídeo en la tarjeta de memoria. Seleccione una tarjeta de memoria con una velocidad de escritura más rápida.	 20

Indicador	Causa/solución	
No es posible restaurar numeración de archivos.	No es posible restablecer la numeración de archivos porque el número secuencial de una carpeta ha alcanzado el límite superior. Introduzca una tarjeta de memoria nueva o formatee la tarjeta de memoria.	10,  107
La memoria no contiene imágenes.	Introduzca una tarjeta de memoria que contiene imágenes.	10
El archivo no contiene datos de imagen.	El archivo no ha sido creado ni editado con esta cámara. No se puede ver el archivo en esta cámara. Vea el archivo en un ordenador o con el dispositivo utilizado para crear o editar este archivo.	-
Todas las imágenes están ocultas.	<ul style="list-style-type: none"> <li>No hay imágenes disponibles para un pase de diapositivas, etc.</li> <li>No hay imágenes que se puedan mostrar en la pantalla de selección de imágenes para borrar.</li> </ul>	-
No se puede borrar imagen.	La imagen está protegida. Desactive la protección.	 90
Abra el flash.	<ul style="list-style-type: none"> <li>Cuando el modo de escena es <b>Selector auto. escenas</b>, puede capturar una imagen aunque el flash esté cerrado, pero el flash no se disparará.</li> <li>Cuando el modo de escena es <b>Retrato nocturno</b> o <b>Contraluz</b> con <b>HDR</b> ajustado en <b>Apagado</b>, debe abrir el flash para capturar una imagen.</li> </ul>	 4   3,  7
Error al usar satélite para fijar reloj.	El reloj de la cámara no estaba ajustado correctamente. Cambie la ubicación o la hora y determine de nuevo la ubicación.	-
No hay ningún archivo A-GPS en la tarjeta.	No se encuentra en la tarjeta de memoria un archivo A-GPS que se pueda actualizar. Realice las siguientes comprobaciones. <ul style="list-style-type: none"> <li>Si se ha introducido la tarjeta de memoria.</li> <li>Si el archivo A-GPS está guardado en la tarjeta de memoria.</li> <li>Si el archivo A-GPS guardado en la tarjeta de memoria es más reciente que el archivo A-GPS guardado en la cámara.</li> <li>Si el archivo A-GPS sigue siendo válido.</li> </ul>	-
Error de actualización.	No es posible actualizar el archivo A-GPS. El archivo A-GPS puede estar dañado. Descargue de nuevo el archivo del sitio web.	 95

Indicador	Causa/solución	
No se puede guardar en la tarjeta.	No hay introducida ninguna tarjeta de memoria. Introduzca una tarjeta de memoria.	10
	El número máximo de eventos de datos de registro que se pueden guardar por día es 36.	-
	No se ha obtenido el registro.	 43
	El número máximo de eventos de datos de registro que se pueden guardar en una tarjeta de memoria es 100. Sustituya la tarjeta de memoria colocando una nueva o borre de la tarjeta de memoria los datos de registro que ya no necesite.	10,  44
Sin acceso.	La cámara no ha podido recibir la señal de comunicación del dispositivo inteligente. Conecte de nuevo la cámara y el dispositivo inteligente mediante una conexión inalámbrica. <ul style="list-style-type: none"> <li>• Pulse el botón .</li> <li>• Seleccione un dispositivo inteligente NFC compatible con la cámara.</li> <li>• Seleccione <b>Conec. con disp. intelig.</b> en el menú de opciones de Wi-Fi.</li> </ul>	 45,  92
No se pudo conectar.	La cámara no ha podido establecer conexión mientras recibía las señales de comunicación desde el dispositivo inteligente. Seleccione un canal diferente para <b>Canal en Opciones</b> en el menú de opciones Wi-Fi y establezca de nuevo la conexión inalámbrica.	 45,  92
Conexión Wi-Fi terminada.	La conexión Wi-Fi finalizará en las situaciones siguientes: <ul style="list-style-type: none"> <li>• Conexión deficiente.</li> <li>• El nivel de la batería es bajo.</li> <li>• Un cable o una tarjeta de memoria se introduce o extrae.</li> </ul> Utilice una batería completamente cargada, desconecte la TV, el ordenador o la impresora y establezca de nuevo la conexión inalámbrica.	 45,  92
Error del objetivo. Reintentar tras apagar y encender la cámara.	Si el error persiste, acuda a su vendedor o al representante del servicio técnico autorizado de Nikon.	 7
Error de comunicación	Se ha producido un error durante la comunicación con la impresora. Apague la cámara y vuelva a conectar el cable USB.	 49
Error del sistema	Se ha producido un error en los circuitos internos de la cámara. Apague la cámara, extraiga e introduzca de nuevo la batería y encienda la cámara. Si el error persiste, acuda a su vendedor o al representante del servicio técnico autorizado de Nikon.	 7

Indicador	Causa/solución	
Error de impresora: comprobar estado impresora.	Tras solucionar el problema, seleccione <b>Continuar</b> y pulse el botón  para reanudar la impresión.*	-
Error de impresora: comprobar papel.	Cargue el tamaño de papel especificado, seleccione <b>Continuar</b> y pulse el botón  para reanudar la impresión.*	-
Error de impresora: atasco de papel.	Retire el papel atascado, seleccione <b>Continuar</b> y pulse el botón  para reanudar la impresión.*	-
Error de impresora: sin papel.	Cargue el tamaño de papel especificado, seleccione <b>Continuar</b> y pulse el botón  para reanudar la impresión.*	-
Error de impresora: comprobar tinta.	Hay un problema con la tinta de la impresora. Compruebe la tinta, seleccione <b>Continuar</b> y pulse el botón  para reanudar la impresión.*	-
Error de impresora: sin tinta.	Sustituya el cartucho de la tinta, seleccione <b>Continuar</b> y pulse el botón  para reanudar la impresión.*	-
Error de impresora: archivo dañado.	Hay un problema con el archivo de imagen que se desea imprimir. Seleccione <b>Cancelar</b> y pulse el botón  para cancelar la impresión.	-

\* Consulte la documentación proporcionada con la impresora para obtener más instrucciones e información.

## Nombres de archivos

A las imágenes o los vídeos se les asignan los nombres de archivo como se indica a continuación.

### Nombre de archivo: DSCN0001.JPG

(1)      (2)      (3)

(1) Identificador	<p>No aparece en la pantalla de la cámara.</p> <ul style="list-style-type: none"><li>• DSCN: Imágenes estáticas originales, vídeos, imágenes estáticas creadas con la función de edición de vídeo</li><li>• SSCN: Copias de imágenes pequeñas</li><li>• RSCN: Copias recortadas</li><li>• FSCN: Imágenes creadas con una función de edición de imágenes que no sea recorte ni imagen pequeña, vídeos creados con la función de edición de vídeo</li></ul>
(2) Número de archivo	<p>Se asignan por orden ascendente de "0001" a "9999".</p> <ul style="list-style-type: none"><li>• Cada vez que se toma una serie de imágenes en el modo de disparo a intervalos se crea una carpeta nueva y las imágenes se guardan en esa carpeta con números de archivo que comienzan por "0001".</li></ul>
(3) Extensión	<p>Indica el formato de archivo.</p> <ul style="list-style-type: none"><li>• .JPG: Imágenes estáticas</li><li>• .MOV: Vídeos</li></ul>



### Datos de registro guardados en tarjetas de memoria

Los datos de registro se guardan en la carpeta "NCFL".

- Los nombres de los archivos se componen de "N", "fecha (últimos dos dígitos del año y el mes y el día en formato AAMMDD)", "número de identificación (0 a 9 o A a Z)" y "extensión (.log)".  
Ejemplo: el primer registro de datos de ubicación que se grabe el 15 de noviembre de 2015 será N1511150.log
- Se pueden grabar hasta 36 archivos en un día y se pueden grabar hasta 100 archivos en una tarjeta de memoria.

## Accesorios opcionales

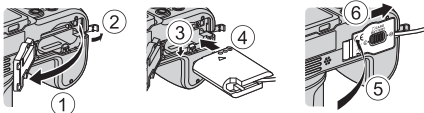
Cargador de la batería	<b>Cargador de la batería MH-67P</b> Tarda aproximadamente 3 horas y 20 minutos en cargar una batería completamente descargada.
Adaptador de CA	<b>Adaptador de CA EH-67A</b> (conectado como se indica)  Antes de cerrar la tapa del compartimento de la batería/ranura para tarjeta de memoria, introduzca completamente el cable del conector a la red eléctrica en la ranura del compartimento de la batería. Si sobresale parte del cable de las ranuras, la tapa o el cable pueden resultar dañados al cerrar la tapa.
Control remoto*	<b>Control remoto ML-L3</b>
Filtro	<b>Filtro roscado de 67mm (producto Nikon)</b>

\* Se recomienda ajustar un valor de tiempo de **Desconexión aut.** (☞ 107) más prolongado cuando se utilice la función de control remoto.

La disponibilidad puede variar según el país o región.

Consulte nuestro sitio web o folletos para obtener información actualizada.

## Disparo con Control remoto ML-L3

Utilice el control remoto ML-L3 (disponible por separado) (🔑116) para abrir el obturador. Ajuste **Reducc. vibraciones** (🔑104) en el menú de configuración en **Apagada** cuando utilice un trípode para estabilizar la cámara.

- 1 Pulse ◀ (🔊) en el multiselector.

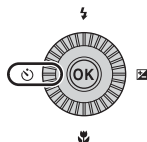

- 2 Seleccione el modo de control remoto y pulse el botón (OK).

- 📷: Pulse el botón de transmisión del control remoto para disparar inmediatamente (disparo inmediato por control remoto).
- 📷 10s (10 segundos) y 📷 2s (2 segundos): pulse el botón de transmisión del control remoto para disparar con el retardo seleccionado (control remoto de disparador automático).
- Si no se pulsa el botón (OK) en unos pocos segundos, la selección se cancelará.

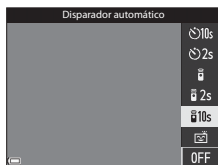

- 3 Encuadre la imagen.

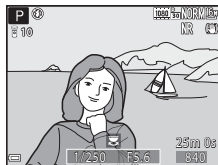

#### 4 Oriente el transmisor hacia el receptor de infrarrojos de la cámara (📖1) y pulse el botón de transmisión.

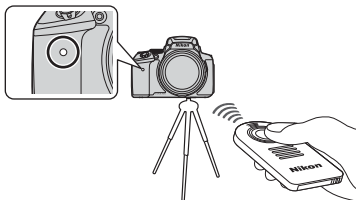

- Pulse el botón de transmisión a una distancia de 5 m (16 pies) o menos.
- En el modo de disparo inmediato por control remoto, cuando el sujeto está enfocado, se abre el obturador.
- Si el tiempo del disparador automático se ajusta a **10s** (10 segundos) o **2s** (2 segundos), el indicador del disparador automático parpadea cuando el sujeto está enfocado y después 1 segundo antes de abrirse el obturador, el indicador deja de parpadear y se queda encendido. Para detener el disparador automático antes de que se capture una imagen, pulse de nuevo el botón de transmisión.
- En el modo de control remoto del disparador automático, el modo de control remoto se ajusta en **1** (disparo inmediato por control remoto) al abrirse el obturador.

### Sustitución de la pila del control remoto ML-L3 (pila de litio CR2025 de 3 V)

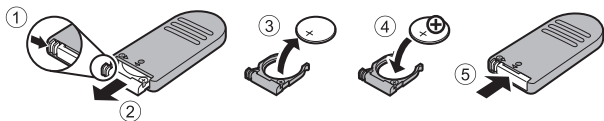



















- Al sustituir la pila del control remoto, asegúrese de que los terminales positivo (+) y negativo (-) están orientados correctamente.
- Asegúrese de leer y seguir las advertencias descritas en "Seguridad" (📖vi).











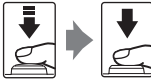

#### ✓ Observaciones sobre el Control remoto





- El control remoto puede no funcionar aunque sea desde una distancia de 5 m (16 ft) o menos cuando se dispara en condiciones de contraluz.
- El ajuste no se puede cambiar cuando se utilizan determinados ajustes de otras funciones.

# Funciones principales de los controles



















## Para el disparo

Control	Función principal	
 <p>Dial de modo</p>	Permite cambiar el modo de disparo.	24
 <p>Control del zoom</p>	Mueva hacia <b>T</b> (  ) (teleobjetivo) para acercar una imagen al sujeto y mueva hacia <b>W</b> (  ) (gran angular) para alejar una imagen y ver una zona más amplia.	20
 <p>Botón del zoom de retroceso rápido</p>	Amplíe el ángulo de visión temporalmente.	21
 <p>Control lateral del zoom</p>	<p>Permite utilizar la función asignada en <b>Asig. control lateral zoom</b>.</p> <ul style="list-style-type: none"> <li>Zoom: Mueva hacia <b>T</b> (teleobjetivo) para acercar una imagen al sujeto y mueva hacia <b>W</b> (gran angular) para alejar una imagen y ver una zona más amplia.</li> <li>Enfoque manual: Cuando el modo de enfoque esté ajustado en <b>MF</b> (enfoque manual), ajuste el enfoque.</li> </ul>	20, 57 41, 42
 <p>Multiselector</p>	<ul style="list-style-type: none"> <li>Mientras se muestra la pantalla de disparo: permite mostrar las pantallas de ajuste siguientes pulsando: <ul style="list-style-type: none"> <li>- Arriba ():  (modo flash)</li> <li>- Izquierda ():  (disparador automático/control remoto/temporizador sonrisa)</li> <li>- Abajo ():  (modo de enfoque)</li> <li>- Derecha ():  (compensación de exposición)</li> </ul> </li> <li>Cuando el modo de disparo es <b>A</b> o <b>M</b>: permite ajustar el diafragma girando el multiselector.</li> <li>Mientras se muestra la pantalla de ajustes: permite seleccionar un elemento con    o girando el multiselector; y aplicar la selección pulsando el botón <b>OK</b>.</li> </ul>	25 30, 32 50





Control	Función principal	
 Dial de control	<ul style="list-style-type: none"> <li>• Cuando el modo de disparo es <b>P</b>: permite ajustar el programa flexible.</li> <li>• Cuando el modo de disparo es <b>S</b> o <b>M</b>: permite ajustar la velocidad de obturación.</li> </ul>	30, 32  30, 32
 Botón <b>MENU</b> (menú)	Permite mostrar u ocultar el menú.	49, 51, 54, 55, 57
 Disparador	Cuando se pulsa hasta la mitad (es decir, si deja de pulsar cuando nota una ligera resistencia): permite ajustar el enfoque y la exposición. Cuando se pulsa por completo (es decir, si se pulsa el botón hasta el final del recorrido): se abre el obturador.	17, 21
 Botón  grabación de vídeo	Permite comenzar y detener la grabación de vídeo.	 32
 Botón <b>Fn</b> (función)	Si el modo de disparo es <b>P, S, A, M</b> o <b>U</b> : permite mostrar o cerrar los menús de ajuste como <b>Continuo</b> o <b>Reducc. vibraciones</b> .	45
 Botón  (pantalla)	Permite cambiar entre la visualización en la pantalla y en el visor.	19
 Botón <b>DISP</b> (visualización)	Permite cambiar la información visualizada en la pantalla.	3
 Botón  (Wi-Fi)	Permite activar la función Wi-Fi y conectar la cámara y un dispositivo inteligente.	60,  45

Control	Función principal	
 Botón  (reproducción)	Permite reproducir las imágenes.	22
 Botón  (borrar)	Permite borrar la última imagen guardada.	23

## Para la reproducción

Control	Función principal	
 Botón  (reproducción)	<ul style="list-style-type: none"> <li>• Cuando la cámara esté apagada, mantenga pulsado este botón para encender la cámara en el modo de reproducción.</li> <li>• Permite volver al modo de disparo.</li> </ul>	22 22
 Control del zoom	<ul style="list-style-type: none"> <li>• Mueva hacia <b>T</b> () para acercar la imagen, y mueva hacia <b>W</b> () para mostrar las imágenes como miniaturas o el calendario.</li> <li>• Permite ajustar el volumen de reproducción de vídeo.</li> </ul>	 23,  24   36
 Multiselector	<ul style="list-style-type: none"> <li>• Mientras se muestra la pantalla de reproducción: permite cambiar la imagen mostrada pulsando arriba () , izquierda () , abajo () , derecha () o girando el multiselector.</li> <li>• Mientras se muestra la pantalla de ajustes: permite seleccionar un elemento pulsando    o girando el multiselector.</li> <li>• Mientras se muestra una imagen ampliada: permite mover la zona de visualización.</li> </ul>	22  50   23

Control	Función principal	
 Botón <b>OK</b> (aplicar selección)	<ul style="list-style-type: none"> <li>• Muestra imágenes individuales de una secuencia en modo de reproducción a pantalla completa.</li> <li>• Permite desplazar una imagen tomada con Panorama sencillo.</li> <li>• Permite reproducir vídeos.</li> <li>• Permite pasar de la reproducción de miniaturas o imágenes ampliadas a reproducción a pantalla completa.</li> <li>• Mientras se muestra la pantalla de ajustes, aplique la selección.</li> </ul>	56,  25  12  32  23,  24 50
 Dial de control	Permite cambiar la relación de ampliación de una imagen ampliada.	 23
 Botón <b>MENU</b> (menú)	Permite mostrar u ocultar el menú.	49, 55
 Botón  (borrar)	Permite borrar imágenes.	23
 Botón  (pantalla)	Permite cambiar entre la visualización en la pantalla y en el visor.	19
 Botón <b>DISP</b> (visualización)	Permite cambiar la información visualizada en la pantalla.	3
 Botón  (Wi-Fi)	Permite activar la función Wi-Fi y conectar la cámara a un dispositivo inteligente.	60,  45

Control	Función principal	
 Disparador		
 Botón  (grabación de vídeo)	Permite volver al modo de disparo.	-



A series of horizontal dashed lines spanning the width of the page, intended for handwriting practice.



# Observaciones técnicas e índice

<b>Cuidados del producto .....</b>	<b>2</b>
La cámara .....	2
La batería .....	3
Cargador con adaptador de CA.....	4
Tarjetas de memoria.....	5
<b>Limpieza y almacenamiento .....</b>	<b>6</b>
Limpieza.....	6
Almacenamiento .....	6
<b>Solución de problemas .....</b>	<b>7</b>
<b>Especificaciones .....</b>	<b>16</b>
Tarjetas de memoria aprobadas .....	20
<b>ACUERDO DE LICENCIA DE USUARIO PARA DATOS DE NOMBRES DE UBICACIONES .....</b>	<b>22</b>
<b>Índice .....</b>	<b>28</b>

## Cuidados del producto

Tenga en cuenta las siguientes precauciones, además de las advertencias descritas en "Seguridad" (vi-viii) cuando utilice o guarde el dispositivo.

### La cámara

#### Evite los golpes

El producto podría no funcionar correctamente si se somete a golpes o vibraciones fuertes. Además, evite tocar o forzar el objetivo o la tapa del objetivo.

#### Mantenga en un lugar seco

Este dispositivo se podría estropear si se sumerge en agua o si se expone a elevados niveles de humedad.

#### Evite cambios bruscos de temperatura

Los cambios bruscos de temperatura que se producen, por ejemplo, cuando se entra o se sale de un edificio con calefacción en un día frío pueden originar condensación dentro del aparato. Para evitar la condensación, se debe colocar el equipo en un estuche o en una bolsa de plástico antes de exponerlo a cambios bruscos de temperatura.

#### Mantenga la cámara apartada de campos magnéticos potentes

No utilice ni guarde la cámara cerca de dispositivos que generen radiaciones electromagnéticas o campos magnéticos potentes. Si lo hace pueden perderse datos o dañar la cámara.

#### No exponga el objetivo a fuentes de luz potentes durante largos períodos

Evite la exposición del objetivo al sol u otras fuentes de luz potentes durante largos períodos cuando utilice o guarde la cámara. La luz intensa puede deteriorar el sensor de imagen o producir un efecto de borrosidad blanca en las fotografías.

#### Apague la cámara antes de desconectar la fuente de alimentación o extraer la tarjeta de memoria

No quite la batería mientras el equipo esté encendido o mientras se estén guardando o eliminando imágenes. Si se apaga la cámara de esta manera, se pueden perder datos y estropear los circuitos internos o la memoria.

## Observaciones sobre la pantalla

- Las pantallas y los visores electrónicos han sido fabricados con alta precisión; al menos un 99,99 % de los píxeles están activados y no más de un 0,01 % no aparecen o son defectuosos. De tal modo que, aunque estas pantallas puedan contener píxeles que permanezcan siempre encendidos (blancos, rojos, azules o verdes) o siempre apagados (negros), ello no indica un fallo de funcionamiento y no tendrá efecto alguno sobre las imágenes grabadas con el dispositivo.
- Si hay mucha luz, quizás resulte difícil ver las imágenes en la pantalla.
- No ejerza presión en la pantalla, ya que esto podría provocar daños o fallos de funcionamiento. Si la pantalla se rompe, tenga cuidado de no hacerse daño con los cristales rotos y evite que el cristal líquido de la pantalla entre en contacto con la piel o se introduzca en los ojos o en la boca.

## No coloque una arandela adaptadora de venta comercial, etc. en el objetivo

La colocación de accesorios distintos a la tapa del objetivo suministrada o al filtro enroscado Nikon de 67 mm podría provocar un error de funcionamiento.

## La batería

### Precauciones de uso

- Tenga en cuenta que la batería puede calentarse durante el uso.
- No use la batería a una temperatura ambiente inferior a 0 °C (32 °F) o superior a 40 °C (104 °F) ya que esto podría provocar daños o fallos de funcionamiento.
- Si detecta alguna anomalía, como un calor excesivo, humo u olor inusual procedente de la batería, deje de utilizarla inmediatamente y consulte al vendedor o al representante del servicio técnico autorizado de Nikon.
- Después de extraer la batería de la cámara o el cargador de la batería opcional, ponga la batería en una bolsa de plástico, etc. para mantenerla aislada.

### Carga de la batería

Compruebe el nivel de batería antes de utilizar la cámara y cárguela o sustitúyala si fuera necesario.

- Cargue la batería en el interior con una temperatura ambiente de 5 °C a 35 °C (41 °F a 95 °F) antes de su uso.
- Si la temperatura de la batería es muy elevada, puede impedir que se cargue correctamente o por completo y puede reducir el funcionamiento de la batería. Tenga en cuenta que la batería puede calentarse durante el uso; espere a que la batería se enfríe antes de cargarla. Al cargar la batería introducida en esta cámara con el cargador con adaptador de CA o un ordenador, la batería no se cargará si la temperatura de la batería es inferior a 0 °C (32 °F) o superior a 50 °C (122 °F).
- Cuando la batería esté completamente cargada, detenga el proceso de recarga, pues podría reducirse su rendimiento.
- La temperatura de la batería puede aumentar durante la carga. Pero no es un fallo de funcionamiento.

### Transporte de las baterías de repuesto

Siempre que sea posible, lleve consigo una batería de repuesto completamente cargada cuando vaya a tomar imágenes en ocasiones importantes.

## Uso de la batería en condiciones de baja temperatura

En los días fríos, la capacidad de las baterías tiende a disminuir. Si se utiliza una batería descargada en condiciones de baja temperatura, la cámara no se enciende. Lleve las baterías de repuesto en un lugar templado y cámbielas si fuera necesario. Una vez calentada, una batería fría puede recuperar parte de su carga.

## Terminales de la batería

La suciedad en los terminales de la batería pueden impedir el funcionamiento de la cámara. En el caso de que los terminales de la batería se ensucien, límpielos con un paño limpio y seco antes del uso.

## Carga de una batería completamente descargada

Encender o apagar la cámara con una batería descargada en su interior puede reducir la vida útil de la batería. Cargue la batería descargada antes de utilizarla.

## Almacenamiento de la batería

- Extraiga siempre la batería de la cámara o el cargador de la batería opcional cuando no se esté utilizando. Mientras esté dentro de la cámara, siempre se consume una mínima cantidad de corriente de la batería, aunque no esté en uso. En consecuencia, el consumo de corriente de la batería puede ser excesivo y que deje de funcionar por completo.
- Recargue la batería al menos una vez cada seis meses y deje que se descargue por completo antes de volver a guardarla.
- Introduzca la batería en una bolsa de plástico, etc. para mantenerla aislada y guárdela en un lugar fresco. La batería debe guardarse en un lugar seco a una temperatura ambiente de entre 15 °C y 25 °C (59 °F y 77 °F). No guarde la batería en lugares con condiciones de temperatura extremas.

## Duración de la batería

La gota que aparece cuando una batería totalmente cargada retiene su carga, siempre que se utilice a temperatura ambiente, indica que se debe sustituir la batería. Compre una batería nueva.

## Reciclaje de baterías usadas

Sustituya la batería cuando ya no se pueda cargar. Las baterías usadas son un recurso valioso. Recicle siempre las baterías usadas de acuerdo con la normativa local.

## Cargador con adaptador de CA

- El cargador con adaptador de CA EH-71P/EH-73P solo debe utilizarse con dispositivos compatibles. No lo utilice con dispositivos de otra marca o modelo.
- No utilice un cable USB que no sea UC-E21. Si utiliza un cable USB distinto de UC-E21, se podría originar un sobrecalentamiento, una descarga eléctrica o un incendio.
- Bajo ninguna circunstancia utilice otro modelo o tipo de adaptador de CA distinto del cargador con adaptador de CA EH-71P/EH-73P y no utilice adaptadores de CA USB disponibles en comercios ni cargadores de batería de teléfonos móviles. Si no sigue esta precaución, podría sobrecalentar o dañar la cámara.
- EH-71P/EH-73P es compatible con tomas eléctricas 100–240 V CA, 50/60 Hz. Si desea usarlo en otros países, utilice un adaptador (disponible en comercios). Para obtener información adicional sobre adaptadores de conexión, póngase en contacto con su agencia de viajes.

# Tarjetas de memoria

## Precauciones de uso

- Solamente utilice tarjetas de memoria Secure Digital. Consulte "Tarjetas de memoria aprobadas" (🔍-20) para más información sobre las tarjetas de memoria recomendadas.
- Asegúrese de que siga las precauciones descritas en la documentación suministrada con la tarjeta de memoria.
- No coloque etiquetas ni adhesivos en tarjetas de memoria.

## Formateo

- No formatee la tarjeta de memoria en un ordenador.
- La primera vez que se introduce en esta cámara una tarjeta de memoria utilizada previamente en otro dispositivo es muy importante formatearla con la cámara. Recomendamos formatear tarjetas de memoria nuevas con esta cámara antes de usarlas por primera vez.
- **Tenga en cuenta que el formateo de una tarjeta de memoria borra de modo definitivo todas las imágenes y demás datos de la tarjeta de memoria.** Asegúrese de realizar copias de cualquier imagen que desee conservar antes de formatear la tarjeta de memoria.
- Si aparece el mensaje **Tarjeta sin formato. ¿Formatear tarjeta?** al encender la cámara, deberá formatear la tarjeta de memoria para poder utilizarla. Si la tarjeta contiene datos que no desea borrar, seleccione **No**. Copie los datos necesarios al ordenador, etc. Si desea formatear la tarjeta de memoria, seleccione **Sí**. Se mostrará el diálogo de confirmación. Para iniciar el formateo, pulse el botón .
- No realice ninguna de las operaciones indicadas a continuación mientras formatea la tarjeta de memoria, guarda y borra imágenes o copia imágenes en un ordenador. De lo contrario pueden perderse datos, dañar la cámara o dañar la tarjeta de memoria.
  - Abrir la tapa de la ranura del compartimento de batería/tarjeta de memoria para extraer/insertar la batería/tarjeta de memoria.
  - Apagar la cámara.
  - Desconectar el adaptador de CA.

# Limpieza y almacenamiento

## Limpieza

No utilice alcohol, disolvente ni otros productos químicos volátiles.

Objetivo/ visor	Evite tocar el objetivo con los dedos. Utilice un soplador (artículo con una perilla de goma que se presiona para que salga aire por el otro extremo) para eliminar el polvo y la pelusa. Para eliminar las huellas de dedos y otras manchas que no desaparezcan con un soplador, limpie el objetivo con un paño suave efectuando un movimiento en espiral desde el centro hacia el exterior. Si no quedan limpios, páseles un paño ligeramente humedecido con un limpiador de objetivos disponible en comercios.
Pantalla	Elimine el polvo y la pelusa con un soplador. Para eliminar huellas de dedos y otras manchas, limpie la pantalla, sin presionar, con un paño suave y seco.
Cuerpo	Utilice un soplador para eliminar el polvo, la suciedad o la arena y luego límpielo cuidadosamente con un paño suave y seco. Después de utilizar la cámara en la playa o en otro entorno con arena o polvo, elimine los restos de arena, polvo o sal con un paño ligeramente humedecido con agua dulce y séquela completamente. <b>Tenga en cuenta que un cuerpo extraño en el interior de la cámara podría originar daños que no estarían cubiertos por la garantía.</b>

## Almacenamiento

Retire la batería si no se va a utilizar la cámara durante un largo periodo de tiempo. Para evitar la aparición de moho, extraiga la cámara al menos una vez al mes.

Enciéndala y dispere unas cuantas veces antes de guardarla de nuevo. No guarde la cámara en lugares como los que se describen a continuación:





- Donde haya poca ventilación o esté expuesta a una humedad superior al 60 %.
- Donde esté expuesta a temperaturas superiores a 50 °C (122 °F) o inferiores a -10 °C (14 °F).
- Cerca de equipos que produzcan campos magnéticos potentes, como, por ejemplo, televisores o radios.





Para guardar la batería, siga las precauciones descritas en "La batería" (🔋:3) en "Cuidados del producto" (🔧:2).



## Solución de problemas

En el caso de que la cámara no funcione correctamente, antes de acudir al vendedor o al representante del servicio técnico autorizado de Nikon, consulte la lista de los problemas más comunes que se ofrece a continuación.









### Problemas de pantalla, ajustes y alimentación



Problema	Causa/solución	
La cámara está encendida pero no responde.	<ul style="list-style-type: none"> <li>• Espere a que finalice la grabación.</li> <li>• Si el problema persiste, apague la cámara. Si la cámara no se apaga, extraiga y vuelva a introducir la batería o baterías o, si está utilizando un adaptador de CA, desconecte y vuelva a conectar el adaptador de CA. Tenga en cuenta que a pesar de que los datos que estén siendo grabados en ese momento se perderán, los datos ya grabados no se verán afectados por la extracción o desconexión de la fuente de alimentación.</li> </ul>	-
La cámara no se puede encender.	La batería está completamente descargada.	10, 11,  3
La cámara se apaga sin previo aviso.	<ul style="list-style-type: none"> <li>• La cámara se apaga automáticamente para ahorrar energía (función de desconexión automática).</li> <li>• La cámara y la batería pueden no funcionar correctamente a bajas temperaturas.</li> <li>• El interior de la cámara se ha calentado. Deje la cámara apagada hasta que se enfríe su interior e intente encenderla de nuevo.</li> </ul>	18  3 -
La pantalla o el visor están en blanco.	<ul style="list-style-type: none"> <li>• La cámara está apagada.</li> <li>• La batería está completamente descargada.</li> <li>• La cámara se apaga automáticamente para ahorrar energía (función de desconexión automática).</li> <li>• No es posible encender la pantalla y el visor a la vez. Es posible que se tarde un tiempo en cambiar entre la visualización en la pantalla y en el visor.</li> <li>• La cámara está conectada a una televisión o un ordenador.</li> <li>• Se está utilizando el disparo a intervalos o disparo de un vídeo a intervalos.</li> <li>• La cámara y el dispositivo inteligente están conectados mediante una conexión Wi-Fi y la cámara se controla mediante el control remoto.</li> </ul>	14 16 18 - -  13,  69 -









Problema	Causa/solución	
La cámara se calienta.	La cámara puede calentarse cuando se utiliza durante un tiempo prolongado, como por ejemplo para grabar vídeos, o cuando se utiliza en ubicaciones con elevada temperatura ambiental; no se trata de un fallo de funcionamiento.	-
La batería introducida en la cámara no se carga.	<ul style="list-style-type: none"> <li>• Confirme el estado de todas las conexiones.</li> <li>• Cuando está conectada al ordenador, es posible que la cámara no se cargue por alguno de los motivos indicados a continuación.               <ul style="list-style-type: none"> <li>- Se ha seleccionado <b>Apagado</b> para <b>Cargar con ordenador</b> en el menú de configuración.</li> <li>- Si la cámara se apaga, se interrumpe la carga de la batería.</li> <li>- No es posible cargar la batería si no se han ajustado el idioma y la fecha de la pantalla de la cámara, o si se han restablecido después de descargarse la batería del reloj de la cámara. Use el cargador con adaptador de CA para cargar la batería.</li> <li>- La carga de la batería puede interrumpirse si el ordenador pasa al modo de reposo.</li> <li>- Según las especificaciones, los ajustes y el estado del ordenador, puede que no sea posible cargar la batería.</li> </ul> </li> </ul>	11  49, 58  - 14, 15  -  -
La pantalla no se lee bien.	<ul style="list-style-type: none"> <li>• La iluminación ambiental es excesiva. Trasládese en un lugar más oscuro o utilice el visor.</li> <li>• Ajuste el brillo de la pantalla.</li> <li>• La pantalla está sucia. Limpie la pantalla.</li> </ul>	19  49, 57  :6
Resulta difícil ver la imagen en el visor.	Ajuste el visor mediante el control de ajuste dióptrico.	19
 parpadea en la pantalla.	<ul style="list-style-type: none"> <li>• Si no se ha ajustado el reloj de la cámara,  parpadea en la pantalla de disparo y, hasta que se ajuste el reloj, las imágenes y vídeos grabados se guardan con la fecha "00/00/0000 00:00" y "01/01/2015 00:00" respectivamente. Ajuste la fecha y la hora correctas en <b>Zona horaria y fecha</b> en el menú de configuración.</li> </ul>	5, 57
La fecha y la hora de la grabación no son correctas.	<ul style="list-style-type: none"> <li>• El reloj de la cámara no es tan preciso como los relojes de pulsera o de pared convencionales. Verifique regularmente el reloj de la cámara con otros relojes más precisos y ajústelo cuando sea necesario.</li> </ul>	
En la pantalla no aparece ninguna información.	La información de disparo y de la foto pueden estar ocultas. Pulse el botón <b>DISP</b> hasta que aparezca la información.	3
<b>Sello de fecha</b> no está disponible.	<b>Zona horaria y fecha</b> no se ha ajustado en el menú de configuración.	49, 57







Problema	Causa/solución	
La fecha no aparece en las imágenes, a pesar de que <b>Sello de fecha</b> está activado.	<ul style="list-style-type: none"> <li>El modo de disparo seleccionado es incompatible con <b>Sello de fecha</b>.</li> <li>Se ha seleccionado una función que impide activar la función Sello de fecha.</li> <li>No se puede incluir la fecha en los vídeos.</li> </ul>	49, 57 46 -
Al encender la cámara aparece la pantalla de ajuste de la zona horaria y la fecha. Se restablecen los ajustes de la cámara.	La batería del reloj está descargada. Todos los ajustes se restablecen a sus valores predeterminados.	15,  8
<b>Rest. num. archivos</b> no se puede realizar.	Aunque se cree una nueva carpeta en la tarjeta de memoria restaurando la numeración de archivos, etc., si el número secuencial del nombre de carpeta (que no aparece en la cámara) alcanza el límite superior ("999"), no se puede restablecer la numeración de archivos. Cambie la tarjeta de memoria o formatee la tarjeta de memoria.	49, 58,  109
La cámara hace ruido.	Cuando se ajusta <b>Modo autofocus</b> en <b>AF permanente</b> o con algunos modos de disparo seleccionados, es posible que la cámara haga un ruido perceptible al enfocar.	24, 49, 52, 54

## Problemas de disparo





Problema	Causa/solución	
No se puede ajustar el modo de disparo.	Desconecte el cable HDMI o el cable USB.	61
No se pueden tomar imágenes ni grabar vídeos.	<ul style="list-style-type: none"> <li>Cuando la cámara está en el modo de reproducción, pulse el botón , el disparador o el botón  ().</li> <li>Cuando aparezcan los menús, pulse el botón <b>MENU</b>.</li> <li>Si el modo de escena es <b>Retrato nocturno</b> o <b>Contraluz</b> con <b>HDR</b> ajustado en <b>Apagado</b>, abra el flash.</li> <li>Cuando  parpadea indica que se está cargando el flash.</li> <li>La batería está completamente descargada.</li> <li>Introduzca una tarjeta de memoria con espacio libre suficiente.</li> </ul>	1, 22 50 18,  3,  7 36 10, 11,  3 -

Problema	Causa/solución	
La cámara no puede enfocar.	<ul style="list-style-type: none"> <li>El sujeto está demasiado cerca. Intente disparar con el modo de escena <b>Selector auto. escenas</b> o <b>Macro</b> o con el modo de primer plano macro.</li> <li>Ajuste de modo de enfoque incorrecto. Compruebe o modifique el ajuste.</li> <li>Resulta difícil enfocar el sujeto.</li> <li>Ajuste <b>Ayuda AF en Automático</b> en el menú de configuración.</li> <li>El sujeto no está en la zona de enfoque cuando se pulsa el disparador hasta la mitad.</li> <li>El modo de enfoque está ajustado en <b>MF</b> (enfoque manual).</li> <li>Apague la cámara y enciéndala de nuevo.</li> </ul>	24, 25, 40,  4,  5 40, 41   20 49, 57  17, 49, 52 40, 42  -
Al disparar aparecen bandas de colores en la pantalla.	Es posible que aparezcan bandas de colores al tomar imágenes de sujetos con patrones repetidos (como p. ej. persianas). No se trata de un fallo de funcionamiento. Las bandas de colores no aparecerán en las imágenes capturadas ni en los vídeos grabados. Sin embargo, al seleccionar <b>Continuo A: 120 fps</b> o <b>HS 480/x4</b> , es posible que las bandas de colores se vean en las imágenes capturadas o los vídeos grabados.	-
Las imágenes están borrosas.	<ul style="list-style-type: none"> <li>Utilice el flash.</li> <li>Active la reducción de la vibración.</li> <li>Utilice <b>BSS</b> (Selector de mejor disparo) de <b>Continuo</b>.</li> <li>Utilice un trípode para estabilizar la cámara (a la vez que utiliza el disparador automático para obtener mejores resultados).</li> </ul>	18, 36 49, 57 49, 52,  6 38
Aparecen manchas brillantes en las imágenes tomadas con flash.	El flash se refleja en las partículas del aire. Baje el flash y ajuste el modo de flash en  (apagado).	36
El flash no se dispara.	<ul style="list-style-type: none"> <li>Se ha seleccionado un modo de disparo con el que no se puede disparar el flash.</li> <li>Se ha seleccionado una función que impide activar el flash.</li> </ul>	 15 46
No se puede utilizar el zoom digital.	<ul style="list-style-type: none"> <li><b>Zoom digital</b> está ajustado en <b>Apagado</b> en el menú de configuración.</li> <li>El zoom digital no se puede utilizar con algunos modos de disparo o cuando se utilizan determinados ajustes de otras funciones.</li> </ul>	49, 57 48, 57
<b>Tamaño imagen</b> no está disponible.	<ul style="list-style-type: none"> <li>Se ha activado una función que impide el uso de la opción <b>Tamaño imagen</b>.</li> <li>Cuando el modo de escena está ajustado en <b>Panorama sencillo</b>, no se puede modificar el tamaño de la imagen.</li> </ul>	46   10

Problema	Causa/solución	
No se produce ningún sonido al abrir el obturador.	<b>Apagado</b> se ha seleccionado <b>Sonido disparad.</b> en <b>Config. sonido</b> en el menú de configuración. No se produce ningún sonido con algunos modos de disparo y ajustes, a pesar de que se ha seleccionado <b>Encendido</b> .	46, 49, 57
La luz de ayuda de AF no se enciende.	<b>Apagado</b> se ha seleccionado para la opción <b>Ayuda AF</b> en el menú de configuración. Es posible que la luz de ayuda de AF no se encienda dependiendo de la posición de la zona de enfoque o el modo de escena utilizado, aunque se haya seleccionado <b>Automático</b> .	49, 57
Las imágenes tienen manchas.	El objetivo está sucio. Limpie el objetivo.	 :6
Los colores son poco naturales.	El balance de blancos o el tono no están correctamente ajustados.	49, 51,  6
La imagen presenta píxeles luminosos aleatorios ("ruido").	El sujeto está oscuro y la velocidad de obturación es demasiado lenta o la sensibilidad ISO es demasiado alta. El ruido puede reducirse: <ul style="list-style-type: none"> <li>• Utilizando el flash</li> <li>• Especificando un ajuste de sensibilidad ISO menor</li> </ul>	18, 36 49, 52
Aparecen puntos brillantes en la imagen.	Cuando se dispara con velocidad de obturación lenta en modo de exposición múltiple, puede aparecer ruido (puntos brillantes) en las imágenes guardadas.	–
Las imágenes salen demasiado oscuras (subexpuestas).	<ul style="list-style-type: none"> <li>• La ventana del flash está bloqueada.</li> <li>• El sujeto está fuera del alcance del flash.</li> <li>• Ajuste la compensación de exposición.</li> <li>• Aumente la sensibilidad ISO.</li> <li>• El sujeto está a contraluz. Abra el flash o ajuste el modo de escena en <b>Contraluz</b> con <b>HDR</b> ajustado en <b>Apagado</b>.</li> </ul>	16  :17 44 49, 52 18,  7
Las imágenes salen demasiado claras (sobreexpuestas).	Ajuste la compensación de exposición.	44
Resultados no esperados cuando el flash está ajustado en  (automático con reducción de ojos rojos).	Utilice un modo de escena que no sea <b>Retrato nocturno</b> y cambie el modo de flash a cualquier otro ajuste que no sea  (automático con reducción de ojos rojos) y dispare de nuevo.	36,  15
Los tonos de la piel no se suavizan.	<ul style="list-style-type: none"> <li>• En algunas condiciones de disparo es posible que los tonos de la piel no se suavicen.</li> <li>• En las imágenes con 4 rostros o más, pruebe a utilizar <b>Suavizado de piel</b> en el menú de reproducción.</li> </ul>	 20 49, 55







Problema	Causa/solución	
<p>Se tarda mucho en grabar las imágenes.</p>	<p>Es posible que se tarde algo más de tiempo en grabar las imágenes en las siguientes situaciones.</p> <ul style="list-style-type: none"> <li>• Cuando se está utilizando la función de reducción de ruido</li> <li>• Cuando el modo de flash está ajustado en  (automático con reducción de ojos rojos/reducción de ojos rojos).</li> <li>• Al capturar imágenes en los siguientes modos de escena. <ul style="list-style-type: none"> <li>- <b>A pulso</b> en <b>Paisaje nocturno</b></li> <li>- <b>Ráfaga reducc. de ruido</b> en <b>Paisaje</b> o <b>Macro</b></li> <li>- <b>Contraluz</b> (cuando <b>HDR</b> está ajustado en <b>Encendido</b>)</li> <li>- <b>Panorama sencillo</b></li> </ul> </li> <li>• <b>Continuo</b> en el menú de disparo está ajustado en <b>Continuo A: 120 fps</b> o <b>Continuo A: 60 fps</b></li> <li>• Cuando se utiliza el temporizador de sonrisa durante el disparo</li> <li>• Cuando se utiliza D-Lighting activo al disparar</li> <li>• Cuando se utiliza la exposición múltiple durante el disparo</li> </ul>	<p>-</p> <p>37</p> <p>3</p> <p>4,</p> <p>5</p> <p>7</p> <p>10</p> <p>49, 52</p> <p>39</p> <p>49, 52</p> <p>49, 52</p>
<p>En la pantalla o en las imágenes aparecen bandas con forma de anillo o con los colores del arco iris.</p>	<p>Cuando se dispara a contraluz o con una fuente de luz excesivamente brillante (como la luz solar) en el encuadre, puede aparecer una banda con forma de anillo o con los colores del arco iris (efecto de imagen fantasma). Cambie la posición de la fuente de luz o encuadre la imagen de manera que la fuente de luz quede fuera del encuadre y dispare de nuevo.</p>	<p>-</p>
<p>No se puede seleccionar un ajuste/El ajuste seleccionado está desactivado.</p>	<ul style="list-style-type: none"> <li>• Algunos elementos de menú no están disponibles según el modo de disparo. Los elementos de menú que no se pueden seleccionar se muestran en gris.</li> <li>• Se ha seleccionado una función que impide activar la función seleccionada.</li> </ul>	<p>49</p> <p>-</p>







## Problemas de reproducción

Problema	Causa/solución	
No se puede reproducir el archivo.	<ul style="list-style-type: none"> <li>• Es posible que esta cámara no pueda reproducir imágenes grabadas con una cámara digital de otra marca o modelo.</li> <li>• Es posible que esta cámara no pueda reproducir los datos editados en un ordenador.</li> <li>• Los archivos no se pueden reproducir durante el disparo a intervalos.</li> </ul>	<p>–</p> <p>–</p> <p>49, 52</p>
No se puede acercar la imagen.	<ul style="list-style-type: none"> <li>• El zoom de reproducción no se puede utilizar con los vídeos.</li> <li>• Es posible que esta cámara no pueda acercar imágenes tomadas con una cámara digital de otra marca o modelo.</li> <li>• Cuando se acerca con el zoom una imagen de tamaño pequeño, la relación de ampliación que aparece en pantalla puede diferir de la relación de ampliación real de la imagen.</li> </ul>	<p>–</p>
No se puede editar la imagen.	<ul style="list-style-type: none"> <li>• Algunas imágenes no pueden editarse. Es posible que las imágenes que ya han sido editadas no se puedan volver a editar de nuevo.</li> <li>• No hay espacio libre suficiente en la tarjeta de memoria.</li> <li>• Esta cámara no puede editar imágenes tomadas con otras cámaras.</li> <li>• Las funciones de edición utilizadas para imágenes no están disponibles para vídeos.</li> </ul>	<p> 12,</p> <p> 26</p> <p>–</p> <p>–</p> <p>–</p>
No se puede girar la imagen.	La cámara no puede girar las imágenes tomadas con una cámara digital de otra marca o modelo.	<p>–</p>
No se muestran las imágenes en la televisión.	<ul style="list-style-type: none"> <li>• Se ha conectado un ordenador o una impresora a la cámara.</li> <li>• La tarjeta de memoria no contiene ninguna imagen.</li> </ul>	<p>–</p>
Nikon Transfer 2 no se inicia al conectar la cámara a un ordenador.	<ul style="list-style-type: none"> <li>• La cámara está apagada.</li> <li>• La batería está completamente descargada.</li> <li>• El cable USB no está conectado correctamente.</li> <li>• El ordenador no reconoce la cámara.</li> <li>• No se ha configurado el ordenador para que inicie Nikon Transfer 2 automáticamente. Para obtener información adicional sobre Nikon Transfer 2, consulte la información de la ayuda incluida en ViewNX-i.</li> </ul>	<p>–</p> <p>49, 58,</p> <p>61,</p> <p> 53</p> <p>–</p> <p>–</p>
No aparece la pantalla PictBridge cuando se conecta la cámara a una impresora.	En algunas impresoras compatibles con PictBridge es posible que no se muestre la pantalla de inicio de PictBridge y que no sea posible imprimir imágenes cuando <b>Automático</b> esté seleccionado en la opción <b>Cargar con ordenador</b> del menú de configuración. Ajuste <b>Cargar con ordenador</b> en <b>Apagado</b> y vuelva a conectar la cámara a la impresora.	<p>49, 58</p>

Problema	Causa/solución	
No se muestran las imágenes que se van a imprimir.	La tarjeta de memoria no contiene ninguna imagen.	-
No se puede seleccionar el tamaño de papel con la cámara.	El tamaño del papel no se puede seleccionar en la cámara en las situaciones indicadas a continuación, incluso con impresoras compatibles con PictBridge. Ajuste el tamaño del papel utilizando la impresora. <ul style="list-style-type: none"> <li>• La impresora no admite los tamaños de papel especificados en la cámara.</li> <li>• La impresora selecciona automáticamente el tamaño de papel.</li> </ul>	-

## Funciones de datos de ubicación

Problema	Causa/solución	
No se puede identificar la ubicación o se tarda bastante tiempo.	<ul style="list-style-type: none"> <li>• Es posible que la cámara no pueda identificar la ubicación en algunos entornos. Para usar las funciones de datos de ubicación, utilice la cámara todo el tiempo que sea posible en el exterior.</li> <li>• Se tarda algunos minutos en obtener datos de ubicación cuando el posicionamiento se realiza por primera vez o cuando no ha sido posible realizarlo durante unas dos horas.</li> </ul>	 40   40
No es posible grabar los datos de ubicación en las imágenes tomadas.	Cuando se muestra  o  en la pantalla de disparo, los datos de ubicación no se graban. Antes de tomar imágenes, compruebe la recepción de datos de ubicación.	59
Discrepancia entre la ubicación real del disparo y los datos de ubicación grabados.	En algunos entornos los datos de ubicación obtenidos puede ser inexactos. Cuando la diferencia en las señales de los satélites de posicionamiento es importante, se puede producir una desviación de hasta varios cientos de metros.	 40
El nombre de ubicación grabado es diferente del nombre correspondiente o no se muestra.	Es posible que el nombre del punto de referencia correspondiente no esté registrado o puede haberse registrado otro nombre para el punto de referencia.	-

Problema	Causa/solución	
No es posible actualizar el archivo A-GPS.	<ul style="list-style-type: none"> <li>• Realice las comprobaciones siguientes.               <ul style="list-style-type: none"> <li>- Si se ha introducido la tarjeta de memoria.</li> <li>- Si el archivo A-GPS está guardado en la tarjeta de memoria.</li> <li>- Si el archivo A-GPS guardado en la tarjeta de memoria es más reciente que el archivo A-GPS guardado en la cámara.</li> <li>- Si el archivo A-GPS sigue siendo válido.</li> </ul> </li> <li>• El archivo A-GPS puede estar dañado. Descargue de nuevo el archivo del sitio web.</li> </ul>	<p style="text-align: center;">-</p> <p style="text-align: right;">95</p>
No se puede seleccionar <b>Crear registro</b> en el menú de opciones de datos de ubicación.	No se ha ajustado el reloj. Ajuste la fecha y la hora.	49, 57
No se puede seleccionar <b>Iniciar registro</b> .	<ul style="list-style-type: none"> <li>• <b>Grabar datos de ubicación</b> en el menú de opciones de datos de ubicación está ajustado en <b>Apagado</b>.</li> <li>• La cámara está grabando datos de registro. Para grabar un nuevo registro, seleccione <b>Finalizar registro</b> y finalice el registro que se está grabando actualmente.</li> </ul>	<p style="text-align: right;">39</p> <p style="text-align: right;">49, 44</p>
No es posible guardar los datos de registro.	<ul style="list-style-type: none"> <li>• Asegúrese de que hay insertada una tarjeta de memoria en la cámara.</li> <li>• Se pueden grabar hasta 36 eventos de datos de registro por día.</li> <li>• No se ha obtenido el registro.</li> <li>• En una tarjeta de memoria se pueden guardar un total de 100 eventos de datos de registro. Borre de la tarjeta de memoria los datos de registro que ya no sean necesarios o sustituya la tarjeta de memoria por una nueva.</li> </ul>	<p style="text-align: center;">-</p> <p style="text-align: center;">-</p> <p style="text-align: right;">43</p> <p style="text-align: right;">49, 44</p>

# Especificaciones

Nikon COOLPIX P900 Cámara digital

<b>Tipo</b>	Cámara digital compacta
<b>Número de píxeles efectivos</b>	16,0 millones (el procesamiento de la imagen puede reducir el número de píxeles efectivos).
<b>Sensor de imagen</b>	Tipo CMOS de 1/2,3 pulgadas; aprox. 16,76 millones de píxeles totales
<b>Objetivo</b>	Objetivo NIKKOR con zoom óptico de 83x
<b>Distancia focal</b>	4,3–357 mm (ángulo de visión equivalente a un objetivo de 24–2000 mm en formato de 35 mm [135])
<b>Número f</b>	f/2.8–6.5
<b>Construcción</b>	16 elementos en 12 grupos (5 elementos de objetivos ED y 1 elemento de objetivos super ED)
<b>Ampliación del zoom digital</b>	Hasta 4x (ángulo de visión equivalente al de un objetivo de aprox. 8000 mm en formato de 35 mm [135])
<b>Reducción de la vibración</b>	Desplazamiento de lente (imágenes estáticas) Combinación de desplazamiento de lente y VR electrónica (vídeos)
<b>Autofoco (AF)</b>	AF de detección de contraste
<b>Rango de enfoque</b>	<ul style="list-style-type: none"><li>• [Gran angular]: Aprox. 50 cm (1 pie 8 pulg.)–∞, [Teleobjetivo]: Aprox. 5,0 m (16 pies 5 pulg.)–∞</li><li>• Modo de primer plano macro: Aprox. 1 cm (0,4 pulg.)–∞ (posición de gran angular)</li></ul> (Todas las distancias se miden desde el centro de la superficie delantera del objetivo)
<b>Selección de la zona de enfoque</b>	AF detector de destino, prioridad al rostro, manual (puntual), manual (normal), manual (ancho), seguimiento de sujeto
<b>Visor</b>	Visor electrónico, 0,5 cm (0,2 pulg.) aprox. 921k puntos LCD con función de ajuste dióptrico (–3 – +1 m <sup>-1</sup> )
<b>Cobertura del encuadre (modo de disparo)</b>	Aprox. 100 % en horizontal y vertical (en comparación con la imagen real)
<b>Cobertura del encuadre (modo de reproducción)</b>	Aprox. 100 % en horizontal y vertical (en comparación con la imagen real)
<b>Pantalla</b>	LCD TFT de 7,5 cm (3 pulg.), aprox. 921k puntos (RGBW), ángulo de visión amplio con tratamiento antirreflejos y 6 niveles de ajuste de brillo, pantalla LCD TFT abatible
<b>Cobertura del encuadre (modo de disparo)</b>	Aprox. 100 % en horizontal y vertical (en comparación con la imagen real)
<b>Cobertura del encuadre (modo de reproducción)</b>	Aprox. 100 % en horizontal y vertical (en comparación con la imagen real)

<b>Almacenamiento</b>		
Soportes	Tarjeta de memoria SD/SDHC/SDXC	
Sistema de archivos	Compatible con DCF y Exif 2.3	
Formatos de archivo	Imágenes estáticas: JPEG Vídeos: MOV (Vídeo: H.264/MPEG-4 AVC, audio: LPCM estéreo)	
Tamaño de imagen (píxeles)	<ul style="list-style-type: none"> <li>• 16 M <b>4.608×3.456</b></li> <li>• 8 M <b>3.264×2.448</b></li> <li>• 4 M <b>2.272×1.704</b></li> <li>• 2 M <b>1.600×1.200</b></li> <li>• VGA <b>640×480</b></li> <li>• 16:9 12 M <b>4.608×2.592</b></li> <li>• 16:9 2 M <b>1.920×1.080</b></li> <li>• 3:2 14 M <b>4.608×3.072</b></li> <li>• 1:1 12 M <b>3.456×3.456</b></li> </ul>	
Sensibilidad ISO (Sensibilidad de salida estándar)	<ul style="list-style-type: none"> <li>• ISO 100–1600</li> <li>• ISO 3200, 6400 (disponible cuando se usa el modo <b>P</b>, <b>S</b>, <b>A</b> o <b>M</b>)</li> <li>• Hi 1 (equivalente a ISO 12800), (disponible cuando se utiliza el modo <b>Monocromo ISO alta</b> en el modo de efectos especiales)</li> </ul>	
<b>Exposición</b>		
Modo de medición	Matricial, central ponderada o puntual	
Control de la exposición	Exposición automática programada con programa flexible, automático con prioridad al obturador, automático con prioridad al diafragma, manual, horquillado de la exposición, compensación de exposición (–2,0 EV – +2,0 EV en variaciones de 1/3 EV)	
<b>Obturador</b>		
Velocidad	Obturador mecánico y electrónico CMOS <ul style="list-style-type: none"> <li>• 1/4000*–1 s</li> <li>• 1/4000*–15 s (cuando la sensibilidad ISO es 100 en el modo <b>M</b>)</li> </ul> * Cuando el valor de diafragma se ajusta a f/8 (posición de gran angular)	
<b>Diafragma</b>		
Alcance	Diafragma de iris de 6 láminas controlado electrónicamente 10 variaciones de 1/3 EV (Gran angular) (modo <b>A</b> , <b>M</b> )	
<b>Disparador automático</b>		Se puede seleccionar entre 10 s y 2 s
<b>Flash incorporado</b>		
Alcance (aprox.) (Sensibilidad ISO: Automática)	[Gran angular]: Aprox. 0,5–11,5 m (1 pie 8 pulg.–37 pies) [Teleobjetivo]: Aprox. 5,0–7,0 m (16 pies 5 pulg.–22 pies)	
Control de Flash	Flash automático TTL con predestellos de control	
Compensación de exposición de flash	En variaciones de 1/3 EV en el intervalo entre –2 y +2 EV	

<b>Interfaz</b>	
Conector USB	Conector micro USB (no utilice ningún cable USB que no sea UC-E21.), USB de alta velocidad <ul style="list-style-type: none"> <li>Compatible con Direct Print (PictBridge)</li> </ul>
Conector de salida HDMI	Conector micro HDMI (Tipo D)
<b>LAN inalámbrica</b>	
Estándares	IEEE 802.11b/g/n (protocolo de LAN inalámbrica estándar)
Alcance (línea de visión)	Aprox. 10 m (10 yardas)
Frecuencia de funcionamiento	2412–2462 MHz (1-11 canales)
Autenticación	Sistema abierto, WPA2-PSK
Protocolos de acceso	Infraestructura
Datos de ubicación	<ul style="list-style-type: none"> <li><b>GPS</b> Frecuencia de recepción: 1575,42 MHz Sistema geodésico: WGS 84</li> <li><b>GLONASS</b> Frecuencia de recepción: 1598,0625 MHz-1605,3750 MHz Sistema geodésico: WGS 84</li> </ul>
Idiomas admitidos	Alemán, árabe, bengalí, búlgaro, checo, chino (simplificado y tradicional), coreano, danés, español, finlandés, francés, griego, hindi, húngaro, indonesio, inglés, italiano, japonés, marathi, neerlandés, noruego, persa, polaco, portugués (europeo y brasileño), rumano, ruso, serbio, sueco, tailandés, tamil, telugu, turco, ucraniano y vietnamita
Fuentes de alimentación	Batería recargable de ion de litio EN-EL23 (incluida) Adaptador de CA EH-67A (disponible por separado)
Tiempo de carga	Aprox. 3 h 40 min (cuando se usa el cargador con adaptador de CA EH-71P/EH-73P y cuando no queda carga)
Duración de la batería <sup>1</sup>	
Imágenes estáticas	Aprox. 360 disparos cuando se utiliza EN-EL23
Grabación de vídeo (duración real de la batería para grabación) <sup>2</sup>	Aprox. 1 h 20 min cuando se utiliza EN-EL23
Rosca para el trípode	1/4 (ISO 1222)
Dimensiones (An x Al x P)	Aprox. 139,5 x 103,2 x 137,4 mm (5,5 x 4,1 x 5,5 pulg.) (sin salientes)
Peso	Aprox. 899 g (1 lb 15,8 oz) (incluidas batería y tarjeta de memoria)

### Entorno de funcionamiento

Temperatura	0 °C–40 °C (32 °F–104 °F)
Humedad	85 % o menos (sin condensación)

- A menos que se indique lo contrario, todas las cifras corresponden a una cámara con una batería completamente cargada y una temperatura ambiente de  $23 \pm 3$  °C ( $73,4 \pm 5,4$  °F) tal como especifica la CIPA (Camera and Imaging Products Association; Asociación de Productos de imagen y cámaras).
- 1 La duración de la batería puede variar en función de las condiciones de uso, como por ejemplo el intervalo entre disparos y el tiempo que se muestren los menús y las imágenes.
  - 2 Los archivos de vídeo individuales no pueden tener un tamaño superior a 4 GB o una duración superior a 29 minutos. El tiempo de grabación puede acabar antes de alcanzar el límite si aumenta la temperatura de la cámara.

## Batería recargable de ion de litio EN-EL23

Tipo	Batería recargable de ion de litio
Capacidad nominal	CC de 3,8 V, 1850 mAh
Temperatura de funcionamiento	0 °C–40 °C (32 °F–104 °F)
Dimensiones (An x Al x P)	Aprox. 34,9 x 47 x 10,5 mm (1,4 x 1,9 x 0,5 pulg.)
Peso	Aprox. 34 g (1,2 oz)

## Cargador con adaptador de CA EH-71P/EH-73P

Entrada nominal	
EH-71P	CA 100–240 V, 50/60 Hz, MAX 0.2 A
EH-73P	CA 100–240 V, 50/60 Hz, MAX 0.14 A
Salida nominal	CC 5,0 V, 1,0 A
Temperatura de funcionamiento	0 °C–40 °C (32 °F–104 °F)
Dimensiones (An x Al x P)	Aprox. 55 x 22 x 54 mm (2,2 x 0,9 x 2,2 pulg.) (sin adaptador de conexión) Para Argentina: Aprox. 55 x 63 x 59 mm (2,2 x 2,5 x 2,4 pulg.)
Peso	
EH-71P	Aprox. 48 g (1,7 oz) (sin adaptador de conexión) Para Argentina: Aprox. 73 g (2,6 oz)
EH-73P	Aprox. 51 g (1,8 oz) (sin adaptador de conexión) Para Argentina: Aprox. 76 g (2,7 oz)

Los símbolos en este producto representan lo siguiente:

~ CA, ≡ CC,  Equipo de clase II (la construcción del producto es de doble aislamiento).

- Nikon no se hace responsable de los errores que pueda contener este manual.
- La apariencia de este producto y sus especificaciones están sujetas a cambios sin previo aviso.

## Tarjetas de memoria aprobadas

Las siguientes tarjetas de memoria Secure Digital (SD) se han comprobado y aprobado para su uso en esta cámara.

- Se recomienda usar tarjetas de memoria SD con una clasificación de velocidad 6 o superior para grabar vídeos. Si la clasificación de velocidad de la tarjeta de memoria es inferior, la grabación de vídeo puede interrumpirse de forma inesperada.

	Tarjeta de memoria SD	Tarjeta de memoria SDHC	Tarjeta de memoria SDXC
SanDisk	-	4 GB, 8 GB, 16 GB, 32 GB	64 GB, 128 GB
TOSHIBA	-	4 GB, 8 GB, 16 GB, 32 GB	64 GB
Panasonic	2 GB	4 GB, 8 GB, 16 GB, 32 GB	64 GB
Lexar	-	8 GB, 16 GB, 32 GB	64 GB, 128 GB

- Póngase en contacto con el fabricante para obtener información adicional sobre las tarjetas indicadas. No se garantiza el funcionamiento correcto de la cámara si se utilizan tarjetas de memoria de otros fabricantes.
- Si utiliza un lector de tarjetas, asegúrese de que es compatible con la tarjeta de memoria.

## Información sobre marcas comerciales

- Windows es una marca comercial registrada o una marca comercial de Microsoft Corporation en Estados Unidos y/o en otros países.
- Adobe, el logotipo Adobe y Reader son marcas comerciales o marcas comerciales registradas de Adobe Systems Incorporated en Estados Unidos y/o en otros países.
- SDXC, SDHC y los logotipos SD son marcas comerciales de SD-3C, LLC.



- PictBridge es una marca comercial.
- HDMI, el logotipo HDMI y High-Definition Multimedia Interface son marcas comerciales o marcas comerciales registradas de HDMI Licensing LLC.

## HDMI

- Wi-Fi y el logotipo Wi-Fi son marcas comerciales o marcas comerciales registradas de Wi-Fi Alliance.
- Android y Google Play son marcas comerciales o marcas comerciales registradas de Google, Inc.
- N-Mark es una marca comercial o una marca comercial registrada de NFC Forum, Inc. en Estados Unidos y/o en otros países.
- Todos los demás nombres comerciales mencionados en este manual o en el resto de la documentación proporcionada con el producto Nikon son marcas comerciales o marcas comerciales registradas de sus respectivos propietarios.

## **AVC Patent Portfolio License**

Este producto tiene licencia de AVC Patent Portfolio License para uso personal y no comercial de consumo para (i) codificar vídeo cumpliendo la norma AVC ("vídeo AVC") y/o (ii) decodificar vídeo AVC codificado previamente en una actividad personal o no comercial y/u obtenido de proveedores autorizados para suministrar vídeo AVC. No se otorga licencia implícita para ningún otro uso. Puede encontrar información adicional en MPEG LA, L.L.C.

Consulte <http://www.mpegla.com>.

## **Licencia FreeType (FreeType2)**

Parte de este software tiene copyright © 2012 de The FreeType Project (<http://www.freetype.org>). Todos los derechos reservados.

## **Licencia MIT (HarfBuzz)**

Parte de este software tiene copyright © 2015 de The HarfBuzz Project (<http://www.freedesktop.org/wiki/Software/HarfBuzz>). Todos los derechos reservados.

# ACUERDO DE LICENCIA DE USUARIO PARA DATOS DE NOMBRES DE UBICACIONES

Los datos de nombres de ubicaciones que se guardan en esta cámara digital ("Datos") se proporcionan para su uso personal e interno y no pueden venderse a terceros. Están protegidos por derechos de autor y sometidos a los siguientes términos y condiciones acordados entre usted, por una parte, y Nikon Corporation ("Nikon") y sus licenciadores (incluidos sus licenciadores y proveedores) por otra parte.

## Términos y condiciones

Uso personal solamente. Usted acepta que los Datos incluidos con esta cámara digital y los datos de las imágenes obtenidos con la misma para fines únicamente personales y no comerciales para los que se le ha otorgado la licencia y no para propósitos de oficina de servicios, multipropiedad u otros fines similares.

Por consiguiente, aunque sujeto a las limitaciones establecidas en los siguientes párrafos, usted acepta no reproducir, copiar, modificar, descompilar, desensamblar ni realizar ingeniería inversa de ninguna de las partes de estos Datos, ni los puede transferir o distribuir de ninguna forma, ni para ningún fin, excepto dentro del alcance permitido por la legislación vigente.

Restricciones. Excepto en los casos en que se le haya otorgado una licencia específica para ello por parte de Nikon, y sin perjuicio de lo anterior, usted no puede (a) utilizar estos Datos con ningún producto, sistema o aplicaciones instaladas ni relacionadas de ningún modo o en conexión con vehículos, con capacidad de navegación, posicionamiento, expedición, orientación en tiempo real, gestión de flotas o aplicaciones similares; ni (b) con o en conexión con cualquier dispositivo de posicionamiento o cualquier dispositivo informático o electrónico conectado mediante redes móviles o inalámbricas, incluidos, sin limitación, los teléfonos móviles, agendas y ordenadores de mano, buscapersonas y asistentes digitales personales o PDA.

Advertencia. Los Datos pueden contener información inexacta o incompleta debido al paso del tiempo, al cambio de las circunstancias, las fuentes utilizadas y el carácter de la recogida de datos geográficos completos. Cualquiera de estos motivos puede producir datos incorrectos.

Sin garantía. Estos Datos se proporcionan "tal cual" y usted acepta utilizarlos bajo su propia responsabilidad. Nikon y sus licenciadores (y sus licenciadores y proveedores) no otorgan garantías ni representaciones de ningún tipo, expresas o implícitas, surgidas por ley o no, incluidos, sin limitación los contenidos, calidad, exactitud, completitud, efectividad, fiabilidad, adecuación para un fin concreto, utilidad, uso o resultados a obtener a partir de estos Datos, ni que los Datos o el servidor serán ininterrumpidos y sin errores.

Renuncia a garantías: NIKON Y SUS LICENCIADORES (INCLUIDOS SUS LICENCIADORES Y PROVEEDORES) RENUNCIAN A LAS GARANTÍAS, EXPRESAS O IMPLÍCITAS, DE CALIDAD, RENDIMIENTO, COMERCIALIZACIÓN, ADECUACIÓN PARA UN PROPÓSITO CONCRETO O NO INFRACCIÓN. En algunos estados, territorios y países no se permiten determinadas exclusiones a garantías, de modo que es posible que la exclusión anterior no sea aplicable a usted.

Renuncia de responsabilidad: NIKON Y SUS LICENCIADORES (INCLUIDOS SUS LICENCIADORES Y PROVEEDORES) NO SERÁN RESPONSABLES ANTE USTED: RESPECTO DE CUALQUIER RECLAMACIÓN, DEMANDA O ACTO, INDEPENDIEMENTE DE LA ÍNDOLE DE LA CAUSA DE LA RECLAMACIÓN, DEMANDA O ACTO QUE ALEGUE CUALQUIER PÉRDIDA, LESIÓN O DAÑO, DIRECTO O INDIRECTO, QUE PUEDA DERIVARSE DEL USO O POSICIÓN DE LA INFORMACIÓN; TAMPOCO POR CUALQUIER PÉRDIDA DE BENEFICIOS, INGRESOS, CONTRATOS O AHORROS, NI POR CUALQUIER OTRO DAÑO DIRECTO, INDIRECTO, INCIDENTAL, ESPECIAL O COMO CONSECUENCIA DEL USO O DE LA IMPOSIBILIDAD DEL USO DE ESTA INFORMACIÓN, CUALQUIER DEFECTO DE LA INFORMACIÓN, NI POR EL INCUMPLIMIENTO DE ESTOS TÉRMINOS O CONDICIONES, YA SEA CONTRACTUAL O EXTRA CONTRACTUAL, O BASÁNDOSE EN UNA GARANTÍA, INCLUSO AUNQUE NIKON O SUS LICENCIADORES TENGAN CONOCIMIENTO DE LA POSIBILIDAD DE DICHOS DAÑOS. En algunos estados, territorios y países no se permiten determinadas exclusiones de responsabilidad o limitaciones de daños, de modo que es posible que el alcance de lo anterior no sea aplicable a usted.

Control de la exportación. Usted acuerda no exportar desde ningún lugar ninguna parte de los Datos ni cualquier producto directo resultante, excepto si se cumplen, y con todas las licencias y aprobaciones necesarias para ello, las leyes, normas y reglamentos de exportación aplicables, incluidas, sin limitación, las leyes, normas y reglamentos administrados por la Oficina de Control de Activos Extranjeros del Departamento de Comercio de los EE. UU. y por la Oficina de Industria y Seguridad del Departamento de Comercio de los EE. UU. En la medida en que tales leyes, normas o reglamentos de exportación prohíben a Nikon y a sus licenciadores el cumplimiento de cualquiera de las obligaciones aquí descritas para entregar o distribuir los Datos, se excusará tal fallo y no constituirá un incumplimiento de este Acuerdo.

Integridad del acuerdo. Estos términos y condiciones constituyen el acuerdo completo entre Nikon (y sus licenciadores, incluidos sus licenciadores y proveedores) y Usted respecto a lo aquí tratado, y sustituye en su totalidad cualquier y todo acuerdo escrito u oral existente anteriormente entre nosotros con respecto a dicho contenido.

Derecho aplicable. Los términos y condiciones anteriores se regirán por la legislación de Japón, sin dar efecto a (i) los conflictos de las disposiciones legales, o (ii) la Convención de las Naciones Unidas sobre la venta internacional de mercaderías, que se excluye de manera explícita; siempre que en caso de que la legislación de Japón no se considere aplicable al presente Acuerdo por cualquier motivo en el país donde haya obtenido los Datos, este Acuerdo se regirá por la legislación del país donde haya obtenido los Datos. Usted acepta someterse a la jurisdicción de Japón para cualquier y toda disputa, demanda o acto como consecuencia o en relación con los Datos que aquí se le proporcionan.

Government End Users. If the Data supplied by HERE is being acquired by or on behalf of the United States government or any other entity seeking or applying rights similar to those customarily claimed by the United States government, the Data is a "commercial item" as that term is defined at 48 C.F.R. ("FAR") 2.101, is licensed in accordance with the End-User Terms under which this Data was provided, and each copy of the Data delivered or otherwise furnished shall be marked and embedded as appropriate with the following "Notice of Use," and shall be treated in accordance with such Notice:

NOTICE OF USE  
CONTRACTOR (MANUFACTURER/SUPPLIER) NAME:  
HERE  
CONTRACTOR (MANUFACTURER/SUPPLIER) ADDRESS:  
425 West Randolph Street, Chicago, Illinois 60606  
This Data is a commercial item as defined in  
FAR 2.101 and is subject to the End-User  
Terms under which this Data was provided.  
© 2014 HERE - All rights reserved.

If the Contracting Officer, federal government agency, or any federal official refuses to use the legend provided herein, the Contracting Officer, federal government agency, or any federal official must notify HERE prior to seeking additional or alternative rights in the Data.

## Notificaciones relacionadas con los titulares de derechos de autor de software con licencia.

- Datos de nombres de ubicación para Japón



© 2013 ZENRIN CO., LTD. All rights reserved.

Este servicio utiliza los datos de POI de ZENRIN CO., LTD. "ZENRIN" is a registered trademark of ZENRIN CO., LTD.

- Datos de nombres de ubicación excepto para Japón



Maps for Life

© 1987-2014 HERE

All rights reserved.

**Austria:** © Bundesamt für Eich- und Vermessungswesen

**Belgium:** © - Distribution & Copyright CIRB

**Croatia/Cyprus/Estonia/Latvia/Lithuania/Moldova/Poland/Slovenia/Ukraine:** © EuroGeographics

**Denmark:** Contains data that is made available by the Danish Geodata Agency (FOT) Retrieved by HERE 01/2014

**Finland:** Contains data from the National Land Survey of Finland Topographic Database 06/2012. (Terms of Use available at [http://www.maanmittauslaitos.fi/en/NLS\\_open\\_data\\_licence\\_version1\\_20120501](http://www.maanmittauslaitos.fi/en/NLS_open_data_licence_version1_20120501) ).

Contains data that is made available by Itella in accordance with the terms available at <http://www.itella.fi/liitteet/palvelutjatuotteet/yhteystietopalvelut/>

uus\_postal\_code\_services\_service\_description\_and\_terms\_of\_use.pdf . Retrieved by HERE 09/2013

**France:** source: © IGN 2009 – BD TOPO ®

**Germany:** Die Grundlagendaten wurden mit Genehmigung der zuständigen Behörden entnommen

Contains content of „BayrischeVermessungsverwaltung – [www.geodaten.bayern.de](http://www.geodaten.bayern.de) ", licensed in

accordance with <http://creativecommons.org/licenses/by/3.0/legalcode>

Contains content of "LGL, ([www.lgl-bw.de](http://www.lgl-bw.de))", licensed in accordance with <http://creativecommons.org/licenses/by/3.0/legalcode>

Contains content of "Stadt Köln – [offenedaten-koeln.de](http://offenedaten-koeln.de)", licensed in accordance with <http://creativecommons.org/licenses/by/3.0/legalcode>

Contains Content of "Geoportal Berlin / ATKIS® Basis-DLM", licensed in accordance with <http://www.stadtentwicklung.berlin.de/geoinformation/download/nutzIII.pdf>

Contains Content of "Geoportal Berlin / Karte von Berlin 1:5000 (K5-Farbausgabe)", licensed in accordance with <http://www.stadtentwicklung.berlin.de/geoinformation/download/nutzIII.pdf>

**Great Britain:** Contains Ordnance Survey data © Crown copyright and database right 2010

Contains Royal Mail data © Royal Mail copyright and database right 2010

**Greece:** Copyright Geomatics Ltd.

**Italy:** La Banca Dati Italiana è stata prodotta usando quale riferimento anche cartografia numerica ed al tratto prodotta e fornita dalla Regione Toscana.

Contains data from Trasporto Passeggeri Emilia-Romagna- S.p.A.

Includes content of Comune di Bologna licensed under <http://creativecommons.org/licenses/by/3.0/legalcode> and updated by licensee July 1, 2013.

Includes content of Comune di Cesena licensed under <http://creativecommons.org/licenses/by/3.0/legalcode> and updated by licensee July 1, 2013.

Includes contents of Ministero della Salute, and Regione Sicilia, licensed under <http://www.foromez.it/iod/> and updated by licensee September 1, 2013.

Includes contents of Provincia di Enna, Comune di Torino, Comune di Pisa, Comune di Trapani, Comune di Vicenza, Regione Lombardia, Regione Umbria, licensed under <http://www.datigov.it/iodl/2.0/> and updated by licensee September 1, 2013.

Includes content of GeoforUs, licensed in accordance with <http://creativecommons.org/licenses/by/3.0/legalcode>.

Includes content of Comune di Milano, licensed under <http://creativecommons.org/licenses/by/2.5/it/legalcode> and updated by licensee November 1, 2013.

Includes content of the "Comunità Montana della Carnia", licensed under <http://www.datigov.it/iodl/2.0/> and updated by licensee December 1, 2013.

Includes content of "Agenzia per la mobilità" licensed under <http://creativecommons.org/licenses/by/3.0/legalcode> and updated by licensee January 1, 2014.

Includes content of Regione Sardegna, licensed under <http://www.datigov.it/iodl/2.0/> and updated by licensee May 1, 2014.

Includes content of CISIS, licensed under <http://creativecommons.org/licenses/by/2.5/legalcode>.

**Norway:** Copyright © 2000; Norwegian Mapping Authority

Includes data under the Norwegian licence for Open Government data (NLOD), available at <http://data.norge.no/nlod/en/1.0>

Contains information copyrighted by © Kartverket, made available in accordance with <http://creativecommons.org/licenses/by/3.0/no/>.

Contains data under the Norwegian licence for Open Government data (NLOD) distributed by Norwegian Public Roads Administration (NPRA)

**Portugal:** Source: IgeoE – Portugal

**Spain:** Información geográfica propiedad del CNIG

Contains data that is made available by the Generalitat de Catalunya Government in accordance with the terms available at [http://www.gencat.cat/web/eng/avis\\_legal.htm](http://www.gencat.cat/web/eng/avis_legal.htm). Retrieved by HERE 05/2013.

Contains content of Centro Municipal de Informatica – Malaga, licensed in accordance with <http://creativecommons.org/licenses/by/3.0/legalcode>.

Contains content of Administración General de la Comunidad Autónoma de Euskadi, licensed in accordance with <http://creativecommons.org/licenses/by/3.0/legalcode>

Contains data made available by the Ayuntamiento de Santander, licensed in accordance with <http://creativecommons.org/licenses/by/3.0/es/legalcode.es>

Contains data of Ajuntament de Sabadell, licensed per <http://creativecommons.org/licenses/by/3.0/legalcode>, updated 4/2013

**Sweden:** Based upon electronic data © National Land Survey Sweden.

Contains public data, licensed under Go Open v1.0, available at <http://data.goteborg.se/goopen/Avtal%20GoOpen%201.0.0.pdf>

**Switzerland:** Topografische Grundlage: © Bundesamt für Landestopographie

**United Kingdom:** Contains public sector information licensed under the Open Government Licence v1.0 (see for the license: <http://www.nationalarchives.gov.uk/doc/open-government-licence/>)

Adapted from data from the office for National Statistics licensed under the Open Government Licence v.1.0

**Canada:** This data includes information taken with permission from Canadian authorities, including © Her Majesty, © Queen's Printer for Ontario, © Canada Post, GeoBase®, © Department of Natural Resources Canada. All rights reserved.

**Mexico:** Fuente: INEGI (Instituto Nacional de Estadística y Geografía.)

**United States:** ©United States Postal Service® 2013. Prices are not established, controlled or approved by the United States Postal Service®. The following trademarks and registrations are owned by the USPS: United States Postal Service, USPS, and ZIP+4.

Includes data available from the U.S. Geological Survey.

**Australia:** Copyright. Based on data provided under license from PSMA Australia Limited ([www.pasma.com.au](http://www.pasma.com.au)).

Product incorporates data which is © 2013 Telstra Corporation Limited, Intelomatics Australia Pty Ltd and HERE International LLC.

**Nepal:** Copyright © Survey Department, Government of Nepal.

**Sri Lanka:** This product incorporates original source digital data obtained from the Survey Department of Sri Lanka

© 2009 Survey Department of Sri Lanka

The data has been used with the permission of the Survey Department of Sri Lanka

**Israel:** © Survey of Israel data source

**Jordan:** © Royal Jordanian Geographic Centre.

**Mozambique:** Certain Data for Mozambique provided by Cenacarta © 2013 by Cenacarta

**Nicaragua:** The Pacific Ocean and Caribbean Sea maritime borders have not been entirely defined.

Northern land border defined by the natural course of the Coco River (also known as Segovia River or Wangki River) corresponds to the source of information available at the moment of its representation.

**Réunion:** source: © IGN 2009 - BD TOPO ®

**Ecuador:** INSTITUTO GEOGRAFICO MILITAR DEL ECUADRO  
AUTORIZACION N° IGM-2011-01- PCO-01 DEL 25 DE ENERO DE 2011

**Guadeloupe:** source: © IGN 2009 - BD TOPO ®

**Guatemala:** Aprobado por el INSTITUTO GEOGRAFICO NACIONAL – Resolución del IGN No 186-2011

**French Guiana:** source: © IGN 2009 - BD TOPO ®

**Martinique:** source: © IGN 2009 - BD TOPO ®

# Índice

## Símbolos

Modo automático..... 16, 26

**SCENE** Modo de escena..... 27

**A** Modo Autom. prioridad diafr.  
..... 30, 32

**S** Modo Autom. prioridad obtur.  
..... 30, 32

**EFFECTS** Modo Efectos especiales  
..... 28

Modo de Paisaje ..... 24, 4

**P** Modo Automático programado  
..... 30, 32

**M** Modo Manual..... 30, 32

Modo de Retrato nocturno  
..... 24, 3

Modo de Paisaje nocturno  
..... 24, 3

**U** Modo (User settings (configuración de usuario))..... 34

**Q** Zoom de reproducción .... 22, 23

**W** (Gran angular)..... 20

Visualización de miniaturas  
..... 22, 24

**T** (Teleobjetivo)..... 20

Botón de Wi-Fi  
..... 2, 60, 45, 47

Botón aplicar selección  
..... 2, 122

Botón de reproducción  
..... 22, 121

Botón de borrar ..... 23, 26

Botón grabación de vídeo  
..... 21, 32

**DISP** Botón de visualización ..... 3

**Fn** Botón de función ..... 45, 120

Botón de apertura del flash..... 36

**MENU** Botón de menú  
..... 49, 51, 54, 55, 57

Botón de pantalla..... 19

Disparador automático/Control remoto/Temporizador sonrisa  
..... 25, 38, 39

Modo de enfoque ..... 25, 40

Modo de flash ..... 25, 36

Compensación de exposición  
..... 25, 44

**N** N-Mark..... 46

**A**  
Accesorios opcionales..... 116

Activ. dispar. ranura vacía... 57, 100

Adaptador de CA..... 61, 116

AF detector de destino  
..... 18, 74

AF permanente  
..... 52, 54, 76, 85

AF sencillo ..... 52, 54, 76, 85

Ajuste de botón Fn..... 45

Ajuste rápido..... 60

Alta velocidad continua ..... 67

Alternar EVF auto..... 57, 103

Antena de posicionamiento ..... 2

Asig. control lateral zoom  
..... 57, 106















































Auto con reducc. ojos rojos ..... 37

Autofoco



... 41, 52, 54, 20, 76, 85

- Automático..... 37
- Ayuda AF..... 57, 105
- B**
- Balance blancos..... 45, 51, 63
- Batería..... 10, 18
- Batería recargable..... 1, 11
- Batería recargable de ion de litio  
..... 10, 19
- Bloqueo de enfoque..... 21
- Borrar..... 23, 26
- Botón de Wi-Fi..... 2, 45, 47
- Botón del zoom de retroceso rápido  
..... 2, 21
- Brillo..... 57, 101
- BSS..... 6, 68
- C**
- Cable USB..... 11, 62, 49, 53
- Caché de predisparo..... 67, 69
- Calidad imagen..... 45, 51, 56
- Cambiar selección Av/Tv..... 58, 109
- Capacidad de la memoria..... 32
- Cargador con adaptador de CA  
..... 11, 19
- Cargador de la batería..... 12, 116
- Cargar con ordenador..... 58, 108
- Cargar de cámara..... 47, 92
- Clave alta..... 28
- Clave baja..... 28
- Color selectivo..... 28
- Comp. exposic. flash..... 52, 76
- Compensación de exposición..... 25, 44
- Conector micro HDMI..... 48
- Conector micro USB  
..... 11, 61, 49, 53
- Config. pantalla..... 57, 101
- Config. sonido..... 57, 106
- Continuo..... 45, 52, 67
- Contorno..... 58, 110
- Contraluz ..... 27, 7
- Contraste..... 60
- Control de ajuste dióptrico..... 19
- Control del zoom..... 20, 121
- Control lateral del zoom..... 17, 119
- Control remoto..... 25, 38, 117
- COOLPIX Picture Control  
..... 45, 51, 58
- COOLPIX Picture Control pers.  
..... 51, 62
- Copia blanco y negro ..... 27, 66
- Crear registro..... 59, 42
- D**
- Deportes ..... 27, 5
- Desconexión aut..... 18, 57, 107
- Detección de rostros..... 19
- Dial de control..... 30, 120, 122
- Dial de modo..... 16, 24
- Diferencia horaria..... 99
- Direct Print..... 62, 49
- Disparador..... 17, 21, 120, 123
- Disparador automático..... 25, 38
- Disparo..... 24, 32
- Disparo a intervalos..... 68, 69
- Distancia focal..... 53, 80, 16
- D-Lighting..... 55, 27
- D-Lighting activo..... 52, 77
- E**
- Edición de imágenes estáticas..... 26
- Edición de vídeos..... 37
- Efectos de filtro..... 55, 29, 60
- Elegir imagen clave..... 56, 91

Encendido.....	14	Imagen pequeña.....	55,	30
Enfoque.....	17,	18,	33,	73,
		76,	85	
Enfoque manual.....	41, 42	Impresora.....	61,	49
Exposición múltiple.....	52,	Imprimir.....		49,
Extensión.....		50,	51	
Extracción de imágenes estáticas		Indicador de carga.....	11	
.....		Indicador de encendido.....	1, 18	
		Indicador de enfoque.....	4, 17	
		Indicador del disparador automático		
		.....	39, 40	
<b>E</b>		Indicador del nivel de batería.....	16	
Fecha y hora.....	14, 57,	Individual.....	52,	67
Fiesta/interior	27,	Infinito.....	41	
Filtro de reducc. de ruido.....	52,	Información de disparo.....	3	
Flash.....	36	Información de nivel de tono.....	3, 8	
Flash de relleno.....	37	Interruptor principal.....	1, 14	
Flash estándar.....	37			
Formatear.....	10, 58,	<b>L</b>		
Formatear tarjetas de memoria		LAN inalámbrica.....	60	
.....	10, 58,	Luna	27,	09
Fuego artificial	27,	Luz disponible.....	4, 36	
Funciones que no se pueden utilizar				
simultáneamente.....	46	<b>M</b>		
		Macro	27,	05
<b>G</b>		Marcar para carga Wi-Fi		
Gastronomía	27,	.....	55,	47,
Girar imagen.....	55,	.....	88	
Grabación de vídeo.....	21,	Medición.....	45, 52,	66
Gran angular.....	20	Memoria de zoom.....	53,	80
Guardar user settings.....	35	Menú de configuración.....	57,	98
		Menú de disparo.....	51,	56,
		Menú de Opciones Wi-Fi.....	49,	92
		Menú de reproducción.....	55	
<b>H</b>		Menú de vídeo.....	54,	82
HDR.....		Micrófono según zoom.....	54,	87
Histograma.....	8, 44, 57,	Modo autofocus		
Horario de verano.....	14,	.....	52, 54,	76,
Horizonte virtual.....	6,	Modo Autom. prioridad diafr.....	30, 32	
Horquillado exposición.....	52,	Modo Autom. prioridad obtur.		
		.....	30, 32	
<b>I</b>		Modo Automático programado		
Identificador.....		.....	30, 32	
Idioma/Language.....	58,			
	107			

- Modo de disparo ..... 24, 54  
 Modo de enfoque..... 25, 40  
 Modo de escena..... 27  
 Modo de exposición..... 30  
 Modo de flash..... 25, 36  
 Modo de paisaje nocturno..... 27,   
 Modo de reproducción ..... 22  
 Modo de retrato nocturno ..... 27,   
 Modo Efectos especiales..... 28  
 Modo Manual ..... 30, 32  
 Modo User settings (configuración de usuario)..... 34  
 Modo zona AF ..... 45, 52,   
 Monocromo contr. alto..... 28  
 Monocromo ISO alta..... 28  
 Multidisparo 16.....   
 Multiselector..... 25, ,   
 Multiselector giratorio  
 ..... 25, ,   
 Museo  ..... 27,   
**N**  
 Nieve  ..... 27  
 Nitidez de imagen.....   
 Nivel de tono..... 8  
 N-Mark.....   
 Nombre de archivo.....   
 Número de exposiciones restantes  
 .....   
**O**  
 Objetivo ..... ,   
 Observación de aves  ..... 27,   
 Ojal para la correa de la cámara..... 9  
 Opcio. vídeo..... 54,   
 Opciones datos de ubic.  
 ..... 49, ,   
 Opciones del monitor.....   
 Opciones EVF .....   
 Opciones visual. secuencia  
 ..... 56,   
 Opciones Wi-Fi..... 60,   
 Ordenador..... 62,   
**P**  
 Panorama sencillo  ..... 27,   
 Pantalla..... 3, 13,   
 Pantalla de selección de imágenes..... 56  
 Pase diapositiva..... 55,   
 PictBridge..... 62,   
 Picture Control..... 45, 51,   
 Picture Control pers..... 51,   
 Posición inicial del zoom ..... 53,   
 Preajuste manual.....   
 Previsual. exposición M..... 53,   
 Primer plano macro..... 41  
 Prioridad al rostro.....   
 Proceso cruzado ..... 29  
 Proteger ..... 55,   
 Puesta de sol  ..... 27  
 Pulsación hasta la mitad  
 ..... 17, 21,   
 Puntos de interés (POI)..... 59,   
**R**  
 Receptor de infrarrojos..... 1, 2  
 Recorte..... ,   
 Reduc. ruido del viento..... 54,   
 Reducc. vibraciones..... 45, 57,   
 Reducción de ojos rojos ..... 37  
 Reproducción ..... 22, 

Reproducción a pantalla completa	7, 22, 23, 24
Reproducción de vídeo	22, 32
Rest. num. archivos	58, 109
Restaurar todo	58, 110
Restaurar user settings	35
Retoque rápido	55, 27
Retrato de mascotas	27, 8
<b>S</b>	
Saturación	60
Secuencia	23, 23, 25
Seguimiento de sujeto	74, 75
Selección de imágenes	56
Selector auto. escenas	24, 4
Selector de mejor disparo	6, 68
Sello de fecha	57, 103
Sensibilidad ISO	45, 52, 71
Sensor de movimiento ocular	2, 19
Sepia nostálgico	28
Sincr. a la cortinilla trasera	37
Sincronización lenta	37
Sonido botón	106
Sonido disparad.	106
Suave	28
Suavizado de piel	55, 20, 28
<b>T</b>	
Tamaño del papel	50, 51
Tamaño imagen	45, 51, 57
Tapa del conector	1, 11, 61
Tapa del objetivo	9
Tarjeta de memoria	10, 5, 20
Teleobjetivo	20
Televisión	61, 48
Temperatura de color	64
Temporizador sonrisa	25, 39
Tiempo de grabación de vídeo restante	32, 33
Tono	61
<b>U</b>	
Usar sat. para fijar reloj	97
<b>V</b>	
Valor de diafragma	30
Velocidad de fotogramas	87
Velocidad de obturación	30, 22
Velocidad fotogramas	54
Velocidad obtur. mín.	71
Ver registro	44
Ver/ocultar cuadrícula	6, 101
Versión firmware	58, 110
ViewNX-i	62, 53
Visor	19, 6
Visualización de miniaturas	22, 24
Visualización del calendario	24
Vídeo a intervalos	13
Vídeo HS	83, 84
Vídeos a cámara lenta	83, 84
Vídeos a cámara rápida	83, 84
Volumen	36
VR electrónica	4, 54, 86
<b>Z</b>	
Zona de enfoque	6, 17, 8, 18, 73
Zona horaria	14, 98

Zona horaria y fecha .....	14, 57, 	98
Zoom .....		20
Zoom de reproducción .....	22, 	23
Zoom digital .....	20, 57, 	105
Zoom dinámico de precisión .....		20
Zoom óptico .....		20

No se permite la reproducción de este manual de ninguna forma, ni total ni parcialmente (salvo en breves referencias en artículos importantes o revisiones) sin la previa autorización por escrito de NIKON CORPORATION.

**NIKON CORPORATION**

---

© 2015 Nikon Corporation



FX6F04(14)  
6MN49414-04