

Nikon

CÁMARA DIGITAL

COOLPIX A900

Manual de referencia

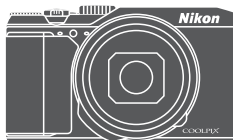

Búsqueda rápida temas

-
- Lea detenidamente este manual antes de usar la cámara.
 - Para garantizar el uso correcto de la cámara, asegúrese de leer "Por su seguridad" (página vi).
 - Después de leer este manual, guárdelo en un lugar accesible para futuras consultas.

Es

Búsqueda rápida de temas

Puede volver a esta página pulsando o haciendo clic en  en la esquina inferior derecha de cualquier página.

Temas principales

Introducción	iii
Tabla de contenido	ix
Partes de la cámara	1
Preparación para el disparo	8
Operaciones básicas de disparo y reproducción.....	16
Conexión a un dispositivo inteligente (SnapBridge)	23
Funciones de disparo	32
Funciones de reproducción	75
Videos.....	87
Conexión de la cámara a una televisión, una impresora o un ordenador.....	101
Uso del menú	111
Observaciones técnicas.....	159

Temas comunes



Por su seguridad



Conexión a un dispositivo inteligente



Observaciones sobre el ajuste de exposición



Continuo



Edición de imágenes (imágenes estáticas)



Funciones que no se pueden utilizar simultáneamente



Solución de problemas



Índice



Introducción

Lea esto primero

Gracias por adquirir la Nikon COOLPIX A900 Cámara digital.

Símbolos y convenciones utilizadas en este Manual

- Pulse o haga clic  en la esquina inferior derecha de cada página para mostrar "Búsqueda rápida de temas" (ii).
- Símbolos

Símbolo	Descripción
	Este icono indica advertencias e información que debería leer antes de utilizar la cámara.
	Este icono indica las notas y la información que se recomienda leer antes de utilizar la cámara.
	Este icono indica otras páginas que contienen información relacionada.

- Se utiliza la expresión "tarjetas de memoria" para hacer referencia a las tarjetas de memoria SD, SDHC y SDXC en este manual.
- Los teléfonos inteligentes y las tabletas se denominan "dispositivos inteligentes".
- La expresión "ajuste predeterminado" se refiere al ajuste que viene establecido al adquirir la cámara.
- Los nombres de los elementos de menú que aparecen en la pantalla de la cámara y los nombres de los botones o mensajes que se muestran en la pantalla del ordenador aparecen en negrita.
- En el manual, a veces se omiten las imágenes de los ejemplos de la pantalla para que se aprecien mejor los indicadores de la pantalla.



Información y precauciones

Formación permanente

Como parte del compromiso de formación permanente de Nikon en relación a la asistencia y el aprendizaje de los productos que están en el mercado, se puede acceder a una información en línea continuamente actualizada en los siguientes sitios web:

- Para los usuarios de EE. UU.: <http://www.nikonusa.com/>
- Para los usuarios de Europa: <http://www.europe-nikon.com/support/>
- Para los usuarios de Asia, Oceanía, Oriente Medio y África: <http://www.nikon-asia.com/>

Visite estos sitios web para estar al día sobre los productos, consejos, respuestas a las preguntas más frecuentes (FAQ) y asesoramiento general sobre la fotografía y la edición de imágenes digitales.

También puede pedir información adicional al representante Nikon de su zona. Consulte el siguiente sitio web para encontrar información de contacto:

<http://imaging.nikon.com/>

Utilice únicamente accesorios electrónicos de la marca Nikon

Las cámaras Nikon COOLPIX han sido diseñadas según las normas más exigentes e incorporan una compleja serie de circuitos electrónicos. Solo los accesorios electrónicos Nikon (incluye cargadores de la batería, baterías, adaptadores de CA y cables USB) aprobados por Nikon para su uso específico con esta cámara digital Nikon, han sido diseñados y verificados para cumplir los requisitos operativos y de seguridad de estos circuitos electrónicos.

EL USO DE ACCESORIOS ELECTRÓNICOS QUE NO SEAN NIKON PUEDE CAUSAR DAÑOS EN LA CÁMARA E INVALIDAR LA GARANTÍA NIKON.

La utilización de baterías recargables de ion de litio de otras marcas que no lleven el sello holográfico de Nikon podría afectar al funcionamiento normal de la cámara o provocar que las baterías se sobrecalienten, se prendan, se rompan o sufran fugas.

Sello holográfico: identifica este dispositivo como un producto original de Nikon.



Si desea más información sobre los accesorios de la marca Nikon, póngase en contacto con el distribuidor autorizado Nikon de su zona.

Antes de tomar imágenes importantes

Antes de tomar imágenes en acontecimientos importantes (por ejemplo, en bodas o cuando se vaya de viaje), haga unas tomas de prueba para asegurarse de que la cámara funciona bien. Nikon no se hará responsable de los daños o pérdidas de ingresos que pueda ocasionar el mal funcionamiento del producto.



Acerca de los Manuales

- No está permitido reproducir, transmitir, transcribir, guardar en un sistema de recuperación ni traducir a cualquier idioma de cualquier forma y por cualquier medio ninguna parte de los manuales incluidos con este producto sin la previa autorización por escrito de Nikon.
- Las ilustraciones del contenido de la pantalla y la cámara que se muestran pueden diferir del producto real.
- Nikon se reserva el derecho de cambiar las especificaciones del hardware o del software descritas en estos manuales en cualquier momento y sin previo aviso.
- Nikon no se hará responsable de los daños derivados del uso de este producto.
- Aunque se ha hecho todo lo posible para asegurar que la información recogida en estos manuales sea precisa y completa, en caso de encontrar algún error u omisión, rogamos lo comunique al representante de Nikon de su zona (las direcciones se proporcionan por separado).

Cumplimiento de los avisos de derechos de autor

En conformidad con lo indicado en la ley de derechos de autor, las fotografías o grabaciones de obras protegidas por derechos de autor realizadas con la cámara no podrán ser utilizadas sin el permiso del propietario de los derechos de autor. Se aplican excepciones al uso personal, sin embargo, tenga presente que incluso el uso personal podría estar restringido en el caso de las fotografías o grabaciones de exposiciones o actuaciones en directo.



Eliminación de los dispositivos de almacenamiento de datos

Se debe tener en cuenta que al borrar fotografías o formatear dispositivos de almacenamiento de datos como tarjetas de memoria o memoria de la cámara integrada no se eliminan por completo los datos originales de las fotografías. Algunas veces se pueden recuperar los archivos borrados de los dispositivos de almacenamiento descartados mediante un software que se puede encontrar en comercios, lo cual podría permitir un uso malicioso de los datos de las imágenes personales. Garantizar la intimidad de dichos datos es responsabilidad del usuario.

Antes de desechar un dispositivo de almacenamiento de datos o transferir la propiedad a otra persona, asegúrese de formatear los ajustes de la cámara en **Restaurar todo** (📖 117) en el menú de configuración. Después de formatear los ajustes de la cámara, borre todos los datos del dispositivo utilizando un software de eliminación de datos, o formatee el dispositivo en **Formatear memoria** o **Formatear tarjeta** en el menú de configuración (📖 112), y a continuación llénelo con imágenes que no contengan información privada (por ejemplo, el cielo). Se debe tener cuidado de no producir lesiones ni daños a la propiedad cuando se destruyan las tarjetas de memoria.

Marcado de conformidad

Siga el procedimiento que se indica a continuación para mostrar algunas de las marcas de conformidad con las que cumple la cámara.

Pulse el botón **MENU** → icono de menú  → Marcado de conformidad → botón 



Por su seguridad

Para evitar daños materiales, sufrir lesiones o lesionar a terceros, lea completamente "Por su seguridad" antes de usar este producto.

Guarde estas instrucciones de seguridad en un lugar en el que todos los que usen el producto puedan leerlas.



PELIGRO

No respetar las precauciones marcadas con este icono causará probablemente lesiones graves o mortales.



ADVERTENCIA

No respetar las precauciones marcadas con este icono puede causar lesiones graves o mortales.



PRECAUCIÓN

No respetar las precauciones marcadas con este icono puede causar lesiones o daños materiales.



ADVERTENCIA

- No utilizar al andar o manejar un vehículo. No respetar esta precaución puede causar accidentes u otras lesiones.
- No desmonte ni modifique este producto. No toque las piezas internas que puedan quedar expuestas como resultado de una caída u otro accidente. No respetar estas precauciones puede causar descargas eléctricas u otras lesiones.
- Si nota anomalías en el producto, como por ejemplo la emisión de humo, calor u olores inusuales, desconecte inmediatamente la batería o la fuente de alimentación. Continuar usando el producto podría causar incendios, quemaduras u otras lesiones.
- Mantener seco. No manipular con las manos mojadas. No manipule el enchufe con las manos mojadas. No respetar estas precauciones puede causar incendios o descargas eléctricas.
- No permita que su piel permanezca en contacto prolongado con este producto estando activado o enchufado. No respetar esta precaución puede causar quemaduras leves.
- No use este producto en presencia de polvo o gas inflamable, como por ejemplo propano, gasolina o aerosoles. No respetar esta precaución puede causar explosiones o incendios.
- No apunte el flash hacia el conductor de un vehículo. No respetar esta precaución puede causar accidentes.



- Mantenga este producto alejado de los niños. No respetar esta precaución puede causar lesiones o funcionamientos incorrectos del producto. Además, tenga en cuenta que las piezas pequeñas pueden presentar riesgos de asfixia. Si un niño ingiere cualquier pieza de este producto, solicite asistencia médica inmediatamente.
- No enrolle, envuelva ni retuerza la correa alrededor de su cuello. No respetar esta precaución puede causar accidentes.
- No use baterías, cargadores, adaptadores de CA ni cables USB que no hayan sido específicamente designados para su uso con este producto. Al usar baterías, cargadores, adaptadores de CA y cables USB designados para el uso con este producto, no:
 - Dañe, modifique, tire con fuerza ni doble los cables, no los coloque debajo de objetos pesados ni los exponga al calor o las llamas.
 - Use convertidores de viaje o adaptadores diseñados para convertir de un voltaje a otro ni inversores de CC a CA.No respetar estas precauciones puede causar incendios o descargas eléctricas.
- No manipule el enchufe al cargar el producto ni use el adaptador de CA durante tormentas eléctricas. No respetar esta precaución puede causar descargas eléctricas.
- No manipular con las manos descubiertas en zonas expuestas a temperaturas extremadamente altas o bajas. No respetar esta precaución puede causar quemaduras o congelación.



PRECAUCIÓN

- No deje el objetivo apuntando hacia el sol ni hacia otras fuentes de luz intensa. La luz enfocada a través del objetivo puede causar incendios o dañar las piezas internas del producto. Al disparar en condiciones de contraluz, mantenga el sol alejado del encuadre.
- Apague este producto cuando su uso esté prohibido. Deshabilite las funciones inalámbricas cuando el uso de equipo inalámbrico esté prohibido. Las emisiones de radiofrecuencia producidas por este producto podrían interferir con el equipo de a bordo del avión o de los hospitales u otras instalaciones médicas.
- Extraiga la batería y desconecte el adaptador de CA si no va a usar este producto durante largos períodos. No respetar esta precaución puede causar incendios o funcionamientos incorrectos del producto.
- No toque las piezas móviles del objetivo ni ninguna otra pieza móvil. No respetar esta precaución puede causar lesiones.
- No dispare el flash en contacto o cerca de la piel u objetos. No respetar esta precaución puede causar quemaduras o incendios.



- No deje este producto en zonas expuestas a temperaturas extremadamente altas durante largos períodos, como por ejemplo, en el interior de un vehículo cerrado o en contacto directo con la luz del sol. No respetar esta precaución puede causar incendios o funcionamientos incorrectos del producto.



PELIGRO para las baterías

- No manipule incorrectamente las baterías. No respetar las siguientes precauciones puede causar fugas, sobrecalentamientos, roturas o incendiar las baterías:
 - Use solamente baterías recargables aprobadas para su uso en este producto.
 - No esponga las baterías a las llamas o calor excesivo.
 - No desmontar.
 - No cortocircuite los terminales tocándolos con collares, pasadores de pelo u otros objetos metálicos.
 - No esponga las baterías o los productos en los cuales se introducen a fuertes impactos físicos.
- No intente recargar baterías recargables EN-EL12 usando cargadores/cámaras no diseñados específicamente para dicho propósito. No respetar esta precaución puede causar fugas, sobrecalentamientos, roturas o incendiar las baterías.
- Si el líquido de la batería entra en contacto con los ojos, aclárelos con abundante agua limpia y solicite asistencia médica inmediatamente. Retrasarlo podría causar lesiones oculares.



ADVERTENCIA de las baterías

- Mantenga las baterías alejadas de los niños. Si un niño ingiere una batería, solicite asistencia médica inmediatamente.
- No sumerja este producto en agua ni lo esponga a la lluvia. No respetar esta precaución puede causar incendios o funcionamientos incorrectos del producto. Seque inmediatamente el producto con una toalla u objeto similar si se moja.
- Si nota cualquier cambio en las baterías, como por ejemplo decoloración o deformación, cese el uso inmediatamente. Deje de cargar las baterías recargables EN-EL12 si no se cargan en el período especificado. No respetar esta precaución puede causar fugas, sobrecalentamientos, roturas o incendiar las baterías.
- Antes de desecharla, aisle los terminales de la batería con cinta. Si algún objeto metálico entra en contacto con los terminales, podrían producirse sobrecalentamientos, roturas o incendios. Recicle o deseche las baterías en conformidad con las normativas locales.
- Si el líquido de la batería entra en contacto con la piel o ropa, aclare inmediatamente la zona afectada con abundante agua limpia. No respetar esta precaución puede causar irritación cutánea.



Tabla de contenido

Búsqueda rápida de temas.....	ii
Temas principales.....	ii
Temas comunes.....	ii
Introducción.....	iii
Lea esto primero.....	iii
Símbolos y convenciones utilizadas en este Manual.....	iii
Información y precauciones.....	iv
Por su seguridad.....	vi
Partes de la cámara.....	1
Cuerpo de la cámara.....	2
La pantalla.....	4
Para el disparo.....	4
Para la reproducción.....	6
Preparación para el disparo.....	8
Cómo colocar la correa de la cámara.....	9
Colocación de la batería y de la tarjeta de memoria.....	10
Extracción de la batería o la tarjeta de memoria.....	10
Tarjetas de memoria y memoria interna.....	10
Carga de la batería.....	11
Cambio del ángulo de la pantalla.....	13
Configuración de la cámara.....	14
Operaciones básicas de disparo y reproducción.....	16
Disparo de imágenes.....	17
Uso del flash.....	19
Grabación de vídeos.....	19
Reproducción de imágenes.....	20
Borrado de imágenes.....	21
Pantalla de selección de imágenes para borrar.....	22
Conexión a un dispositivo inteligente (SnapBridge).....	23
Instalación de la aplicación SnapBridge.....	24
Conexión de la cámara y de un dispositivo inteligente.....	25
Desactivación o activación de la conexión inalámbrica.....	28



Carga de imágenes y fotografía remota	29
Carga de imágenes.....	29
Fotografía remota.....	30
Si aparece un cuadro de diálogo relacionado con las conexiones Wi-Fi en iOS	30
Si las imágenes no se pueden cargar correctamente.....	31
Funciones de disparo	32
Selección de un modo de disparo.....	33
Modo  (automático).....	34
Modo de escena (disparo adecuado a las condiciones de disparo)	35
Recomendaciones y observaciones sobre el modo de escena.....	36
Uso de Suavizado de piel.....	42
Disparo con Panorama sencillo.....	43
Reproducción con Panorama sencillo.....	45
Disparo con retrato inteligente (mejora de rostros de personas al disparar).....	46
Modo creativo (aplicación de efectos al disparar).....	50
Modos P, S, A y M (ajuste de la exposición para el disparo)	52
Observaciones sobre el ajuste de exposición.....	53
Rango de control de la velocidad de obturación (modos P, S, A y M).....	55
Ajuste de disparo de las funciones con el multiselector.....	56
Modo de flash	57
Disparador automático	60
Modo macro (toma de imágenes en primer plano).....	61
Uso del control deslizante creativo.....	62
Compensación de exposición (ajuste del brillo)	64
Uso del zoom	65
Enfoque.....	67
Disparador.....	67
Uso de AF detector de destino	67
Uso de detección de rostros.....	68
Sujetos no adecuados para autofocus	69
Bloqueo de enfoque.....	70
Ajustes predeterminados (flash, disparador automático y modo macro).....	71
Funciones que no se pueden utilizar simultáneamente al disparar	73
Funciones de reproducción	75
Zoom de reproducción	76
Reproducción de miniaturas/visualización del calendario	77
Modo Mostrar por fecha.....	78
Visualización y borrado de imágenes en una secuencia.....	79
Visualización de imágenes en una secuencia.....	79
Borrado de imágenes de una secuencia.....	80



Edición de imágenes (imágenes estáticas)	81
Efectos rápidos: cambio del tono o el ambiente	81
Retoque rápido: mejora del contraste y la saturación	82
D-Lighting: mejora del brillo y del contraste	82
Corrección de ojos rojos: corrección de ojos rojos al disparar con el flash	83
Retoque con glamour: mejora de rostros de personas	83
Imagen pequeña: reducción del tamaño de una imagen	85
Recorte: creación de una copia recortada	86
<hr/>	
Videos	87
Operaciones básicas de grabación y reproducción de vídeo	88
Captura de imágenes estáticas durante la grabación de vídeos	91
Disparo de vídeos a intervalos	92
Grabación de vídeos superacelerados	94
Modo Pase de vídeo corto (combinación de clips de vídeo para crear vídeos cortos)	95
Operaciones durante la reproducción de vídeo	98
Edición de vídeos	99
Extracción solamente de las partes de un vídeo que se deseen	99
Guardar como imagen estática un fotograma de un vídeo	100
<hr/>	
Conexión de la cámara a una televisión, una impresora o un ordenador	101
Uso de las imágenes	102
Visualización de imágenes en una televisión	103
Impresión de imágenes sin ordenador	104
Conexión de la cámara a una impresora	104
Imprimir imágenes una por una	105
Impresión de varias imágenes	106
Transferencia de imágenes a un ordenador (ViewNX-i)	108
Instalación de ViewNX-i	108
Transferencia de imágenes a un ordenador	108
<hr/>	
Uso del menú	111
Operaciones de menú	112
Pantalla de selección de imágenes	114
Listas de menús	115
Menú de disparo	115
Menú de vídeo	115
Menú de reproducción	116
Menú de red	116
Menú de configuración	117



Menú de disparo (opciones comunes de disparo)	118
Calidad imagen	118
Tamaño de imagen	119
Menú de disparo (Modo P, S, A, o M)	120
Balance blancos (ajuste del tono).....	120
Medición.....	122
Disparo continuo	123
Sensibilidad ISO.....	125
Modo zona AF	126
Modo autofocus	129
Previsual. exposición M	129
Menú de vídeo	130
Opcio. vídeo	130
Modo zona AF.....	134
Modo autofocus	135
VR vídeo	136
Reducción del ruido del viento.....	137
Velocidad de fotogramas.....	137
Menú de reproducción	138
Marcar para la carga	138
Pase diapositiva	139
Proteger	140
Girar imagen.....	140
Copiar (copiar entre la tarjeta de memoria y la memoria interna).....	141
Visualización de secuencia.....	142
Menú de red	143
Funcionamiento del teclado de introducción de texto	144
Menú de configuración	145
Zona horaria y fecha	145
Config. pantalla	147
Sello de fecha	149
VR foto.....	150
Ayuda AF	151
Zoom digital.....	151
Config. sonido	152
Desconexión aut.	152
Format. tarjeta/Format. memoria	153
Idioma	153
Comentario de imagen	154
Info. derechos autor	155
Datos de ubicación.....	156
Cargar con ordenador.....	157



Restaurar todo.....	158
Marcado de conformidad.....	158
Versión firmware.....	158
Observaciones técnicas.....	159
Avisos.....	160
Observaciones sobre las funciones de comunicación inalámbrica.....	162
Cuidados del producto.....	165
Cámara.....	165
Batería.....	166
El Cargador con adaptador de CA.....	167
Tarjetas de memoria.....	168
Limpieza y almacenamiento.....	169
Limpieza.....	169
Almacenamiento.....	169
Mensajes de error.....	170
Solución de problemas.....	173
Nombres de archivos.....	183
Accesorios opcionales.....	184
Especificaciones.....	185
Tarjetas de memoria que pueden utilizarse.....	188
Información sobre marcas comerciales.....	189
Índice.....	191





Partes de la cámara

Cuerpo de la cámara.....	2
La pantalla.....	4

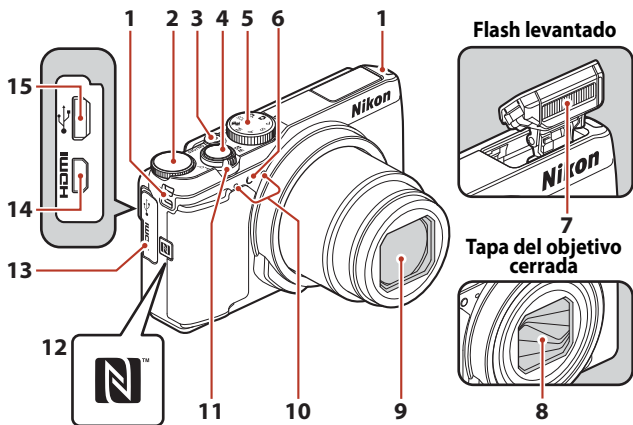

Cuerpo de la cámara



1	Ojal para la correa de la cámara.....	9	Control del zoom	18, 65	
2	Dial de control.....	52	W : Gran angular.....	18, 65	
3	Interruptor principal/indicador de encendido	14	T : Teleobjetivo	18, 65	
4	Disparador	18, 67	 : Reproducción de miniaturas ...	77	
5	Dial de modo	17, 33	Q : Zoom de reproducción	76	
6	Luz del disparador automático.....	60			
	Luz de ayuda de AF	117, 151			
7	Flash	19, 56, 57			
8	Tapa del objetivo				
9	Objetivo				
10	Micrófono (estéreo).....	88			
			11		
			12	N-Mark (antena NFC).....	25
			13	Tapa del conector.....	11, 102
			14	Conector micro HDMI (Tipo D).....	102
			15	Conector micro-USB	11, 102



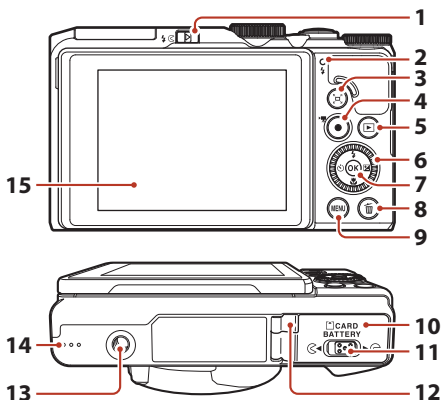

1	Control (apertura del flash)	
2	Indicador de carga	11
	Indicador de flash	57
3	Botón (zoom de retroceso rápido)....	66
4	Botón (grabación de vídeo)	
	19, 88
5	Botón (reproducción).....	20
6	Multiselector giratorio (multiselector)*.....	52, 56, 112
7	Botón (aplicar selección).....	112
8	Botón (borrar).....	21
9	Botón MENU (menú).....	112
10	Tapa del compartimento de la batería/ ranura para tarjeta de memoria.....	10
11	Palanca de bloqueo.....	10
12	Tapa del conector a la red eléctrica (para un adaptador de CA opcional)	
13	Rosca para el trípode	
14	Altavoz	
15	Pantalla	4, 13

* También se denomina "multiselector" en este manual.



La pantalla

La información que se muestra en la pantalla durante el disparo y la reproducción cambia dependiendo de los ajustes de la cámara y del estado de uso.

En el ajuste predeterminado, la información se muestra al encender la cámara por primera vez y al utilizar la cámara, y se apaga al cabo de unos segundos (cuando **Informac foto** está ajustado en **Info auto** en **Config. pantalla** (📖 147)).

Para el disparo

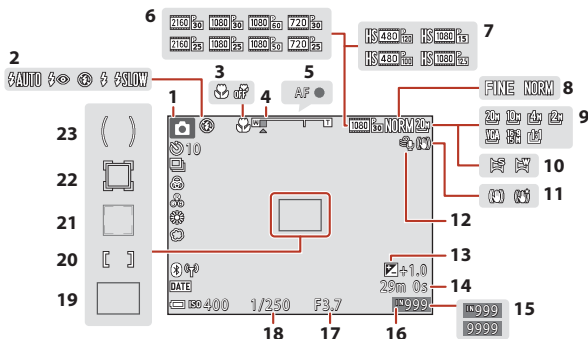

1	Modo de disparo	33	14	Tiempo de grabación de vídeo restante	88, 89
2	Modo de flash.....	56, 57	15	Número de exposiciones restantes (imágenes estáticas).....	17, 118
3	Modo macro.....	56, 61	16	Indicador de memoria interna.....	17
4	Indicador de zoom	18, 65	17	Número f.....	52
5	Indicador de enfoque.....	18	18	Velocidad de obturación	52
6	Opciones de vídeo (vídeos a velocidad normal).....	115, 130	19	Zona de enfoque (AF detector de destino)	67, 115, 126
7	Opciones de vídeo (vídeos HS).....	115, 131	20	Zona de enfoque (manual o central)	115, 126
8	Calidad de imagen	115, 118	21	Zona de enfoque (detección de rostros, detección de mascotas).....	115, 126
9	Tamaño de imagen	115, 119	22	Zona de enfoque (seguimiento de sujeto).....	115, 126
10	Panorama sencillo.....	35, 43	23	Zona ponderada central.....	115, 122
11	Icono de reducción de la vibración	115, 117, 136, 150			
12	Reduc. ruido del viento.....	115, 137			
13	Valor de compensación de exposición	62, 64			



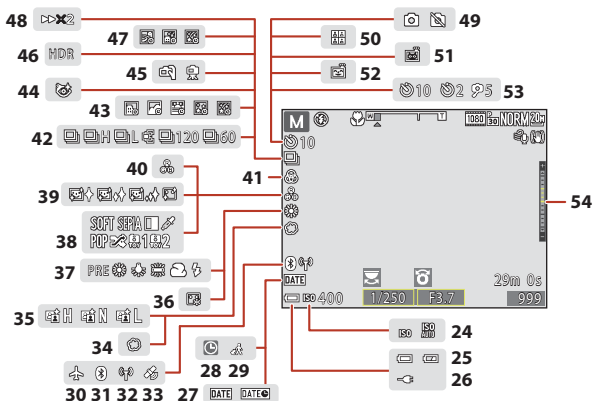

24	Sensibilidad ISO.....	115, 125	39	Suavizado de piel	46
25	Indicador del nivel de batería.....	17	40	Tono.....	46, 62
26	Indicador de conexión Cargador con adaptador de CA		41	Intensidad.....	46, 62
27	Sello de fecha.....	117, 149	42	Modo de disparo continuo	40, 115, 123
28	Indicador de "fecha no ajustada"		43	Vídeo a intervalos.....	35, 92
29	Icono de destino del viaje.....	145	44	Icono de antiparpadeo	48
30	Modo avión.....	143	45	A pulso/trípode	37
31	Indicador de comunicación Bluetooth.....	143	46	Contraluz (HDR).....	39
32	Indicador de comunicación Wi-Fi.....	143	47	Aclarado de exposición múltiple.....	41
33	Datos de ubicación	156	48	Veloc. reproducción	
34	Suave.....	46	49	Captura de imágenes estáticas (durante la grabación de vídeo)	91
35	D-Lighting activo.....	62	50	Autorretrato collage.....	47
36	Base de maquillaje.....	46	51	Disp.auto retr.mascotas	40, 56, 60
37	Modo de balance de blancos.....	115, 120	52	Temporizador sonrisa	49, 56
38	Efectos especiales.....	96	53	Indicador del disparador automático	56, 60
			54	Indicador de exposición	54



Para la reproducción

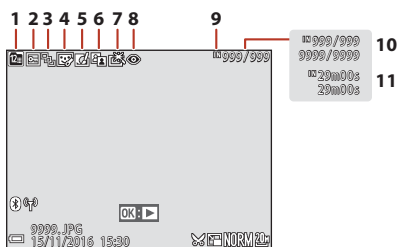

- | | | | | | |
|----------|--|----------|-----------|--|---------|
| 1 | Icono de mostrar por fecha..... | 78 | 7 | Icono de retoque rápido..... | 82, 116 |
| 2 | Icono de protección..... | 116, 140 | 8 | Corrección de ojos rojos..... | 83, 116 |
| 3 | Visual. secuencia (cuando se ha seleccionado Imágenes individuales)..... | 116, 142 | 9 | Indicador de memoria interna..... | 17 |
| 4 | Icono de retoque con glamour..... | 83, 116 | 10 | Número de imagen actual/número total de imágenes | |
| 5 | Icono de efectos rápidos..... | 81, 116 | 11 | Duración del vídeo o tiempo de reproducción transcurrido | |
| 6 | Icono de D-Lighting..... | 82, 116 | | | |



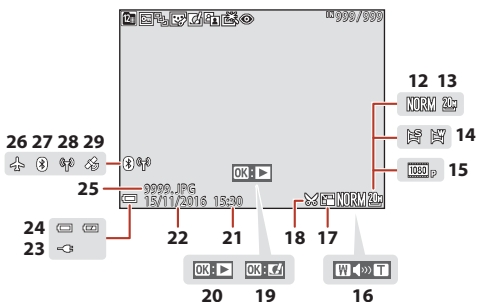

12	Calidad de imagen.....	115, 118	21	Hora de grabación	
13	Tamaño de imagen.....	115, 119	22	Fecha de grabación	
14	Panorama sencillo.....	35, 43	23	Indicador de conexión Cargador con adaptador de CA	
15	Opciones de vídeo.....	115, 130	24	Indicador del nivel de batería.....	17
16	Indicador del volumen.....	98	25	Número y tipo de archivo.....	183
17	Icono de imagen pequeña.....	85, 116	26	Modo avión.....	143
18	Icono de recorte.....	76, 86	27	Indicador de comunicación Bluetooth.....	143
19	Guía de efectos rápidos		28	Indicador de comunicación Wi-Fi.....	143
20	Guía de reproducción de panorama sencillo		29	Indicador de datos de ubicación grabados.....	156
	Guía de reproducción de secuencia				
	Guía de reproducción de vídeo				



Preparación para el disparo

Cómo colocar la correa de la cámara.....	9
Colocación de la batería y de la tarjeta de memoria.....	10
Carga de la batería.....	11
Cambio del ángulo de la pantalla	13
Configuración de la cámara	14



Cómo colocar la correa de la cámara

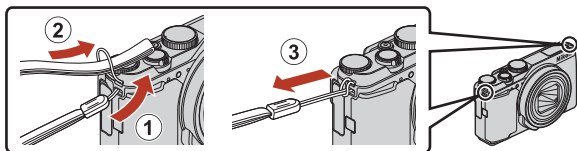

- La correa de la cámara se puede colocar en el ojal de cualquier lado (izquierdo y derecho) del cuerpo de la cámara.



Colocación de la batería y de la tarjeta de memoria

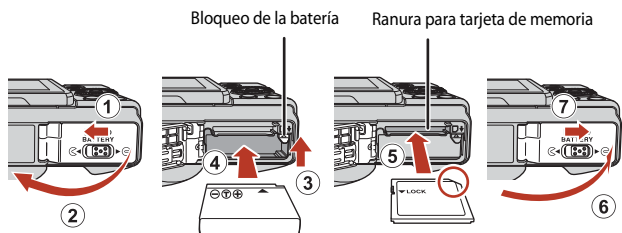

- Con los terminales de la batería orientados correctamente, mueva el bloqueo de la batería de color naranja (3) e introduzca la batería completamente (4).
- Deslice la tarjeta de memoria hasta que quede fija en su lugar con un clic (5).
- Tenga cuidado de que la tarjeta de memoria o la batería no se coloquen al revés o hacia atrás, ya que esto podría provocar un error de funcionamiento.

✓ Formateo de una tarjeta de memoria

La primera vez que introduzca en esta cámara una tarjeta de memoria utilizada en otro dispositivo, asegúrese de formatearla con esta cámara.

- **Tenga en cuenta que el formateo de una tarjeta de memoria borra de modo definitivo todas las imágenes y demás datos de la tarjeta de memoria.** Asegúrese de realizar copias de cualquier imagen que desee conservar antes de formatear la tarjeta de memoria.
- Introduzca la tarjeta en la cámara, pulse el botón **MENU** y seleccione **Format. tarjeta** en el menú de configuración (112).

Extracción de la batería o la tarjeta de memoria

Apague la cámara y asegúrese de que el indicador de encendido y la pantalla están apagados y, a continuación, abra la tapa del compartimento de la batería/ranura para tarjeta de memoria.

- Desplace el bloqueo de la batería para expulsar la batería.
- Presione sobre la tarjeta de memoria ligeramente hacia el interior de la cámara para que se expulse parcialmente la tarjeta de memoria.
- Tenga cuidado al manipular la cámara, la batería y la tarjeta de memoria, inmediatamente después de utilizar la cámara, ya que pueden calentarse.

Tarjetas de memoria y memoria interna

Los datos de la cámara, incluyendo imágenes y vídeos, se pueden guardar en una tarjeta de memoria o en la memoria interna de la cámara. Para usar la memoria interna de la cámara, retire la tarjeta de memoria.



Carga de la batería

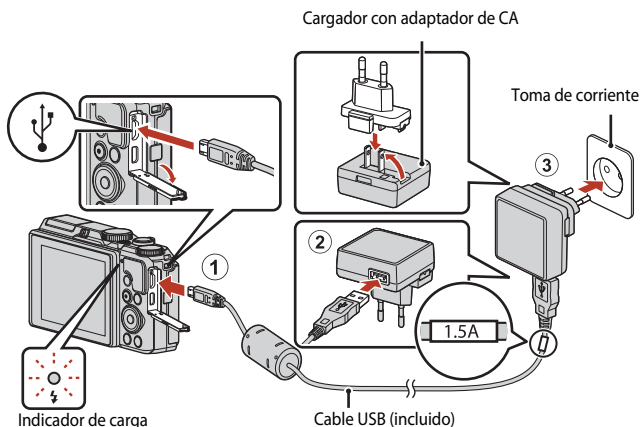

Si su cámara lleva incluido un adaptador de conexión*, conéctelo correctamente en el Cargador con adaptador de CA. Una vez que el adaptador y el cargador están conectados, la cámara puede resultar dañada si se intenta extraer el adaptador de conexión con fuerza.

* La forma del adaptador de conexión varía en función del país o región donde se haya comprado la cámara.

Se puede omitir este paso si el adaptador de conexión está unido de forma permanente al Cargador con adaptador de CA.

- La carga comienza al conectar la cámara a una toma de corriente con la batería introducida como se muestra en la ilustración. El indicador de carga parpadea lentamente en verde mientras la batería se está cargando.
- Cuando la carga ha finalizado, el indicador de carga se apaga. Desenchufe el Cargador con adaptador de CA de la toma de corriente y desconecte el cable USB. El tiempo de carga es de aproximadamente 2 horas y 20 minutos para una batería completamente descargada.
- La batería no se puede cargar si el indicador de carga parpadea rápidamente en verde, posiblemente por alguna de las razones indicadas a continuación.
 - La temperatura ambiente no es la adecuada para la carga.
 - El cable USB o el Cargador con adaptador de CA no están conectados correctamente.
 - La batería está dañada.



Observaciones sobre el cable USB

- No utilice un cable USB que no sea UC-E21. Si utiliza un cable USB distinto de UC-E21, se podría originar un sobrecalentamiento, una descarga eléctrica o un incendio.
- Compruebe la forma y la dirección de las clavijas y no introduzca ni retire las clavijas en diagonal.

Observaciones sobre la carga de la batería

- Se puede utilizar la cámara mientras la batería se está cargando, pero el tiempo de carga aumenta. El indicador de carga se apaga mientras la cámara esté funcionando.
- Bajo ninguna circunstancia utilice otro modelo o tipo de adaptador de CA distinto de Cargador con adaptador de CA EH-73P y no utilice adaptadores de AC USB disponibles en comercios ni cargadores de batería de teléfonos móviles. Si no sigue esta precaución, podría sobrecalentar o dañar la cámara.



Cambio del ángulo de la pantalla

Se pueden ajustar la dirección y el ángulo de la pantalla.

Para el disparo normal



Cuando se realizan autorretratos

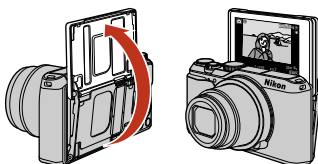

Cuando se dispara en una posición baja

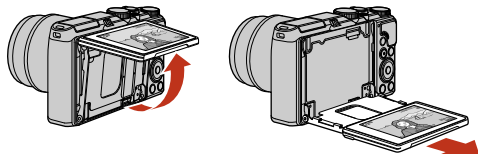

Cuando se dispara en una posición alta

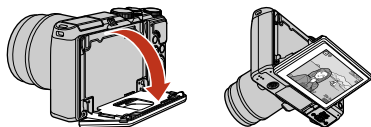

✓ Observaciones sobre la pantalla

- Cuando mueva la pantalla, no ejerza demasiada fuerza y muévala lentamente dentro de los límites de ajuste de la pantalla para no dañar la conexión.
- No toque la zona de la parte trasera de la pantalla. Si no se respeta esta precaución se podrían producir fallos de funcionamiento del producto.

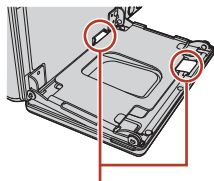

Tenga especial cuidado de no tocar estas áreas.



Configuración de la cámara

1 Encienda la cámara.

- Utilice el multiselector para seleccionar y configurar los ajustes.

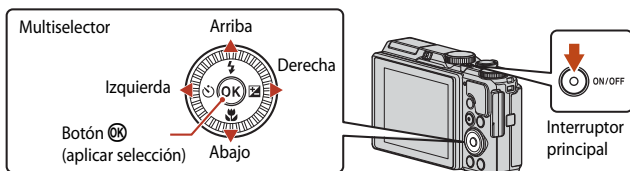

- Se visualizará un diálogo de selección de idioma. Pulse ▲▼ en el multiselector para marcar un idioma y pulse el botón OK para seleccionar.
- Podrá cambiar el idioma en cualquier momento usando la opción **Idioma/Language** del menú de configuración.
- El interruptor principal se activa pocos segundos después de introducir la batería. Espere unos segundos antes de pulsar el interruptor principal.

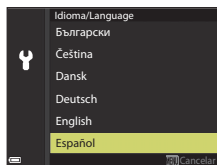

2 Cuando aparezca el cuadro de diálogo de la derecha, siga las instrucciones que se indican a continuación y pulse el botón MENU o el botón OK.

- Si no va a establecer una conexión inalámbrica con un dispositivo inteligente: Pulse el botón MENU y continúe con el paso 3.
- Si va a establecer una conexión inalámbrica con un dispositivo inteligente: Pulse el botón OK. Consulte "Conexión a un dispositivo inteligente (SnapBridge)" (📖23) para obtener información sobre el procedimiento de configuración.



3 Cuando se le solicite que ajuste el reloj de la cámara, pulse ▲▼ para resaltar Sí y pulse el botón OK.



4 Marque la zona horaria local y pulse el botón **OK**.

- Pulse ▲ para ajustar el horario de verano. Cuando está activado, se adelanta una hora y se muestra ☀ en la parte superior del mapa. Pulse ▼ para desactivar el horario de verano.

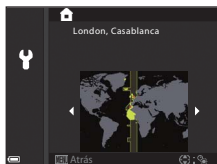

5 Pulse ▲▼ para seleccionar el formato de fecha y pulse el botón **OK**.

6 Introduzca la fecha y la hora actuales y pulse el botón **OK**.

- Pulse ◀▶ para marcar elementos y pulse ▲▼ para cambiar.
- Pulse el botón **OK** para ajustar el reloj.

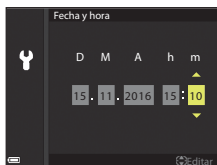

7 Cuando se le solicite, seleccione **Sí** y pulse el botón **OK**.

- La cámara sale de la pantalla de disparo cuando finalice la configuración.
- La zona horaria y la fecha se pueden cambiar en cualquier momento mediante el menú de configuración (📖145) → **Zona horaria y fecha**.





Operaciones básicas de disparo y reproducción

Disparo de imágenes.....	17
Reproducción de imágenes	20
Borrado de imágenes	21





Disparo de imágenes

Aquí se utiliza el modo  (automático) como ejemplo. El modo  (automático) le permite realizar el disparo general en diferentes condiciones de disparo.

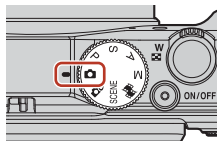
1 Gire el dial de modo a .



Número de exposiciones restantes

- Indicador del nivel de batería
 - : El nivel de la batería es alto.
 - : El nivel de la batería es bajo.
- Numero de exposiciones restantes
Se muestra  cuando no hay ninguna tarjeta de memoria introducida en la cámara y las imágenes se graban en la memoria interna.

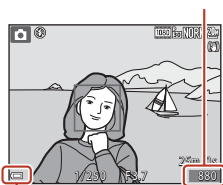

Indicador del nivel de batería

2 Sujete firmemente la cámara.

- Mantenga los dedos y otros objetos apartados del objetivo, del flash, de la luz de ayuda de AF, del micrófono y del altavoz.
- Al tomar imágenes en la orientación de retrato ("vertical"), gire la cámara de manera que el flash quede por encima del objetivo.

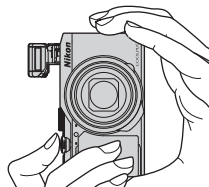

3 Encuadre la imagen.

- Mueva el control del zoom para cambiar la posición de teleobjetivo.
- Si pierde de vista al sujeto mientras dispara con el objetivo en la posición de teleobjetivo, pulse el botón  (zoom de retroceso rápido) para ensanchar temporalmente la zona visible para que pueda encuadrar el sujeto más fácilmente.

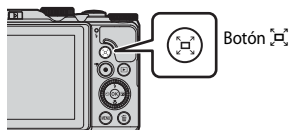
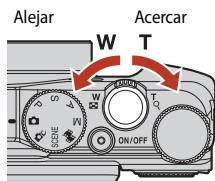

4 Pulse el disparador hasta la mitad.

- Pulsar el disparador "hasta la mitad" significa mantener pulsado el botón en el punto en el que sienta una ligera resistencia.
- Cuando el sujeto está enfocado, la zona de enfoque o el indicador de enfoque se muestra en verde.
- Cuando se realizan autorretratos ( 13), no se muestra la zona de enfoque.
- Cuando se está utilizando el zoom digital, la cámara enfoca el centro del encuadre y no se muestra la zona de enfoque.
- Si la zona de enfoque o el indicador de enfoque parpadea, la cámara no puede realizar el enfoque. Modifique la composición e intente pulsar de nuevo el disparador hasta la mitad.

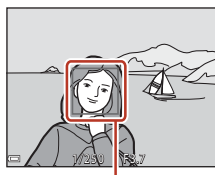
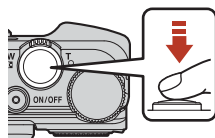

Zona de enfoque

5 Sin levantar el dedo del disparador, pulse el disparador hasta el fondo.





Observaciones sobre la grabación de imágenes o vídeos

El indicador que muestra el número de exposiciones restante o el indicador que muestra el tiempo de grabación restante parpadea mientras se están grabando imágenes o vídeos. **No abra la tapa del compartimento de la batería/de la ranura para tarjeta de memoria ni extraiga la batería o la tarjeta de memoria** mientras haya un indicador parpadeando. Si lo hace pueden perderse datos o podrían dañarse la cámara o la tarjeta de memoria.



Función de desconexión automática

- Cuando no se realizan operaciones durante aproximadamente un minuto, la pantalla se apaga, la cámara pasa al modo de reposo y parpadea el indicador de encendido. La cámara se apaga después de permanecer en el modo de reposo durante unos tres minutos.
- Para volver a encender la pantalla, mientras la cámara está en el modo de reposo, realice una operación como pulsar el interruptor principal o el disparador.

Uso de un trípode

- Se recomienda el uso de un trípode para estabilizar la cámara en las situaciones siguientes:
 - Al disparar en condiciones de poca luz con el modo de flash ajustado en  (apagado)
 - Cuando el zoom está en una posición de teleobjetivo
- Cuando utilice un trípode para estabilizar la cámara durante el disparo, ajuste **VR foto en Apagada** en el menú de configuración ( 112) para evitar que se produzcan posibles errores relacionados con esta función.

Uso del flash

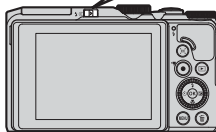
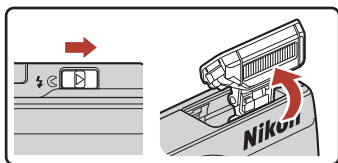

En situaciones donde se necesita flash, como por ejemplo en ubicaciones oscuras o con el sujeto a contraluz, desplace el control   (apertura del flash) para subir el flash.

- Cuando no utilice el flash, presione hacia abajo el flash con cuidado hasta cerrarlo con un clic.



Grabación de vídeos

Acceda a la pantalla de disparo y pulse el botón

-  (grabación de vídeo) para empezar a grabar un vídeo.
- Vuelva a pulsar el botón ●  para terminar la grabación.

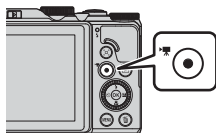







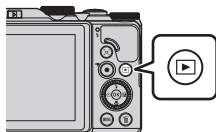

Reproducción de imágenes

1 Pulse el botón (reproducción) para pasar al modo de reproducción.

- Cuando se pulsa y mantiene pulsado el botón  con la cámara apagada, la cámara se enciende en el modo de reproducción.



2 Utilice el multiselector para seleccionar la imagen que desea mostrar.

- Pulse y mantenga pulsados    para desplazarse rápidamente por las imágenes.
- Las imágenes también se pueden seleccionar girando el multiselector.
- Para reproducir un vídeo, pulse el botón .
- Para regresar al modo de disparo, pulse el botón  o el disparador.
- Cuando se muestra :  en el modo de reproducción a pantalla completa, pulse el botón  para aplicar un efecto en la imagen.

Mostrar la imagen anterior



Mostrar la imagen siguiente

- Mueva el control del zoom hacia **T**  en el modo de reproducción a pantalla completa para acercar una imagen.







- En el modo de reproducción a pantalla completa, mueva el control del zoom hacia **W**  para cambiar al modo de reproducción de miniaturas y mostrar varias imágenes en la pantalla.

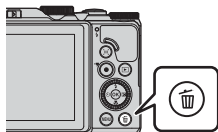

Borrado de imágenes

- 1** Pulse el botón  (borrar) para borrar la imagen mostrada en la pantalla en ese momento.



- 2** Utilice   en el multiselector para seleccionar el método de borrado que desee y pulse el botón .

- Para salir sin borrar, pulse el botón **MENU**.
- También puede seleccionar el método de borrado que desee girando el dial de control o el multiselector.

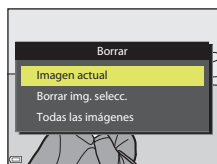

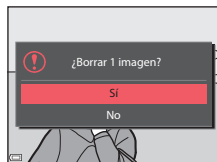

- 3** Seleccione **Sí** y pulse el botón .

- Las imágenes borradas no se pueden recuperar.



Borrado de imágenes capturadas de forma continua (secuencia)

- Las imágenes capturadas de forma continua o con el aclarado de exposiciones múltiples, la función de autorretrato collage o el modo creativo se guardan como una secuencia y solo se muestra una imagen en la secuencia (la imagen clave) en el modo de reproducción.
- Si pulsa el botón  mientras se muestra una imagen clave para una secuencia de imágenes, se borran todas las imágenes de la secuencia.
- Para borrar imágenes individuales de una secuencia, pulse el botón  para mostrarlas una por una y pulse el botón .



Borrado de la imagen tomada en el modo de disparo

Cuando use el modo de disparo, pulse el botón  para borrar la última imagen grabada.



Pantalla de selección de imágenes para borrar

1 Utilice ◀▶ en el multiselector o gírelo para seleccionar la imagen que desea borrar.

- Mueva el control del zoom (📖) hacia **T** (📄) para cambiar al modo de reproducción a pantalla completa o hacia **W** (📱) para cambiar a la reproducción de miniaturas.

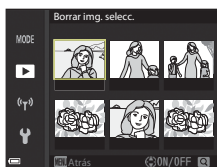

2 Utilice ▲▼ para seleccionar **ON** o **OFF**.

- Cuando está seleccionado **ON**, aparece un icono debajo de la imagen seleccionada. Repita los pasos 1 y 2 para seleccionar más imágenes.



3 Pulse el botón (OK) para aplicar la selección de imágenes.

- Aparecerá un diálogo de confirmación. Siga las instrucciones de la pantalla.



Conexión a un dispositivo inteligente (SnapBridge)

Instalación de la aplicación SnapBridge.....	24
Conexión de la cámara y de un dispositivo inteligente.....	25
Carga de imágenes y fotografía remota.....	29



Instalación de la aplicación SnapBridge

Si instala la aplicación SnapBridge y establece una conexión inalámbrica entre una cámara compatible con SnapBridge y un dispositivo inteligente, puede cargar imágenes capturadas con la cámara en el dispositivo inteligente, o utilizar el dispositivo inteligente para soltar el obturador de la cámara (📖29).



- Los procedimientos se describen mediante la versión 2.0 de la aplicación SnapBridge. Utilice la última versión de la aplicación SnapBridge. Los procedimientos operativos pueden variar en función del firmware de la cámara y la versión de la aplicación SnapBridge, o el sistema operativo del dispositivo inteligente.
- Consulte la documentación facilitada con el dispositivo inteligente para obtener información sobre cómo utilizarlo.

1 Instale la aplicación SnapBridge en el dispositivo inteligente.

- Descargue la aplicación de App Store® de Apple para iOS, y de Google Play™ para Android™. Busque "snapbridge", y a continuación, instálela.



- Visite el sitio de descarga correspondiente para obtener más información sobre las versiones de SO compatibles.
- La "aplicación SnapBridge 360/170" no se puede utilizar con esta cámara.

2 Habilite Bluetooth y Wi-Fi en el dispositivo inteligente.

- **Utilice la aplicación SnapBridge para conectarse a la cámara. No puede realizar la conexión desde la pantalla de configuración de Bluetooth en el dispositivo inteligente.**

Pantallas de la aplicación SnapBridge

- ① Puede ver los avisos de Nikon y la ayuda de la aplicación SnapBridge, así como configurar los ajustes de la aplicación.
- ② En primer lugar, proceda con los ajustes de conexión de los dispositivos inteligentes y cámaras.
- ③ Puede ver, eliminar o compartir las imágenes descargadas de la cámara.

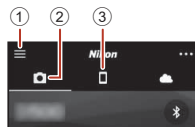

Conexión de la cámara y de un dispositivo inteligente

- Utilice una batería suficientemente cargada para evitar que la cámara se apague durante el procedimiento.
- Introduzca una tarjeta de memoria con suficiente espacio libre en la cámara.

1 Cámara: Seleccione **Menú Red** (📖 112) → **Conec. con disp. intelig.** y pulse el botón **OK**.

- El cuadro de diálogo del paso 2 se muestra al encender la cámara por primera vez. Este paso es innecesario en estos casos.

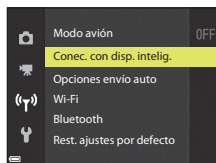

2 Cámara: Pulse el botón **OK** cuando aparezca el cuadro de diálogo de la derecha.

- Aparece un cuadro de diálogo que le indica si desea utilizar la función NFC. En el caso de que desee utilizar la función NFC, toque **N** (N-Mark) de la cámara con la antena NFC del dispositivo inteligente. Cuando aparezca **¿Iniciar el emparejamiento?** en el dispositivo inteligente, toque **OK** y continúe con el paso 6. En el caso de que no desee utilizar la función NFC, pulse el botón **OK**.



3 Cámara: Confirme que aparece el cuadro de diálogo de la derecha.

- Prepare el dispositivo inteligente y continúe con el siguiente paso.

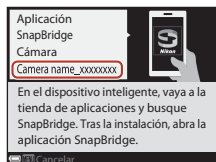

4 Dispositivo inteligente: Inicie la aplicación SnapBridge y toque **Emparejar con la cámara.**

- Cuando aparezca el cuadro de diálogo de selección de una cámara, toque la cámara a la que desea conectarse.
- Si no se ha conectado a la cámara tocando **Omitir** en la parte superior derecha de la pantalla al iniciar la aplicación SnapBridge por primera vez, toque **Emparejar con la cámara** en la ficha  y continúe con el paso 5.



5 Dispositivo inteligente: En la pantalla **Emparejar con la cámara,** toque el nombre de la cámara.

- En iOS, si aparece un cuadro de diálogo que explica el procedimiento durante la conexión, confirme la información detallada y toque **Comprendido** (si no aparece, desplácese hacia abajo en la pantalla). Vuelva a tocar el nombre de la cámara cuando aparezca la pantalla de selección de un accesorio (es posible que no aparezca el nombre de la cámara inmediatamente).

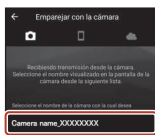

6 Cámara/dispositivo inteligente: Confirme que la cámara y el dispositivo inteligente muestran el mismo número (seis dígitos).

- En iOS, es posible que el número no aparezca en el dispositivo inteligente en función de la versión del sistema operativo. Continúe con el paso 7 en estos casos.

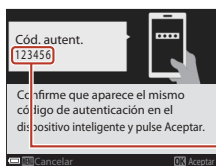

7 Cámara/dispositivo inteligente: Pulse el botón **OK** en la cámara y **VINCULAR** en la aplicación SnapBridge.

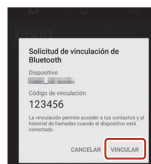



8 Cámara/dispositivo inteligente: Finalice los ajustes de conexión.

Cámara: Pulse el botón **OK** cuando aparezca el cuadro de diálogo de la derecha.

Dispositivo inteligente: Toque **OK** cuando aparezca el cuadro de diálogo que indica que se ha completado el emparejamiento.



9 Cámara: Siga las instrucciones que aparecen en la pantalla para completar el proceso de configuración.

- Para grabar los datos de ubicación con las fotografías, seleccione **Sí** cuando se le solicite y habilite las funciones de datos de ubicación. Habilite las funciones de datos de ubicación en el dispositivo inteligente, y en la ficha  de la aplicación SnapBridge → **Opciones enlace automático** → habilite **Sincronizar datos de ubicación**.
- Puede sincronizar el reloj de la cámara con la hora indicada por el dispositivo inteligente al seleccionar **Sí** cuando se le solicite. En la ficha  de la aplicación SnapBridge → **Opciones enlace automático** → habilite **Sincronizar relojes**.

Finaliza la conexión de la cámara y del dispositivo inteligente.

Las imágenes estáticas capturadas con la cámara se cargan automáticamente en el dispositivo inteligente.

Para obtener más información sobre el uso de la aplicación SnapBridge

Consulte la ayuda en línea para obtener información detallada sobre el uso de la aplicación SnapBridge (una vez realizada la conexión, consulte el menú de la aplicación SnapBridge → **Ayuda**).

<https://nikonimglib.com/snbr/onlinehelp/es/index.html>



Si la conexión no se realiza correctamente

- Si la cámara muestra **No se pudo conectar**, durante la conexión
 - Pulse el botón **OK** y repita el procedimiento desde el paso 2 (📖25) de "Conexión de la cámara y de un dispositivo inteligente" para conectarse nuevamente.
 - Pulse el botón **MENU** para cancelar la conexión.
- El problema se podría solucionar iniciando nuevamente la aplicación. Cierre la aplicación SnapBridge por completo y, a continuación, toque nuevamente el icono de la aplicación para iniciarla. Cuando se inicie la aplicación, repita el procedimiento desde el paso 1 (📖25) de "Conexión de la cámara y de un dispositivo inteligente".
- Si no se puede conectar la cámara y se produce un error en iOS, es posible que la cámara se haya registrado como un dispositivo en iOS. Inicie la aplicación de configuración de iOS y cancele el registro del dispositivo (nombre de la cámara) en estos casos.

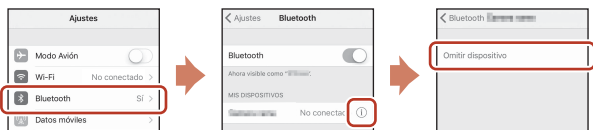

Desactivación o activación de la conexión inalámbrica

Utilice cualquiera de los métodos siguientes para desactivar o activar la conexión.

- Cambie la configuración de **Menú Red** → **Modo avión** en la cámara. Puede establecer la configuración en **Activada** para desactivar todas las funciones de comunicación en aquellos lugares en los que la comunicación inalámbrica está prohibida.
- Cambie la configuración de **Menú Red** → **Bluetooth** → **Conexión de red** en la cámara.
- Cambie la configuración en la ficha  → **Opciones enlace automático** → **Enlace automático** de la aplicación SnapBridge. Puede reducir el consumo de la batería del dispositivo inteligente deshabilitando esta configuración.



Carga de imágenes y fotografía remota

Carga de imágenes

Existen tres formas de cargar imágenes.

- Las imágenes de la memoria interna no se pueden cargar.



Cargar imágenes automáticamente en el dispositivo inteligente cada vez que se capturan. ^{1, 2}	Menú Red en la cámara → Opciones envío auto → configure Imágenes estáticas en Sí . Los vídeos no se pueden cargar automáticamente.
Seleccionar imágenes en la cámara y cargarlas en el dispositivo inteligente. ^{1, 2}	Reproducción en la cámara → utilice Marcar para la carga para seleccionar imágenes. No se pueden seleccionar vídeos para la carga.
Utilizar el dispositivo inteligente para seleccionar imágenes en la cámara y descargarlas en el dispositivo inteligente.	Ficha  de la aplicación SnapBridge → toque Descargar imágenes . Aparece un cuadro de diálogo relacionado con las conexiones Wi-Fi. Toque OK ³ y seleccione imágenes.

¹ El tamaño de las imágenes que se cargan es de 2 megapíxeles.

² Cuando **Menú Red** → **Bluetooth** → **Enviar si está desactivado** de la cámara se configura en **Activado**, las imágenes se cargan automáticamente en el dispositivo inteligente, incluso aunque la cámara esté apagada.



³ En función de la versión de iOS, debe seleccionar el SSID de la cámara si toca **OK**.
Consulte "Si aparece un cuadro de diálogo relacionado con las conexiones Wi-Fi en iOS" (📖30).

✓ Observaciones sobre cuándo realizar el cambio en una conexión Wi-Fi

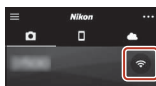
- Si el dispositivo inteligente entra en el modo reposo o si cambia de la aplicación SnapBridge a otra aplicación, la conexión Wi-Fi se desconecta.
- No se pueden utilizar algunas funciones de la aplicación SnapBridge durante la conexión Wi-Fi. Para cancelar una conexión Wi-Fi, toque la ficha  →  → **Sí**.



Si las imágenes no se pueden cargar correctamente

- Si la conexión se desconecta durante la carga de imágenes mediante la función **Opciones envío auto** o **Marcar para la carga** de la cámara, podrá reanudarse la conexión y la carga de imágenes al apagar la cámara y volver a encenderla.
 - Podrá realizar la carga cancelando la conexión y estableciendo nuevamente una conexión. Toque la ficha  de la aplicación SnapBridge →  → **Olvidar cámara** → cámara cuya conexión desea cancelar → **Si*** para cancelar la conexión y, a continuación, siga las instrucciones que aparecen en "Conexión de la cámara y de un dispositivo inteligente" (📖25) para establecer nuevamente una conexión.
- * En iOS, aparece un cuadro de diálogo relativo al registro del dispositivo. Inicie la aplicación de configuración de iOS y cancele el registro del dispositivo (nombre de la cámara).

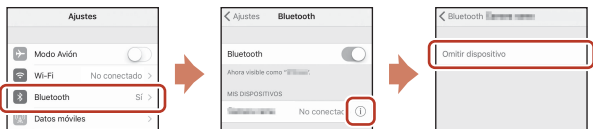
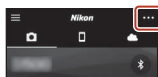

✓ Observaciones sobre la carga de imágenes y la fotografía remota

- Cuando la cámara esté en funcionamiento, es posible que no pueda cargar imágenes o que se cancele la carga, o que no pueda realizar fotografías remotas mediante la aplicación SnapBridge.
- Si está seleccionado el modo de escena **Aclarar exp. múltiple** en la cámara, no se pueden utilizar las funciones de carga de imágenes (**Opciones envío auto**, **Marcar para la carga** o **Descargar imágenes seleccionadas**) ni la **Fotografía remota**.

Cambie los ajustes o cambie al modo de reproducción.

Si está seleccionado **Bluetooth** → **Enviar si está desactivado** → **Activado** en el menú de red, se puede reanudar la carga de imágenes incluso después de apagar la cámara.



Funciones de disparo

Selección de un modo de disparo	33
Modo  (automático)	34
Modo de escena (disparo adecuado a las condiciones de disparo)	35
Modo creativo (aplicación de efectos al disparar)	50
Modos P , S , A y M (ajuste de la exposición para el disparo)	52
Ajuste de disparo de las funciones con el multiselector	56
Modo de flash.....	57
Disparador automático.....	60
Modo macro (toma de imágenes en primer plano)	61
Uso del control deslizante creativo	62
Compensación de exposición (ajuste del brillo)	64
Uso del zoom.....	65
Enfoque	67
Ajustes predeterminados (flash, disparador automático y modo macro)	71
Funciones que no se pueden utilizar simultáneamente al disparar	73



Selección de un modo de disparo

Puede girar el dial de modo para alinear el modo de disparo deseado mediante la marca del indicador del cuerpo de la cámara.

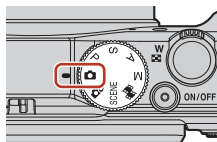

- **Modo  (automático)**
Seleccione este modo para realizar el disparo general en diferentes condiciones de disparo.
- **Modo  (creativo)**
La cámara guarda cuatro imágenes con los efectos y una imagen sin efectos al mismo tiempo en un disparo.
- **Modos SCENE (escena)**
Pulse el botón **MENU** y seleccione un modo de escena.
 - **Selector auto. escenas:** La cámara reconoce las condiciones de disparo para encuadrar una imagen, facilitando el tomar imágenes con arreglo a las condiciones.
 - **Vídeo time-lapse:** La cámara puede capturar imágenes estáticas automáticamente en un intervalo especificado para crear vídeos a intervalos (**1080 P 1080/30p** o **1080 P 1080/25p**) de 10 segundos aproximadamente.
 - **Aclarar exp. múltiple:** La cámara captura automáticamente sujetos en movimiento a intervalos regulares, compara cada imagen, compone solo las áreas claras y las guarda como una sola imagen. Se capturan las estelas de luz como el flujo de las luces de los vehículos o el movimiento de las estrellas.
 - **Vídeo superacelerado:** Utilice este modo para grabar vídeos mientras se mueve la cámara y para grabar los cambios en el sujeto según transcurre el tiempo. Los vídeos se graban a cámara rápida (**1080 P 1080/30p** o **1080 P 1080/25p**).
 - **Retrato inteligente:** Utilice la función de retoque con glamour para realzar el rostro durante el disparo y utilice el temporizador de sonrisa o la función de autorretrato collage para tomar imágenes.Además de los mencionados modos, se pueden seleccionar diferentes modos de escena.
- **Modo  (pase de vídeo corto)**
La cámara crea un vídeo corto de hasta 30 segundos de duración (**1080 P 1080/30p** o **1080 P 1080/25p**) grabando y combinando automáticamente varios clips de vídeo de varios segundos de duración.
- **Modos P, S, A y M**
Seleccione estos modos para un mayor control de la velocidad de obturación y del número f.

Pantalla de ayuda

La descripción de las funciones se muestra mientras se cambia el modo de disparo o mientras se muestra la pantalla de ajustes.

Pulse el disparador hasta la mitad para cambiar rápidamente al modo de disparo. Puede mostrar u ocultar las descripciones mediante **Mostrar ayuda** en **Config. pantalla** en el menú de configuración.





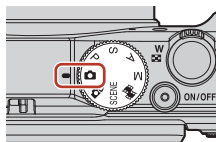

Modo (automático)

Seleccione este modo para realizar el disparo general en diferentes condiciones de disparo.

- La cámara detecta el sujeto principal y lo enfoca (AF detector de destino). Si se detecta el rostro de una persona, la cámara se ajusta automáticamente para enfocarlo de forma prioritaria.
- Consulte "Enfoque" ( 67) para obtener información adicional.



Funciones disponibles en el modo (automático)

- Modo de flash ( 57)
- Disparador automático ( 60)
- Modo macro ( 61)
- Compensación de exposición ( 64)
- Menú de disparo ( 118)



Modo de escena (disparo adecuado a las condiciones de disparo)

Seleccione cualquiera de los modos de escena basándose en las condiciones de disparo y podrá tomar imágenes con los ajustes correspondientes para esas condiciones.

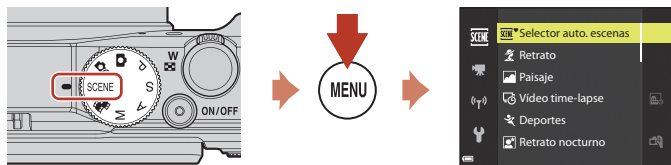

Pulse el botón **MENU** para mostrar el menú de escena y seleccione una de las escenas siguientes con el multiselector.

Selector auto. escenas (ajuste predeterminado) (📖36)	Paisaje nocturno (📖37) ^{1,2}
Retrato	Macro (📖38)
Paisaje ^{1,2}	Gastronomía (📖38)
Video time-lapse (📖92) ²	Fuego artificial (📖38) ^{1,3}
Deportes (📖36) ¹	Contraluz (📖39) ¹
Retrato nocturno (📖37)	Panorama sencillo (📖43) ¹
Fiesta/interior (📖37) ²	Retrato de mascotas (📖40)
Playa ²	Aclarar exp. múltiple (📖41) ^{3,4}
Nieve ²	Video superacelerado (📖94)
Puesta de sol ^{2,3}	Retrato inteligente (📖46)
Amanecer/anoecer ^{1,2,3}	

¹ La cámara enfoca al infinito.

² La cámara enfoca la zona central del encuadre.

³ Se recomienda el uso de trípode, ya que la velocidad de obturación es lenta. Ajuste **VR foto** (📖150) en **Apagada** en el menú de configuración al disparar con un trípode para estabilizar la cámara.











⁴ Cuando se selecciona **Noche+estelas luz**, cámara enfoca la zona central del encuadre. Al seleccionar **Noche+est. estrellas** o **Estelas de estrellas**, la cámara enfoca al infinito.





Recomendaciones y observaciones sobre el modo de escena

SCENE → Selector auto. escenas

- Al apuntar la cámara al sujeto, la cámara reconoce automáticamente las condiciones de disparo y realiza los ajustes de disparo correspondientes.

	Retrato (para realizar retratos en primer plano de una o dos personas)
	Retrato (para realizar retratos de un gran número de personas o imágenes en las que el fondo ocupa gran parte del encuadre)
	Paisaje
	Retrato nocturno (para realizar retratos en primer plano de una o dos personas)
	Retrato nocturno (para realizar retratos de un gran número de personas o imágenes en las que el fondo ocupa gran parte del encuadre)
	Paisaje nocturno
	Macro
	Contraluz (para tomar imágenes de sujetos no humanos)
	Contraluz (para realizar retratos)
	Otras condiciones de disparo









- En algunas condiciones de disparo, es posible que la cámara no pueda seleccionar los ajustes deseados. En tal caso, seleccione otro modo de disparo (33).
- Si se detectan rostros al detectar la imagen, la cámara suaviza los tonos de la piel mediante la función de suavizado de la piel (42).

SCENE → Deportes

- Mientras se mantiene pulsado a fondo el disparador, las imágenes se capturan de forma continua.
- La cámara puede capturar hasta aproximadamente 7 imágenes de forma continua a una velocidad de aproximadamente 7 fps (cuando está ajustada en **Normal** (calidad de imagen) y  **5.184×3.888** (tamaño de imagen)).
- La velocidad de grabación para el disparo continuo puede volverse lenta según el ajuste de la calidad de imagen, el ajuste del tamaño de imagen, la tarjeta de memoria usada o las condiciones de disparo en ese momento.
- El enfoque, la exposición y el tono de la segunda imagen y las siguientes se fijan en los valores determinados en la primera imagen.









SCENE → Retrato nocturno

- En la pantalla que aparece al seleccionar  **Retrato nocturno**, seleccione  **A pulso** o  **Trípode**.
-  **A pulso** (ajuste predeterminado):
 - Mientras el icono  de la pantalla de disparo se muestre en verde, pulse a fondo el disparador a fondo para capturar una serie de imágenes que se combinan en una única imagen y se guardan.
 - Cuando pulse a fondo el disparador, sujete firmemente la cámara hasta que se muestre una imagen estática. Después de tomar una imagen, no apague la cámara antes de que la pantalla cambie a la pantalla de disparo.
 - Si el sujeto se mueve durante los disparos continuos, la imagen podría aparecer distorsionada, solapada o difuminada.
 - El ángulo de visión (es decir, la zona visible del encuadre) visualizado en la imagen guardada será más estrecho que el visualizado en la pantalla de disparo.
 - Puede que no sea posible realizar el disparo continuo en determinadas condiciones de disparo.
-  **Trípode**:
 - Se captura una imagen con velocidad de obturación lenta con el disparador pulsado a fondo.
 - La reducción de la vibración se desactiva aunque se haya ajustado **VR foto** en el menú de configuración (150).
- El flash siempre se dispara. Abra el flash antes de disparar.
- Si se detectan rostros al detectar la imagen, la cámara suaviza los tonos de la piel mediante la función de suavizado de la piel (42).

SCENE → Fiesta/interior

- Para evitar los efectos de las sacudidas de la cámara, sujete firmemente la cámara. Ajuste **VR foto** (150) en **Apagada** en el menú de configuración al disparar con un trípode para estabilizar la cámara.

SCENE → Paisaje nocturno

- En la pantalla que aparece al seleccionar  **Paisaje nocturno**, seleccione  **A pulso** o  **Trípode**.
-  **A pulso** (ajuste predeterminado):
 - Mientras el icono  de la pantalla de disparo se muestre en verde, pulse a fondo el disparador para capturar una serie de imágenes que se combinan en una única imagen y se guardan.
 - Cuando pulse a fondo el disparador, sujete firmemente la cámara hasta que se muestre una imagen estática. Después de tomar una imagen, no apague la cámara antes de que la pantalla cambie a la pantalla de disparo.
 - El ángulo de visión (es decir, la zona visible del encuadre) visualizado en la imagen guardada será más estrecho que el visualizado en la pantalla de disparo.
 - Puede que no sea posible realizar el disparo continuo en determinadas condiciones de disparo.
-  **Trípode**:
 - Se captura una imagen con velocidad de obturación lenta con el disparador pulsado a fondo.
 - La reducción de la vibración se desactiva aunque se haya ajustado **VR foto** en el menú de configuración (150).



SCENE → 🍷 Macro

- Se activa el modo macro (📖61) y la cámara hace zoom automáticamente hasta la posición más cercana en la que puede enfocar.
- Puede mover la zona de enfoque. Pulse el botón **OK**, utilice ▲▼◀▶ en el multiselector gírelo para mover la zona de enfoque y pulse el botón **OK** para aplicar el ajuste.

SCENE → 🍴 Gastronomía



- Se activa el modo macro (📖61) y la cámara hace zoom automáticamente hasta la posición más cercana en la que puede enfocar.
- Se puede ajustar el tono utilizando ▲▼ en el multiselector. El ajuste de tono se guarda en la memoria de la cámara incluso después de apagar la cámara.
- Puede mover la zona de enfoque. Pulse el botón **OK**, utilice ▲▼◀▶ en el multiselector o gírelo para mover la zona de enfoque y pulse el botón **OK** para aplicar el ajuste.



SCENE → 🎆 Fuego artificial

- La velocidad de obturación queda fijada en 4 segundos.
- La posición de zoom de teleobjetivo se limita a un ángulo de visión equivalente al de un objetivo de 300 mm (en formato de 35 mm [135]).
- No se puede utilizar la compensación de exposición (📖64).



- En la pantalla que aparece al seleccionar  **Contraluz**, seleccione **Encendido** o **Apagado** para activar o desactivar la función de rango dinámico alto (HDR) según las condiciones de disparo.
- **Apagado** (ajuste predeterminado): El flash se dispara para evitar que el sujeto quede oculto en la sombra. Toma imágenes con el flash abierto.
 - Pulse a fondo el disparador para capturar una imagen.
- **Encendido**: Se usa al tomar imágenes con zonas muy claras y oscuras en el mismo encuadre.
 - Cuando se pulsa a fondo el disparador, la cámara dispara imágenes continuamente a alta velocidad y guarda las dos imágenes siguientes.
 - Una imagen compuesta sin HDR.
 - Una imagen compuesta con HDR en la que se reduce la pérdida de detalle en altas luces o sombras.
 - Si la memoria solo tiene capacidad para guardar una imagen, solo se guarda la imagen procesada con D-Lighting ( 82) en el momento del disparo, en la que se corrigen las zonas oscuras de la imagen.
 - Cuando pulse a fondo el disparador, sujete firmemente la cámara hasta que se muestre una imagen estática. Después de tomar una imagen, no apague la cámara antes de que la pantalla cambie a la pantalla de disparo.
 - El ángulo de visión (es decir, la zona visible del encuadre) visualizado en la imagen guardada será más estrecho que el visualizado en la pantalla de disparo.
 - Dependiendo de las condiciones de disparo pueden aparecer sombras oscuras alrededor de sujetos claros y zonas claras alrededor de sujetos oscuros.

Observaciones sobre HDR

Se recomienda utilizar trípode. Ajuste **VR foto** ( 150) en el menú de configuración en **Apagada** cuando utilice un trípode para estabilizar la cámara.



SCENE → 🐾 Retrato de mascotas

- Al apuntar con la cámara a un perro o un gato, la cámara detecta la cara de la mascota y la enfoca. En el ajuste predeterminado, el obturador se abre automáticamente cuando la cámara detecta la cara de un perro o un gato (disparo automático de retrato de mascotas).
- En la pantalla que aparece al seleccionar 🐾 **Retrato de mascotas**, seleccione [S] **Individual** o [C] **Continuo**.
 - [S] **Individual**: La cámara captura una imagen cuando detecta la cara de un perro o un gato.
 - [C] **Continuo**: La cámara captura tres imágenes sucesivas cuando detecta la cara de un perro o un gato.

✓ **Disp.auto retr.mascotas**

- Pulse ◀ (☺) en el multiselector para cambiar la opción de **Disp.auto retr.mascotas**.
 - [ON]: La cámara abre el obturador automáticamente cuando detecta la cara de un perro o un gato.
 - **OFF**: La cámara no abre el obturador automáticamente, incluso si se ha detectado la cara de un perro o un gato. Pulse el disparador. La cámara detecta también rostros de personas si está seleccionado **OFF**.
- **Disp.auto retr.mascotas** se ajusta en **OFF** si se producen cinco ráfagas.
- También es posible disparar pulsando el disparador, independientemente del ajuste de **Disp.auto retr.mascotas**.



✓ **Zona de enfoque**

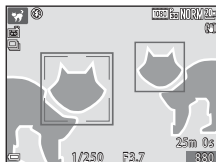

- Cuando la cámara detecta un rostro, este aparece encuadrado en un recuadro amarillo. Cuando la cámara consigue enfocar el rostro que aparece dentro del recuadro doble (zona de enfoque), el recuadro cambia a color verde. Si no se detecta ningún rostro, la cámara enfoca la zona que se encuentra en el centro del encuadre.
- En algunas condiciones de disparo, la cara de la mascota no se detecta y pueden aparecer otros sujetos dentro del recuadro.





SCENE → Aclarar exp. múltiple

- La cámara captura automáticamente sujetos en movimiento a intervalos regulares, compara cada imagen, compone solo las áreas claras y las guarda como una sola imagen. Se capturan las estelas de luz como el flujo de las luces de los vehículos o el movimiento de las estrellas.
- En la pantalla que aparece al seleccionar  **Aclarar exp. múltiple**, seleccione  **Noche+estelas luz**,  **Noche+est. estrellas** o  **Estelas de estrellas**.

Opción	Descripción
 Noche+estelas luz	<p>Se utiliza para capturar el flujo de las luces de los vehículos con un paisaje nocturno en el fondo.</p> <ul style="list-style-type: none">• Puede girar el dial de control para ajustar el intervalo deseado entre los disparos. El intervalo ajustado se convierte en la velocidad de obturación. Cuando se toman 50 imágenes, la cámara deja de disparar automáticamente.• Por cada 10 disparos tomados, se guarda automáticamente una imagen compuesta con estelas solapadas desde el inicio del disparo.
 Noche+est. estrellas	<p>Se utiliza para capturar el movimiento de estrellas con un paisaje nocturno en el encuadre.</p> <ul style="list-style-type: none">• Las imágenes se toman a una velocidad de obturación de 20 segundos cada 25 segundos. Cuando se toman 300 imágenes, la cámara deja de disparar automáticamente.• Por cada 30 disparos tomados, se guarda automáticamente una imagen compuesta con estelas solapadas desde el inicio del disparo.
 Estelas de estrellas	<p>Se utiliza para capturar el movimiento de estrellas.</p> <ul style="list-style-type: none">• Las imágenes se toman a una velocidad de obturación de 25 segundos cada 30 segundos. Cuando se toman 300 imágenes, la cámara deja de disparar automáticamente.• Por cada 30 disparos tomados, se guarda automáticamente una imagen compuesta con estelas solapadas desde el inicio del disparo.

- La pantalla puede apagarse durante el intervalo de disparo. Los indicadores de encendido se iluminan cuando la pantalla está apagada.
- Para finalizar el disparo antes de que finalice automáticamente, pulse el botón .
- Una vez haya obtenido las estelas deseadas, finalice el disparo. Si continúa disparando, es posible que se pierdan los detalles de las zonas compuestas.
- Las imágenes que se guardan automáticamente durante el disparo y la imagen compuesta cuando finaliza el disparo se agrupan como una secuencia y la imagen compuesta cuando finaliza el disparo se utiliza como la imagen clave (64).

Observaciones sobre Aclarar exp. múltiple

- La cámara no puede capturar imágenes si no se ha introducido una tarjeta de memoria.
- No gire el dial de modo ni introduzca una nueva tarjeta de memoria hasta que termine el disparo.
- Utilice baterías con una carga suficiente para evitar que la cámara se apague inesperadamente durante el disparo.
- No se puede utilizar la compensación de exposición (64).
- Al utilizar  **Noche+est. estrellas** o  **Estelas de estrellas**, la posición de zoom de teleobjetivo se limita a un ángulo de visión equivalente al de un objetivo de 300 mm (en formato de 35 mm [135]).



Tiempo restante

Puede comprobar el tiempo restante hasta que el disparo finalice automáticamente en la pantalla.

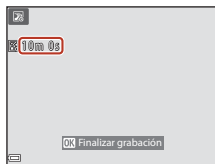

Uso de Suavizado de piel

En **Selector auto. escenas**, **Retrato**, **Retrato nocturno** o **Retrato inteligente**, si se detectan rostros, la cámara procesa la imagen para suavizar los tonos de la piel antes de guardar la imagen (hasta tres rostros).

Las funciones de edición como **Suavizado de piel** se pueden aplicar a imágenes guardadas usando **Retoque con glamour** (📖83) incluso después del disparo.

Observaciones sobre Suavizado de piel

- Es posible que lleve más tiempo de lo habitual guardar las imágenes después del disparo.
- En algunas condiciones de disparo, es posible que no consiga los resultados de suavizado de piel deseados y el suavizado de piel puede que se aplique a zonas de la imagen en las que no hay rostros.



Disparo con Panorama sencillo

Gire el dial de modo a **SCENE** → botón **MENU** →  Panorama sencillo → botón **OK**

- 1** Seleccione el rango de disparo entre  **Normal** o  **Ancho** y pulse el botón **OK**.

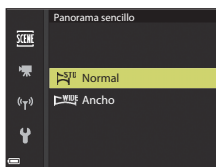

- 2** Encuadre el inicio de la escena panorámica y, a continuación, pulse el disparador hasta la mitad para enfocar.

- La posición del zoom se fija en gran angular.
- La cámara enfoca el centro del encuadre.

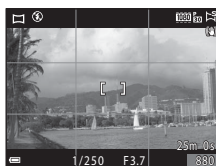

- 3** Pulse el disparador a fondo y, a continuación, retire el dedo del disparador.

- Aparecen los iconos     que indican la dirección del movimiento de la cámara.

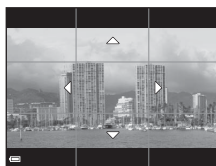

- 4** Mueva la cámara en una de las cuatro direcciones hasta que el indicador de guía alcance el final.

- Cuando la cámara detecta en qué dirección se está moviendo, empieza a disparar.
- El disparo termina cuando la cámara captura el rango de disparo especificado.
- El enfoque y la exposición se bloquean hasta que termina el disparo.

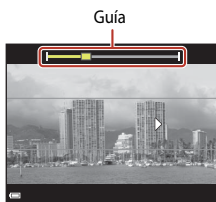

Ejemplo de movimiento de cámara

- Con su cuerpo como eje de rotación, mueva la cámara lentamente en un arco, en la dirección que marca (△▽◁▷).
- La cámara deja de disparar si la guía no alcanza el final de la barra de progreso en 15 segundos (si está seleccionado **STD Normal**) o en 30 segundos aproximadamente (si está seleccionado **WIDE Ancho**) desde que empezó a disparar.



Observaciones sobre el disparo con Panorama sencillo

- La zona de imagen visualizada en la imagen guardada será más estrecha que la visualizada en el momento del disparo.
- Cuando el movimiento de la cámara es demasiado rápido, las sacudidas de la cámara son considerables o el sujeto es demasiado uniforme (por ejemplo, una pared o escenas oscuras), puede producirse un error.
- Las imágenes panorámicas no se guardan cuando el disparo termina antes de alcanzar la mitad del rango de la panorámica.
- Cuando los disparos alcanzan más de la mitad del rango de la panorámica pero terminan antes del punto final, la parte no capturada se grabará y se mostrará en gris.

Tamaño de imagen de Panorama sencillo

Hay cuatro tamaños de imagen diferentes (en píxeles), como se describe a continuación.

Si está ajustado **STD Normal**

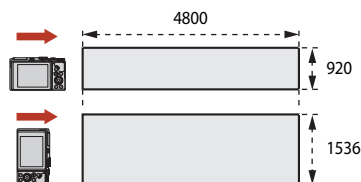

Si está ajustado **WIDE Ancho**

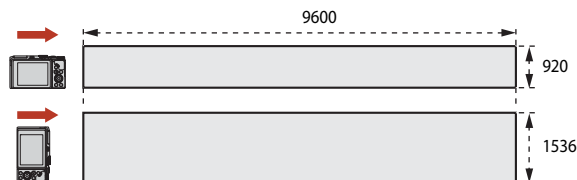

Reproducción con Panorama sencillo





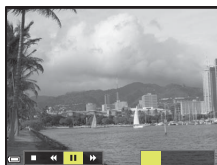

Cambie al modo de reproducción (📖20), visualice la imagen capturada con Panorama sencillo en el modo de reproducción a pantalla completa y pulse el botón **OK** para desplazar la imagen en la dirección en la que se realizó el disparo.

- Gire el multiselector para avanzar rápidamente o retroceder durante la reproducción.

Los controles de reproducción aparecen en la pantalla durante la reproducción.

Al seleccionar un control con ◀▶ en el multiselector y pulsar el botón **OK**, se pueden realizar las operaciones que se describen a continuación.



Función	Icono	Descripción
Retroceder		Mantenga pulsado el botón OK para retroceder durante la reproducción.*
Avance rápido		Mantenga pulsado el botón OK para avanzar durante la reproducción.*
Pausa		Se detiene la reproducción. Mientras la reproducción está detenida, se pueden realizar las operaciones siguientes.
		 Mantenga pulsado el botón OK para retroceder.*
		 Mantenga pulsado el botón OK para desplazarse.*
Fin		Permite volver al modo de reproducción a pantalla completa.

* Estas operaciones también se pueden realizar girando el multiselector.

✓ Observaciones sobre las imágenes con Panorama sencillo

- En esta cámara no se pueden editar las imágenes.
- Es posible que en esta cámara no se pueda desplazar la reproducción, o ampliar el zoom, de imágenes panorámicas capturadas con una cámara digital de otra marca u otro modelo.

✓ Observaciones sobre la impresión de imágenes panorámicas

Es posible que, dependiendo de los ajustes de la impresora, no se pueda imprimir la imagen completa. Además, es posible que, dependiendo de la impresora, no sea posible la impresión.











Disparo con retrato inteligente (mejora de rostros de personas al disparar)

Se puede tomar una imagen con la función de retoque con glamour para realzar los rostros.

Gire el dial de modo a **SCENE** → botón **MENU** →  Retrato inteligente → botón **OK** → botón **MENU**

1 Pulse el multiselector para aplicar un efecto.

- Utilice  para seleccionar el efecto que desee.
- Utilice  para seleccionar el nivel de efecto.
- Puede aplicar varios efectos al mismo tiempo.
 **Suavizado de piel**,  **Base de maquillaje**,
 **Suave**,  **Intensidad**,  **Brillo (Exp. +/-)**
- Seleccione  **Salir** para ocultar el control deslizante.
- Cuando haya configurado los efectos deseados, pulse el botón **OK** para aplicarlos.



Control deslizante

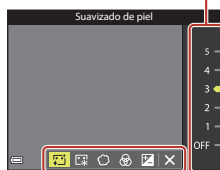





Efectos

2 Encuadre la imagen y pulse el disparador.

Observaciones sobre retrato inteligente

El nivel de efecto de la imagen de la pantalla de disparo puede ser diferente al de la imagen guardada.

Funciones disponibles en el retrato inteligente

- Autorretrato collage ( 47)
- Antiparpadeo ( 48)
- Temporizador de sonrisa ( 49)
- Modo flash ( 57)
- Disparador automático ( 60)



Uso de Autorretrato collage

La cámara puede capturar una serie de cuatro o nueve imágenes a intervalos y guardarlas como una imagen de un fotograma (una imagen de collage)..



Gire el dial de modo a **SCENE** → botón **MENU** →  Retrato inteligente → botón **OK**
→ Autorretrato collage → botón **OK**

1 Seleccione el ajuste de autorretrato collage.

- **Número de disparos:** Permite ajustar el número de disparos que la cámara captura automáticamente (número de imágenes capturadas de una imagen agregada). Se puede seleccionar **4** (ajuste predeterminado) o **9**.
- **Intervalo:** Permite seleccionar el intervalo entre los disparos. Se puede seleccionar **Corto**, **Medio** (ajuste predeterminado) o **Largo**.
- **Sonido disparador:** Permite ajustar si se activa el sonido de obturador cuando se dispara con la función autorretrato collage.
Se puede seleccionar **Estándar**, **SLR**, **Magia** (ajuste predeterminado) o **Apagado**. Si se ajusta en un valor distinto de **Apagado**, se emite el sonido de la cuenta atrás.
A este ajuste no se aplica el ajuste que se haya especificado para **Sonido disparad.** en **Config. sonido**.
- Una vez que haya ajustado las opciones, pulse el botón **MENU** o el disparador para salir del menú.

2 Pulse en el multiselector para seleccionar Autorretrato collage y pulse el botón **OK**.

- Aparecerá un diálogo de confirmación.
- Si desea aplicar la función de retoque con glamour al disparar, ajuste el efecto antes de seleccionar autorretrato collage ( 46).

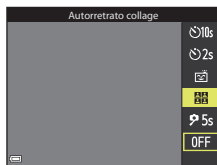

3 Tome una imagen.

- Cuando se pulsa el disparador, se inicia la cuenta atrás (unos cinco segundos) y el obturador se abre automáticamente.
- La cámara abre automáticamente el obturador para las imágenes restantes. Se inicia la cuenta atrás unos tres segundos antes de disparar.
- El número de disparos se indica mediante \bigcirc en la pantalla. Se muestra en verde durante el disparo y cambia a blanco después del disparo.

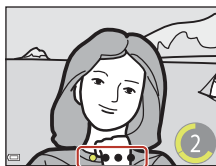

4 En la pantalla que aparece cuando la cámara termina de realizar el número especificado de disparos, seleccione **Sí** y pulse el botón OK .

- Se guarda la imagen collage.
- Cada imagen capturada se guarda como una imagen individual independiente de la imagen de collage. Las imágenes se agrupan como una secuencia y se utiliza una imagen de collage de un fotograma como la imagen clave (📖79).
- Cuando se selecciona **No**, no se guarda la imagen de collage.

✓ Observaciones sobre Autorretrato collage

- Si pulsa el disparador antes de que la cámara realice el número especificado de disparos, se cancela el disparo y no se guarda la imagen de collage. Las imágenes que se hayan tomado antes de que el disparo se cancelara se guardan como imágenes individuales.
- Esta función puede no estar disponible para utilizar junto con otras funciones (📖73).

Con antiparpadeo

La cámara abre automáticamente el obturador dos veces con cada disparo y se guarda la imagen en la que se muestre al sujeto con los ojos abiertos.

- Si la cámara ha guardado una imagen en la que el sujeto puede aparecer con los ojos cerrados, aparece el diálogo que se muestra a la derecha durante unos segundos.

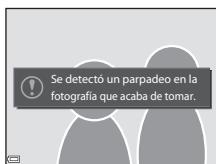

Gire el dial de modo a **SCENE** → botón **MENU** → Retrato inteligente → botón OK
→ Antiparpadeo → botón OK

Seleccione **Encendido** o **Apagado** (ajuste predeterminado) en **Antiparpadeo** y pulse el botón OK .

✓ Observaciones sobre Antiparpadeo



Esta función puede no estar disponible para utilizar junto con otras funciones (📖73).



Uso de Temporizador sonrisa

La cámara abre el obturador automáticamente cada vez que detecta un rostro sonriente.

Gire el dial de modo a **SCENE** → botón **MENU** →  Retrato inteligente → botón **OK** → botón **MENU**

Pulse  en el multiselector para seleccionar 
Temporizador sonrisa y pulse el botón **OK**.

- Ajuste la función de retoque con glamour antes de seleccionar el temporizador sonrisa (📖46).
- Cuando se pulsa el disparador para tomar una imagen, finaliza el temporizador de sonrisa.

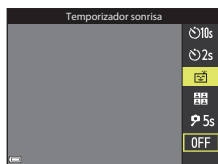

Observaciones sobre Temporizador sonrisa

- En algunas condiciones de disparo, es posible que los rostros y las sonrisas no se detecten correctamente (📖68). En estos casos, puede utilizar el disparador.
- Esta función puede no estar disponible para utilizar junto con otras funciones (📖73).

Cuándo parpadea la luz del disparador automático

Al utilizar el temporizador sonrisa, la luz del disparador automático parpadea cuando la cámara detecta un rostro y parpadea rápidamente justo después de que se abra el obturador.



Modo creativo (aplicación de efectos al disparar)

La cámara guarda cuatro imágenes con los efectos y una imagen sin efectos al mismo tiempo en un disparo.

- La cámara enfoca el centro del encuadre.

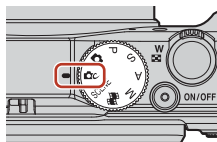

1 Pulse el botón **OK**.

- Se muestra la pantalla de selección de efectos.

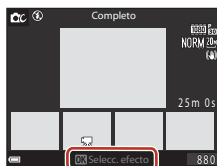

2 Utilice el multiselector **▲▼** para seleccionar el efecto que desee.

- Se puede seleccionar **Completo**, **Color selectivo (rojo)**, **Color selectivo (verde)**, **Color selectivo (azul)**, **Luz** (ajuste predeterminado), **Profundidad**, **Memoria**, **Clásico** o **Negro**.
- La imagen sin efectos se muestra en la parte superior de la pantalla. Cuatro tipos de imágenes con los efectos se muestran en la parte inferior de la pantalla.
- Solo puede aplicarse un tipo de efecto a un vídeo. Pulse **◀▶** para seleccionar el efecto que desee.







3 Pulse el botón del disparador **●** (▶) grabación de vídeo) para disparar.

- Las cinco imágenes grabadas se tratan como una secuencia. Como imagen clave se usa una imagen con efecto aplicado (📖79).



Funciones disponibles en el modo creativo

Las funciones siguientes están disponibles cuando se pulsa el botón  en el paso 2:

- Modo de flash ( 57)
- Disparador automático ( 60)
- Modo macro ( 61)
- Compensación de exposición ( 64)



Modos P, S, A y M (ajuste de la exposición para el disparo)

En los modos **P**, **S**, **A** y **M**, se puede ajustar la exposición (combinación de la velocidad de obturación y el número f) según las condiciones de disparo. Además, puede conseguir un mayor control al disparar imágenes mediante el ajuste de las opciones del menú de disparo (112).

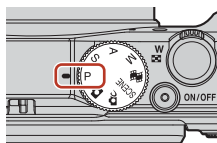

Modo de disparo	Descripción
P Auto. programado	<p>Puede dejar que la cámara ajuste la velocidad de obturación y el número f.</p> <ul style="list-style-type: none"> La combinación de la velocidad de obturación y el número f puede modificarse girando el dial de control o el multiselector (programa flexible). Mientras se utilice el programa flexible, aparecerá una marca de programa flexible PK en la parte superior izquierda de la pantalla. Para cancelar el programa flexible, gire el dial de control o el multiselector en dirección contraria a cuando la ajusta hasta que deje de mostrarse PK, cambie el modo de disparo o apague la cámara.
S Auto. prioridad obtur.	Gire el dial de control o el multiselector para ajustar la velocidad de obturación. La cámara determina automáticamente el número f.
A Autom. prioridad diafr.	Gire el dial de control o el multiselector para ajustar el número f. La cámara determina automáticamente la velocidad de obturación.
M Manual	Permite ajustar la velocidad de obturación y el número f. Gire el dial de control para ajustar la velocidad de obturación. Gire el selector múltiple para ajustar el número f.

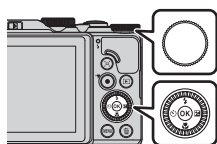

Dial de control

Multiselector

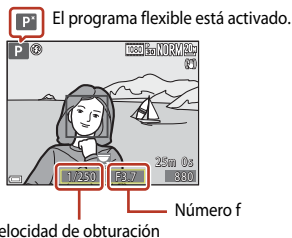

Observaciones sobre el ajuste de exposición

La sensación de dinamismo y la cantidad de enfoque de fondo de los sujetos depende de la combinación de la velocidad de obturación y del número f incluso si la exposición es la misma.

Efecto de la velocidad de obturación

La cámara puede hacer que un sujeto que se está moviendo rápidamente aparezca estático a una velocidad de obturación rápida o que se resalte el movimiento de un sujeto en movimiento a una velocidad de obturación lenta.



Más rápido
1/1000 s



Más lento
1/30 s

Efecto del número f

La cámara puede enfocar el sujeto, el primer plano y el fondo o difuminar el fondo del sujeto de forma intencionada.



Número f pequeño
(diafragma más abierto)
f/3.4



Número f grande
(diafragma más cerrado)
f/8

Velocidad de obturación y número f

- El rango de control de la velocidad de obturación varía dependiendo de la posición del zoom, del número f o del ajuste de la sensibilidad ISO.
- El número f de esta cámara también varía dependiendo de la posición del zoom.
- Si se hace zoom después de ajustar la exposición, es posible que se cambien las combinaciones de exposición o el número f.
- Los diafragmas abiertos (expresados por un número f bajo) permiten que entre más luz en la cámara, mientras que los diafragmas cerrados (número f alto), dejan entrar menos luz. El número f más pequeño representa el diafragma más grande, y el número f más grande representa el diafragma más pequeño.



✓ Observaciones sobre el ajuste de exposición

Cuando el sujeto está demasiado oscuro o demasiado claro, es posible que no pueda obtenerse la exposición correcta. En estos casos, el indicador de velocidad de obturación o el número *f* parpadean (en los modos **P**, **S** y **A**) o el indicador de exposición se muestra en rojo (en el modo **M**) cuando se pulsa el disparador hasta la mitad. Cambie el ajuste de la velocidad de obturación o el número *f*.

Indicador de exposición (en el modo **M**)

El grado de desviación entre el valor de exposición ajustado y el valor de diafragma medido por la cámara se muestra en el indicador de exposición de la pantalla. El grado de desviación en el indicador de exposición se muestra en términos de EV (-2 a +2 EV en incrementos de 1/3 EV).

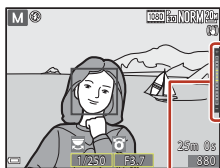

Indicador de exposición

✓ Observaciones sobre Sensibilidad ISO

Cuando se ajusta **Sensibilidad ISO** (📖115) en **Automático** (ajuste predeterminado) o **Intervalo fijo automático**, la sensibilidad ISO del modo **M** se ajusta en ISO 80.

Funciones disponibles en los modos **P**, **S**, **A** y **M**

- Modo de flash (📖56)
- Disparador automático (📖56)
- Modo macro (📖56)
- Control deslizante creativo (📖56)
- Menú de disparo (📖112)

📎 Zona de enfoque

La zona de enfoque para autofocus varía según el ajuste de **Modo zona AF** (📖115) en el menú de disparo. Cuando está ajustado en **AF detector de destino** (ajuste predeterminado), la cámara detecta el sujeto principal y lo enfoca (📖67). Si se detecta el rostro de una persona, la cámara se ajusta automáticamente para enfocar de forma prioritaria.



Rango de control de la velocidad de obturación (modos P, S, A y M)

El rango de control de la velocidad de obturación varía dependiendo de la posición del zoom, del número f o del ajuste de la sensibilidad ISO. Además, el rango de control de la velocidad de obturación modifica los ajustes siguientes de disparo continuo.

Ajuste		Rango de control (segundo)			
		Modo P	Modo S	Modo A	Modo M
Sensibilidad ISO (📖125) ¹	Automático ²	1/2000–1 s	1/2000–2 s		1/2000–8 s
	ISO 80 - 400 ² , ISO 80 - 800 ²		1/2000–4 s		
	ISO 80, 100, 200		1/2000–8 s		
	ISO 400, 800		1/2000–4 s		
	ISO 1600		1/2000–2 s		
	ISO 3200		1/2000–1 s		
Continuo (📖123)	Continuo A, Continuo B	1/2000–1 s			
	Caché de predisparo	1/4000–1/120 s			
	Continuo A: 120 fps				
	Continuo A: 60 fps	1/4000–1/60 s			

¹ El ajuste de la sensibilidad ISO se restringe dependiendo del ajuste de disparo continuo (📖73).

² En el modo M, la sensibilidad ISO está fijada en ISO 80.



Ajuste de disparo de las funciones con el multiselector

Cuando se muestra la pantalla de disparo, puede pulsar el multiselector ▲ (⚡) ◀ (⌚) ▼ (🌸) ▶ (📷) para ajustar las funciones que se describen a continuación.



- **⚡ Modo de flash**
Si el flash está subido, el modo de flash se puede ajustar según las condiciones de disparo.
- **⌚ Disparador automático/Temp. autorretrato**
 - Disparador automático: El obturador se abre automáticamente en 10 o 2 segundos.
 - Temp. autorretrato: La cámara enfoca en 5 segundos y el obturador se abre automáticamente.
- **🌸 Modo macro**
Utilice el modo macro al tomar imágenes en primer plano.
- **📷 Control deslizante creativo (📷 brillo (compensación de exposición), 🌸 intensidad, 🌸 tono y 📷 D-Lighting activo)**
Se puede ajustar el brillo general de la imagen (compensación de exposición)
En el modo de escena **Retrato inteligente**, es posible aplicar el retoque con glamour para mejorar los rostros.
En el modo **P, S, A y M**, puede ajustar el brillo, la intensidad y el tono general de la imagen y D-Lighting activo.

Las funciones que se pueden ajustar varían según el modo de disparo.



Modo de flash

Si el flash está subido, el modo de flash se puede ajustar según las condiciones de disparo.

1 Pulse el control (apertura del flash) para subir el flash.

- Cuando se baja el flash, el modo de flash queda desactivado y en la pantalla aparece .

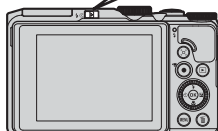
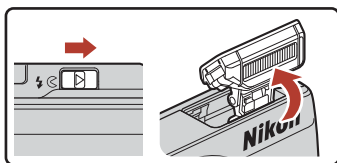

2 Pulse en el multiselector.



3 Seleccione el modo de flash que desee (58) y pulse el botón .

- Si no se confirma el ajuste pulsando el botón  en unos pocos segundos, la selección se cancelará.



Indicador de flash

- El estado de flash se puede confirmar pulsando el disparador hasta la mitad.
 - Encendido: El flash se dispara cuando se pulsa el disparador hasta el fondo.
 - Parpadeando: El flash se está cargando. La cámara no puede disparar.
 - Apagado: El flash no se dispara al tomar una imagen.
- Si el nivel de batería es bajo, la pantalla se apaga mientras se carga el flash.

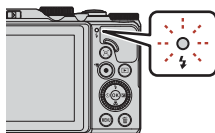

Modos de flash disponibles

AUTO Automático

El flash se dispara en caso necesario, por ejemplo en condiciones de poca luz.

- El indicador de modo de flash solo se muestra en la pantalla de disparo inmediatamente después del ajuste.

Auto con reducc. ojos rojos/Reducción de ojos rojos

Reduce el efecto de ojos rojos causado por el flash al hacer un retrato (📖59).

- Cuando se ha seleccionado **Reducción de ojos rojos**, el flash se dispara siempre que se toma una imagen.

Flash de relleno/Flash estándar

El flash se dispara siempre que se toma una imagen.

SLOW Sincronización lenta

Adecuado para retratos al atardecer y por la noche con paisaje de fondo. El flash se dispara cuando es necesario para iluminar el sujeto principal y se ajusta una velocidad de obturación lenta para capturar el fondo de noche o en condiciones de poca luz.







Observaciones sobre el uso del flash

Cuando se utiliza el flash con la posición del zoom en gran angular, el borde de la imagen puede aparecer más oscuro dependiendo de la distancia de disparo.

Este efecto se puede corregir ajustando el zoom ligeramente a una posición de teleobjetivo.

Ajuste del modo de flash

Los modos de flash disponibles varían según el modo de disparo.

Modo de flash		SCENE		P ¹	S ¹	A ¹	M ¹
 AUTO Automático	✓	2	-	-	-	-	-
 Auto con reducc. ojos rojos	✓		-	-	-	-	-
Reducción de ojos rojos	-		-	✓	✓	✓	✓
 Flash de relleno	✓		-	-	-	-	-
Flash estándar	-		-	✓	✓	✓	✓
 SLOW Sincronización lenta	✓		-	✓	-	✓	-

¹ En los modos de disparo **P**, **S**, **A** y **M**, el ajuste se guarda en la memoria de la cámara incluso después de apagar la cámara.

² La disponibilidad dependerá del ajuste. Consulte "Ajustes predeterminados (flash, disparador automático y modo macro)" (📖71) para obtener información adicional.





Auto con reducc. ojos rojos/Reducción de ojos rojos

Los predestellos se activan repetidamente a baja intensidad antes del flash principal, reduciéndose el efecto de ojos rojos. Si la cámara detecta el efecto de ojos rojos al guardar una imagen, se procesa la zona afectada para reducir el efecto antes de grabar la imagen.

Tenga en cuenta lo siguiente al tomar imágenes:

- Debido a la activación de los predestellos se produce un ligero retardo entre el momento en que se pulsa el disparador y el momento en que se dispara la imagen.
- La cámara tarda más tiempo de lo habitual en guardar las imágenes.
- La reducción de ojos rojos no siempre produce los resultados deseados.
- En algunos casos excepcionales, puede ocurrir que zonas sin ojos rojos se incluyan en el procesamiento de reducción de ojos rojos. En estos casos, seleccione otro modo de flash y tome de nuevo la imagen.



Disparador automático

La cámara está equipada con un disparador automático que abre el obturador durante unos segundos después de pulsar el disparador. Ajuste **VR foto** (📖150) en **Apagada** en el menú de configuración al disparar con un trípode para estabilizar la cámara.

1 Pulse ◀ (☺) en el multiselector.



2 Seleccione el modo de disparador automático que desee y pulse el botón OK.

- ☺10s (10 segundos): Adecuado para ocasiones especiales, por ejemplo, en una boda.
- ☺2s (2 segundos): Adecuado para evitar sacudidas de la cámara.
- ⌚5s (5 segundos): Se utiliza para realizar autorretratos.
- Si no se confirma el ajuste pulsando el botón OK en unos pocos segundos, la selección se cancelará.
- Cuando el modo de disparo es el modo de escena **Retrato de mascotas**, se muestran 📷 (Disp auto retr.mascotas) (📖40) y ⌚5s (Temporizador autorretrato).
- Cuando el modo de disparo es el modo de escena **Retrato inteligente**, también se pueden seleccionar 😊 (temporizador sonrisa) o 📷 (autorretrato collage) (📖49, 47).

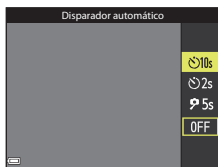

3 Encuadre la imagen y pulse el disparador hasta la mitad.

4 Pulse el disparador hasta el fondo.

- Se inicia la cuenta atrás. La luz del disparador automático parpadea y, a continuación, se enciende de forma constante durante un segundo aproximadamente antes de que se abra el obturador.
- Cuando se abre el obturador, el disparador automático pasa a **OFF**.
- Para detener la cuenta atrás, pulse de nuevo el disparador.

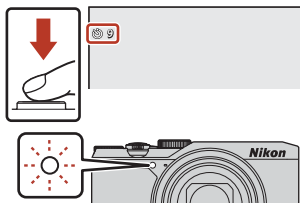

📷 Exposición y enfoque de disparador automático

Según el ajuste, la sincronización para ajustar el enfoque y la exposición es diferente.

- ☺10s/☺2s: El enfoque y la exposición se ajustan si el botón se pulsa hasta la mitad en el paso 3.
- ⌚5s: El enfoque y la exposición se ajustan justo antes de que se abra el obturador.



Modo macro (toma de imágenes en primer plano)

Utilice el modo macro cuando se tomen imágenes en primer plano.

- 1 Pulse ▼ (🌿) en el multiselector.



- 2 Seleccione **ON** y pulse el botón **OK**.

- Si no se confirma el ajuste pulsando el botón **OK** en unos pocos segundos, la selección se cancelará.



- 3 Mueva el control del zoom para ajustar la relación del zoom hasta una posición en la que 🌿 y el indicador de zoom se muestren en verde.



- Cuando la relación del zoom está ajustada en una posición en la que el indicador de zoom se muestra en verde, la cámara puede enfocar sujetos que estén a tan solo 10 cm (4 pulg.) aproximadamente del objetivo.
Cuando el zoom está en una posición en la que aparece 🌿 en la pantalla, la cámara puede enfocar sujetos que estén a tan solo 1 cm (0,4 pulg.) aproximadamente del objetivo.

Ajuste del Modo macro

- Puede ocurrir que no se pueda realizar el ajuste con algunos modos de disparo (📖71).
- Si el ajuste se aplica en el modo **P**, **S**, **A** o **M** o en el modo Pase de vídeo corto, se guarda en la memoria de la cámara incluso después de apagar la cámara.



Uso del control deslizante creativo

Cuando se ajusta el modo de disparo en el modo **P**, **S**, **A** o **M**, puede ajustar el brillo (compensación de exposición), la intensidad, el tono y D-Lighting activo al disparar.

1 Pulse **▶**  en el multiselector.



2 Utilice **◀▶** para seleccionar un elemento.

- **Tono**: Permite ajustar el tono (rojizo/azulado) de toda la imagen.
- **Intensidad**: Permite ajustar la intensidad de toda la imagen.
- **Brillo (Exp. +/-)**: Permite ajustar el brillo de toda la imagen.
- **D-Lighting activo**: Reduce la pérdida de detalle en altas luces y sombras. Seleccione **☀H** (Alto), **☀N** (Normal), **☀L** (Bajo) para seleccionar el nivel de efecto.

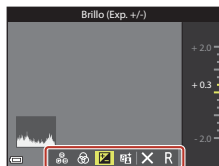

3 Pulse **▲▼** para ajustar el nivel.

- Se pueden previsualizar los resultados en la pantalla.
- Para ajustar otro elemento, vuelva al paso 2.
- Seleccione **✕ Salir** para ocultar el control deslizante.
- Para cancelar todos los ajustes, seleccione **R Restaurar** y pulse el botón **OK**. Vuelva al paso 2 y ajuste la configuración.

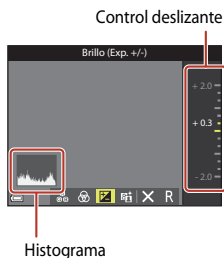

4 Pulse el botón **OK** cuando haya finalizado el ajuste.

- Los ajustes se aplican y la cámara vuelve al modo de disparo.



Ajustes del control deslizante creativo

- Esta función puede no estar disponible para utilizar junto con otras funciones (📖73).
- Los ajustes de brillo (compensación de exposición), intensidad, tono y D-Lighting activo se guardan en la memoria de la cámara incluso después de que la cámara se haya apagado.
- Cuando el modo de disparo está ajustado en el modo **M**, **D-Lighting activo** no se puede utilizar.
- Consulte "Uso del histograma" (📖64) para obtener información adicional.

D-Lighting activo frente a D-Lighting

- La opción **D-Lighting activo** del menú de disparo captura las imágenes a la vez que reduce la pérdida de detalle en altas luces o sombras, y ajusta el tono al guardar las imágenes.
- La opción **D-Lighting** (📖82) del menú de reproducción ajusta el tono de las imágenes guardadas.





Compensación de exposición (ajuste del brillo)

Cuando el modo de disparo está ajustado en el modo  (automático), modo de escena, modo creativo o modo de pase de vídeo corto, se puede ajustar el brillo (compensación de exposición).

1 Pulse  en el multiselector.



2 Seleccione un valor de compensación y pulse el botón .

- Para aclarar la imagen, ajuste un valor positivo (+).
- Para oscurecer la imagen, ajuste un valor negativo (-).
- El valor de compensación se aplica aunque no se pulse el botón .



Histograma Control deslizante

Valor de compensación de exposición

- Cuando el modo de disparo está ajustado en **Fuego artificial**, Cielo nocturno y Estelas estrellas en **Vídeo time-lapse** o **Aclarar exposición múltiple** múltiple en el modo de escena, no puede utilizarse la compensación de exposición.
- Cuando el modo de disparo es el modo Pase de vídeo corto, el ajuste aplicado se guarda en la memoria de la cámara incluso después de apagar la cámara.
- Cuando la compensación de exposición se ajusta mientras se usa un flash, la compensación se aplica tanto a la exposición del fondo como a la intensidad del flash.

Uso del histograma

Un histograma es un gráfico que muestra la distribución de los tonos de una imagen. Utilícelo como guía al utilizar la compensación de exposición y disparar sin el flash.

- El eje horizontal corresponde al brillo de los píxeles y muestra tonos oscuros a la izquierda y tonos claros a la derecha. El eje vertical muestra el número de píxeles.
- La distribución de tonos se desplaza a la derecha al aumentar el valor de compensación de exposición, y a la izquierda cuando se reduce.



Uso del zoom

Cuando se mueve el control del zoom, la posición del objetivo del zoom cambia.

- Para acercar: Muévalo hacia **T**
- Para alejar: Muévalo hacia **W**

Al encender la cámara, el zoom se desplaza hasta la posición máxima de gran angular.

- Si se gira el control del zoom completamente en cualquier dirección, se ajustará el zoom rápidamente.
- Cuando se gira el control del zoom se muestra el indicador de zoom en la pantalla de disparo.
- El zoom digital, que permite acercar aún más el sujeto hasta aproximadamente 4x de la relación máxima del zoom óptico, se puede ajustar moviendo y manteniendo pulsado el control del zoom hacia **T** con la cámara ajustada en la posición máxima del zoom óptico.

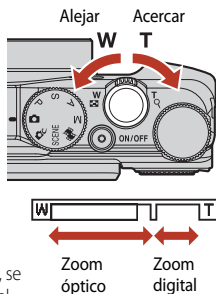

✓ Observaciones sobre la ampliación del zoom digital

Cuando se configura **Opcio. vídeo** (📖 130) en **2160p 50 2160/30p** (4K UHD) o **2160p 25 2160/25p** (4K UHD), la ampliación del zoom digital se restringe a aproximadamente 2x.

📎 Zoom digital



El indicador de zoom cambia a azul cuando se activa el zoom digital, y cambia a amarillo cuando la imagen se amplía todavía más.

- El indicador de zoom es azul: la calidad de imagen no se reduce visiblemente si se utiliza la función de zoom dinámico de precisión.
- El indicador de zoom es amarillo: puede darse el caso de que la calidad de imagen disminuya considerablemente.
- El indicador permanece en azul ocupando una zona más amplia cuando el tamaño de imagen es más pequeño.
- Es posible que el indicador de zoom no cambie a azul cuando se utilizan determinados ajustes de disparo continuo u otros ajustes.



Uso del zoom de retroceso rápido

Si pierde de vista al sujeto mientras dispara con el objetivo en la posición de teleobjetivo, pulse el botón  (zoom de retroceso rápido) para ensanchar temporalmente el ángulo de visión para que pueda encuadrar el sujeto más fácilmente.

- Mientras pulsa el botón , encuadre el sujeto dentro del borde de encuadre de la pantalla de disparo. Para cambiar la zona visible, mueva el control del zoom mientras pulsa el botón .
- Suelte el botón  para volver a la posición del zoom original.
- El zoom de retroceso rápido no está disponible durante la grabación de vídeo.

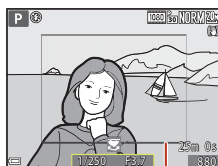
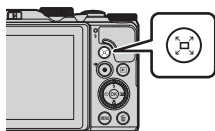



Borde de encuadre





Enfoque

Disparador

<p>Pulsación hasta la mitad</p> 	<p>Pulsar el disparador "hasta la mitad" significa mantener pulsado el botón en el punto en el que sienta una ligera resistencia.</p> <ul style="list-style-type: none">• El enfoque y la exposición (velocidad de obturación y número f) se ajustan al pulsar el disparador hasta la mitad. El enfoque y la exposición permanecerán bloqueados mientras se mantenga pulsado el botón hasta la mitad.• La zona de enfoque varía dependiendo del modo de disparo.
<p>Pulsación hasta el fondo</p> 	<p>Pulsar el disparador "hasta el fondo" significa pulsar el botón completamente hacia abajo.</p> <ul style="list-style-type: none">• El obturador se abre cuando el disparador se pulsa hasta el fondo.• No pulse con fuerza el disparador, ya que esto podría hacer que la cámara sufra sacudidas y se tomen imágenes difuminadas. Pulse el botón con suavidad.

Uso de AF detector de destino

En el modo  (automático) o cuando **Modo zona AF** ( 126) en el modo **P, S, A** o **M** se ajusta en **AF detector de destino**, la cámara enfoca de la manera que se describe a continuación si pulsa el disparador hasta la mitad.

- La cámara detecta el sujeto principal y lo enfoca. Cuando el sujeto está enfocado, la zona de enfoque se muestra en verde. Si se detecta el rostro de una persona, la cámara se ajusta automáticamente para enfocar de forma prioritaria.

- Si no se detecta ningún sujeto principal, la cámara selecciona automáticamente una o varias de las nueve zonas de enfoque que contienen el sujeto más cercano a la cámara. Cuando el sujeto está enfocado, las zonas de enfoque que están enfocadas se muestran en verde.

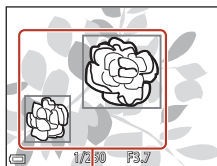

Zonas de enfoque

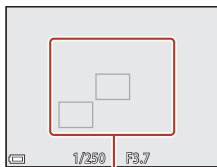

Zonas de enfoque



✓ Observaciones sobre AF detector de destino

- Dependiendo de las condiciones de disparo, el sujeto que la cámara determina como sujeto principal puede variar.
- Es posible que no se detecte el sujeto principal si se utilizan determinados ajustes de **Balance blancos**.
- En las situaciones siguientes, es posible que la cámara no detecte correctamente el sujeto principal:
 - Cuando el sujeto es muy oscuro o claro.
 - Cuando el sujeto principal no tiene colores claramente definidos.
 - Cuando el disparo se encuadra de tal forma que el sujeto principal queda en el borde de la pantalla.
 - Cuando el sujeto principal consiste en un patrón repetido.

Uso de detección de rostros

Con los ajustes siguientes, la cámara usa la detección de rostros para enfocar rostros automáticamente.

- **Selector auto. escenas**, Modo de escena **Retrato**, **Retrato nocturno** o **Retrato inteligente** (📖35)
- Cuando se ajusta **Modo zona AF** (📖126) en **Prioridad al rostro**

Si la cámara detecta más de un rostro, aparece un borde doble alrededor del rostro que enfoca la cámara y aparecen bordes sencillos alrededor de los otros rostros.

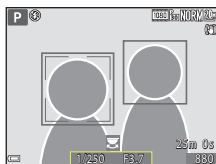

Si se pulsa el disparador hasta la mitad y no se detectan rostros:

- Al seleccionar **Selector auto. escenas**, la zona de enfoque cambia dependiendo de las condiciones de disparo que la cámara reconoce.
- En **Retrato**, **Retrato nocturno** o **Retrato inteligente**, la cámara enfoca la zona central del encuadre.
- Cuando el **Modo zona AF** está ajustado en **Prioridad al rostro**, la cámara selecciona la zona de enfoque que contiene el sujeto más cercano a la cámara.

✓ Observaciones sobre la detección de rostros

- La capacidad de la cámara para detectar rostros depende de diversos factores, entre los que se incluye si los rostros están mirando hacia la cámara o no.
- La cámara no puede detectar rostros en las situaciones siguientes:
 - Cuando los rostros queden parcialmente ocultos por gafas de sol u otros objetos.
 - Cuando los rostros ocupen una parte demasiado grande o demasiado pequeña del encuadre.

📎 Detección de rostros durante la grabación de vídeo

Cuando **Modo zona AF** (📖134) del menú de vídeo está ajustado en **Prioridad al rostro**, la cámara enfoca los rostros durante la grabación de vídeo.

Si se pulsa el botón cuando no se detecta ningún rostro, la cámara enfoca la zona central del encuadre.



Sujetos no adecuados para autofocus

Es posible que la cámara no pueda enfocar correctamente en las situaciones siguientes. En algunos casos excepcionales, es posible que el sujeto no esté enfocado a pesar de que la zona de enfoque o el indicador de enfoque se muestren en verde:

- El sujeto está muy oscuro.
- En las condiciones de disparo se incluyen objetos con niveles de brillo muy dispares (por ejemplo, el sol está detrás del sujeto y hace que el sujeto aparezca muy oscuro).
- No hay contraste entre el sujeto y lo que lo rodea (por ejemplo, el sujeto de un retrato, que lleva una camisa blanca, se encuentra delante de una pared blanca).
- Varios objetos están situados a diferentes distancias de la cámara (por ejemplo, el sujeto está dentro de una jaula).
- Sujetos con patrones repetidos (persianas de ventanas, edificios con varias filas de ventanas similares, etc.).
- El sujeto se mueve rápidamente.

En las situaciones indicadas anteriormente, intente pulsar el disparador hasta la mitad para enfocar de nuevo varias veces o enfoque otro sujeto situado a la misma distancia de la cámara que el sujeto que desea enfocar y utilice el bloqueo de enfoque (📖70).



Bloqueo de enfoque

Se recomienda utilizar el bloqueo de enfoque cuando la cámara no activa la zona de enfoque que contiene el sujeto que se desea enfocar.

1 En los modos **P**, **S**, **A** o **M**, ajuste **Modo zona AF** en **Central** (📖126).

2 Coloque el sujeto en el centro del encuadre y pulse el disparador hasta la mitad.

- La cámara enfoca el sujeto y la zona de enfoque se muestra en verde.
- También se bloquea la exposición.

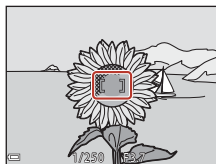

3 Sin levantar el dedo del disparador, recomponga la imagen.

- Asegúrese de mantener la misma distancia entre la cámara y el sujeto.



4 Pulse a fondo el disparador para tomar la imagen.





























































Movimiento de la zona de enfoque a la posición deseada

En el modo de disparo **P**, **S**, **A** o **M**, la zona de enfoque puede moverse usando el multiselector ajustando **Modo zona AF** (📖126) en el menú de disparo en una de las opciones manuales.











Ajustes predeterminados (flash, disparador automático y modo macro)

A continuación se indican los ajustes predeterminados para cada modo de disparo.

	Flash ( 56)	Disparador automático ( 56)	Modo macro ( 61)
 (automático)	 AUTO	OFF	OFF
 (modo creativo)	 AUTO	OFF	OFF
SCENE			
 (selector automático de escenas)	 AUTO ¹	OFF	OFF ²
 (retrato)	 	OFF	OFF ³
 (paisaje)	 ³	OFF	OFF ³
 (vídeo a intervalos)	 ³	OFF	OFF ³
 (deportes)	 ³	OFF ³	OFF ³
 (retrato nocturno)	  ³	OFF	OFF ³
 (fiesta/interior)	  ⁴	OFF	OFF ³
 (playa)	 AUTO	OFF	OFF ³
 (nieve)	 AUTO	OFF	OFF ³
 (puesta de sol)	 ³	OFF	OFF ³
 (amanecer/anochecher)	 ³	OFF	OFF ³
 (paisaje nocturno)	 ³	OFF	OFF ³
 (macro)	 AUTO	OFF	ON ³
 (gastronomía)	 ³	OFF	ON ³
 (fuego artificial)	 ³	OFF ³	OFF ³
 (contraluz)	 ⁵ /  ⁵	OFF	OFF ³
 (panorama sencillo)	 ³	OFF ³	OFF ³
 (retrato de mascotas)	 ³	 ⁶	OFF
 (aclara exp. múltiple)	 ³	 2s	OFF ³
 (vídeos de superlapse)	 ³	OFF	OFF
 (retrato inteligente)	 AUTO ⁷	OFF ⁸	OFF ³
 (pase de vídeo corto)	 ³	OFF	OFF
P, S, A y M		OFF	OFF



- 1 No se puede cambiar. La cámara selecciona automáticamente el modo de flash adecuado para la escena seleccionada.
- 2 No se puede cambiar. La cámara pasa al modo macro cuando se selecciona .
- 3 No se puede cambiar.
- 4 Puede cambiar a sincronización lenta con el modo de flash con reducción de ojos rojos.
- 5 El flash queda ajustado en  (flash de relleno) cuando **HDR** está ajustado en **Apagado**, y queda fijado en  (apagado) cuando **HDR** está ajustado en **Encendido**.
- 6 Disp auto retr.mascotas (40), Temporizador autorretrato, y **OFF** se pueden ajustar.
- 7 No se puede usar cuando **Antiparpadeo** está ajustado en **Encendido**.
- 8 Con la excepción del disparador automático, se puede utilizar también  (temporizador sonrisa) (49) y  (autorretrato collage) (47).



Funciones que no se pueden utilizar simultáneamente al disparar

Algunas funciones no se pueden utilizar con determinadas opciones de menú.

Función restringida	Opción	Descripción
Modo de flash	Continuo (📖123)	Cuando no se selecciona el ajuste Individual no se puede usar el flash.
	Antiparpadeo (📖48)	Cuando Antiparpadeo está ajustado en Encendido no se puede usar el flash.
Disparador automático	Modo zona AF (📖126)	Cuando se selecciona Seguimiento de sujeto no se puede usar el disparador automático.
Modo macro	Modo zona AF (📖126)	Cuando se selecciona Seguimiento de sujeto no se puede usar el modo macro.
Calidad imagen	Continuo (📖123)	Cuando se selecciona Caché de predisparo , Continuo A: 120 fps o Continuo A: 60 fps , el ajuste queda fijado en Normal .
Tamaño imagen	Continuo (📖123)	Tamaño imagen se ajusta de la forma siguiente según el ajuste del disparo continuo: <ul style="list-style-type: none"> • Caché de predisparo:  (tamaño de imagen: 1280x960 píxeles) • Continuo A: 120 fps:  VGA 640x480 • Continuo A: 60 fps:  (tamaño de imagen: 1280x960 píxeles)
Balance blancos	Tono (usando el control deslizante creativo) (📖62)	Cuando se ajusta el tono con el control deslizante creativo, no se puede ajustar Balance blancos en el menú de disparo. Para ajustar Balance blancos , seleccione R en la pantalla de ajuste del control deslizante creativo para restablecer el brillo, la intensidad, el tono y D-Lighting activo.
Continuo	Disparador automático (📖60)	Si se usa el disparador automático con Caché de predisparo seleccionado, el ajuste se fija en Individual .
Sensibilidad ISO	Continuo (📖123)	Cuando se selecciona Caché de predisparo , Continuo A: 120 fps o Continuo A: 60 fps , el ajuste de Sensibilidad ISO se especifica automáticamente según el brillo.
Modo zona AF	Balance blancos (📖120)	Cuando no se selecciona el ajuste Automático para Balance blancos en el modo AF detector de destino , la cámara no detecta el sujeto principal.



Función restringida	Opción	Descripción
Antiparpadeo	Temporizador sonrisa (📖49)	Si está ajustado Temporizador sonrisa , no se puede usar Antiparpadeo .
	Autorretrato collage (📖47)	Si está ajustado Autorretrato collage , no se puede usar Antiparpadeo .
Sello de fecha	Continuo (📖123)	Cuando se selecciona Continuo A, Continuo B, Caché de predisparo, Continuo A: 120 fps o Continuo A: 60 fps no se pueden incluir la fecha ni la hora en las imágenes.
VR foto	Modo de flash (📖57)	Si el flash se dispara cuando se ha seleccionado Encendida (híbrido) , el ajuste se fija en Encendida .
	Disparador automático (📖60)	Si se usa el disparador automático con Encendida (híbrido) seleccionado, el ajuste se fija en Encendida .
	Continuo (📖123)	Si Continuo no se ajusta en Individual con Encendida (híbrido) seleccionado, el ajuste se fija en Encendida .
	Sensibilidad ISO (📖125)	Si Sensibilidad ISO está ajustado en Intervalo fijo automático o ISO 400 o superior con Encendida (híbrido) seleccionado, el ajuste se fija en Encendida .
Zoom digital	Modo zona AF (📖126)	Cuando se selecciona Seguimiento de sujeto , no se puede usar el zoom digital.

✓ Observaciones sobre el zoom digital

- Según el modo de disparo o los ajustes seleccionados, el zoom digital puede no estar disponible (📖151).
- Cuando el zoom digital está en funcionamiento, la cámara enfoca al centro del encuadre.



Funciones de reproducción

Zoom de reproducción.....	76
Reproducción de miniaturas/visualización del calendario.....	77
Modo Mostrar por fecha.....	78
Visualización y borrado de imágenes en una secuencia.....	79
Edición de imágenes (imágenes estáticas).....	81



Zoom de reproducción

Si gira el control del zoom hacia **T** (Q zoom de reproducción) en el modo de reproducción a pantalla completa (📖20) se acerca la imagen.

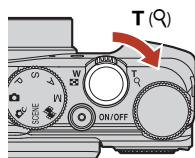

Reproducción a pantalla completa



Se acerca la imagen.

Guía de zona de visualización

- Puede cambiar la relación de ampliación moviendo el control del zoom hacia **W** (🏠) o **T** (Q). El zoom también se puede ajustar girando el dial de control.
- Para ver una zona diferente de la imagen, pulse el multiselector ▲▼◀▶.
- Cuando se muestra una imagen ampliada, pulse el botón **OK** para volver al modo de reproducción a pantalla completa.

Recortar imágenes

Cuando se muestra una imagen ampliada, puede pulsar el botón **MENU** para recortar la imagen y que incluya solamente la parte visible, y guardarla como un archivo independiente (📖86).



Reproducción de miniaturas/visualización del calendario

Si gira el control del zoom hacia **W** (📷 visualización de miniaturas) en el modo de reproducción a pantalla completa (📖20) las imágenes se muestran como miniaturas.

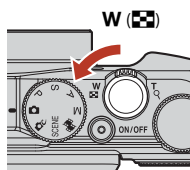

Reproducción a pantalla completa



Reproducción de miniaturas

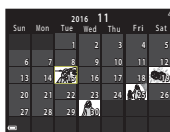

Visualización del calendario



- Puede cambiar el número de miniaturas que se muestran moviendo el control del zoom hacia **W** (📷) o **T** (📖).
- Mientras usa el modo de reproducción de miniaturas, utilice ▲▼◀▶ en el multiselector o gírelo para seleccionar una imagen y, a continuación, pulse el botón **OK** para mostrar la imagen en el modo de reproducción a pantalla completa.
- Mientras usa el modo de visualización del calendario, utilice ▲▼◀▶ o gírelo para seleccionar una fecha y, a continuación, pulse el botón **OK** para mostrar las imágenes tomadas ese día.

📌 Observaciones sobre la visualización del calendario

Las imágenes tomadas cuando la fecha de la cámara no está configurada se tratan como si hubieran sido tomadas el 1 de enero de 2016.



Modo Mostrar por fecha

Pulse el botón  (modo de reproducción) → botón **MENU** → icono de menú **MODE** →  **Mostrar por fecha** → botón 

Utilice ▲▼ en el multiselector para seleccionar una fecha y, a continuación, pulse el botón  para reproducir las imágenes capturadas en la fecha seleccionada.

- Las funciones del menú de reproducción ( 112) se pueden usar para las imágenes de la fecha de disparo seleccionada (excepto **Copiar**).
- Las operaciones siguientes están disponibles mientras se muestra la pantalla de selección de la fecha de disparo.
 - Botón **MENU**: están disponibles las funciones siguientes.

- **Pase diapositiva**

- **Proteger***

* Se puede aplicar el mismo ajuste a todas las imágenes capturadas en la fecha seleccionada.

- Botón  permite borrar todas las imágenes capturadas en la fecha seleccionada.

Mostrar por fecha	
	30/11/2016 [3]
	25/11/2016 [2]
	20/11/2016 [11]
	15/11/2016 [4]

Observaciones sobre el modo Mostrar por fecha

- Se pueden seleccionar hasta las 29 fechas más recientes. Si existen imágenes de más de 29 fechas, todas las imágenes guardadas con anterioridad a las 29 fechas más recientes se combinarán en **Otros**.
- Se pueden mostrar las 9000 imágenes más recientes.
- Las imágenes tomadas cuando la fecha de la cámara no está configurada se tratan como si hubieran sido tomadas el 1 de enero de 2016.



Visualización y borrado de imágenes en una secuencia

Visualización de imágenes en una secuencia

Las imágenes capturadas de forma continua o con el aclarado de exposiciones múltiples, el autorretrato collage o la función del modo creativo se guardan como una secuencia.

Una imagen de una secuencia se usa como la imagen clave para representar la secuencia cuando se muestra en el modo de reproducción a pantalla completa o en el modo de reproducción de miniaturas.

Para mostrar cada imagen de la secuencia individualmente, pulse el botón **OK**.



Después de pulsar el botón **OK**, las operaciones siguientes están disponibles.

- Para mostrar la imagen anterior o siguiente, gire el multiselector o pulse **◀▶**.
- Para mostrar imágenes no incluidas en la secuencia, pulse **▲** para volver a mostrar la imagen clave.
- Para mostrar imágenes de una secuencia como miniaturas, o para reproducirlas como un pase de diapositivas, ajuste **Opciones visual. secuencia** en **Imágenes individuales** en el menú de reproducción (📖142).



✓ Opciones visual. secuencia

Las imágenes capturadas con otras cámaras no se pueden visualizar como una secuencia.

📎 Opciones del menú de reproducción disponibles al usar la secuencia

- Cuando las imágenes de una secuencia se muestran en el modo de reproducción a pantalla completa, pulse el botón **MENU** para seleccionar funciones del menú de reproducción (📖112).
- Si pulsa el botón **MENU** cuando se muestra una imagen clave, los ajustes siguientes se pueden aplicar a todas las imágenes de la secuencia:
 - Marcar para la carga, Proteger, Copiar



Borrado de imágenes de una secuencia

Al pulsar el botón  (borrar) para borrar las imágenes de una secuencia, las imágenes que se borran variarán dependiendo de cómo se muestren las secuencias.

- Cuando se muestra la imagen clave:
 - **Imagen actual:** Se borran todas las imágenes de la secuencia mostrada.
 - **Borrar img. selecc.:** Cuando se selecciona una imagen clave en la pantalla de borrado de imágenes seleccionadas (22), se borran todas las imágenes de esa secuencia.
 - **Todas las imágenes:** Se borran todas las imágenes de la tarjeta de memoria o la memoria interna.
- Cuando las imágenes de una secuencia se muestran en el modo de reproducción a pantalla completa:
 - **Imagen actual:** Se borra la imagen que se esté mostrando en ese momento.
 - **Borrar img. selecc.:** Se borran las imágenes seleccionadas de la secuencia.
 - **Secuencia completa:** Se borran todas las imágenes de la secuencia mostrada.



Edición de imágenes (imágenes estáticas)

Antes de editar imágenes

Esta cámara permite editar imágenes con facilidad. Las copias editadas se guardan como archivos independientes.

Las copias editadas se guardan con la misma fecha y hora de disparo que las originales.

Limitaciones de la edición de imágenes

- Se puede editar una imagen hasta 10 veces. Una imagen estática creada al editar un vídeo se puede editar hasta nueve veces.
- Es posible que no pueda editar las imágenes de un tamaño determinado o con determinadas funciones de edición.





Efectos rápidos: cambio del tono o el ambiente



Las imágenes se pueden procesar con una variedad de efectos.

Seleccione **Pintura**, **Ilustración fotográfica**, **Retrato suave**, **Retrato (color + B/N)**, **Ojo de pez**, **Estrellas** o **Efecto maqueta**.

- 1** Muestre la imagen a la que desea aplicar un efecto en el modo de reproducción a pantalla completa y pulse el botón .



- 2** Utilice     en el multiselector o gírelo para seleccionar el efecto que desee y pulse el botón .

- Mueva el control del zoom () hacia **T** () para cambiar a la reproducción a pantalla completa o hacia **W** () para cambiar a la reproducción de miniaturas.
- Para salir sin guardar la imagen editada, pulse el botón **MENU**.







- 3** Seleccione **Sí** y pulse el botón .

- Se crea una copia editada.



Retoque rápido: mejora del contraste y la saturación



Pulse el botón  (modo de reproducción) → Seleccione una imagen → botón **MENU** → Retoque rápido → botón 

Utilice   en el multiselector para seleccionar el nivel de efecto que desee y pulse el botón .

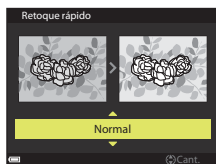
- La versión editada aparece a la derecha.
- Para salir sin guardar la copia, pulse .



D-Lighting: mejora del brillo y del contraste



Pulse el botón  (modo de reproducción) → Seleccione una imagen → botón **MENU** → D-Lighting → botón 

Utilice   en el multiselector para seleccionar **Aceptar** y pulse el botón .

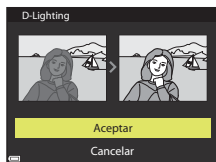
- La versión editada aparece a la derecha.
- Para salir sin guardar la copia, seleccione **Cancelar** y pulse el botón .



Corrección de ojos rojos: corrección de ojos rojos al disparar con el flash

Pulse el botón  (modo de reproducción) → Seleccione una imagen → botón MENU → Corrección de ojos rojos → botón 

Compruebe el resultado y pulse el botón .



- Para salir sin guardar la copia, pulse  en el multiselector.







Observaciones sobre la corrección de ojos rojos

- La corrección de ojos rojos solo se puede aplicar a imágenes cuando se detectan ojos rojos.
- La corrección de ojos rojos se puede aplicar a mascotas (perros o gatos) aunque no tengan los ojos rojos.
- La corrección de ojos rojos no siempre produce los resultados deseados.
- En casos excepcionales, puede ocurrir que zonas sin ojos rojos se incluyan en el procesamiento de corrección de ojos rojos.

Retoque con glamour: mejora de rostros de personas

Pulse el botón  (modo de reproducción) → Seleccione una imagen → botón MENU → Retoque con glamour → botón 

1 Utilice     en el multiselector para seleccionar el rostro que desea retocar y pulse el botón .

- Cuando se detecte solamente un rostro, continúe con el paso 2.



2 Utilice ◀▶ para seleccionar el efecto, utilice ▲▼ para seleccionar el nivel de efecto, y pulse el botón OK.

- Puede aplicar varios efectos al mismo tiempo. Ajuste o compruebe los ajustes de todos los efectos antes de pulsar el botón OK.

😊 (rostro pequeño), ✨ (suavizado de piel), 🎨 (base de maquillaje), 🌫️ (reducción de destello), 👁️ (ocultar bolsas), 😊 (ojos grandes), 👁️ (blanquear ojos), 🌑 (sombra de ojos), 😊 (rímel), 🦷 (blanquear dientes), 🖍️ (lápiz de labios), 😊 (sonrojar mejillas)

- Pulse el botón MENU para volver a la pantalla de selección de un rostro.



3 Compruebe el resultado y pulse el botón OK.

- Para cambiar los ajustes, pulse ◀ para volver al paso 2.
- Para salir sin guardar la imagen editada, pulse el botón MENU.

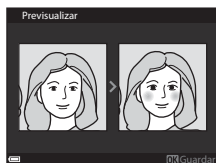

4 Seleccione Sí y pulse el botón OK.

- Se crea una copia editada.

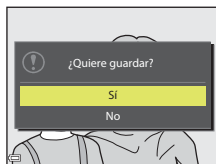





Observaciones sobre Retoque con glamour

- Se puede editar un rostro cada vez. Para utilizar la función de retoque con glamour para otro rostro, edite de nuevo la imagen editada.
- Dependiendo de la dirección donde miran los sujetos o del brillo de los rostros, es posible que la cámara no pueda detectar correctamente los rostros o que la función de retoque con glamour no produzca los resultados esperados.
- Si no se detectan rostros, aparece una advertencia y en la pantalla vuelve a aparecer el menú de reproducción.
- La función de retoque con glamour está disponible solo para imágenes capturadas con una sensibilidad ISO de 1600 o inferior, y un tamaño de imagen de 640x480 o mayor.



Imagen pequeña: reducción del tamaño de una imagen

Pulse el botón  (modo de reproducción) → Seleccione una imagen → botón MENU → Imagen pequeña → botón 

1 Utilice   en el multiselector para seleccionar el tamaño de copia que desee y pulse el botón .

- Cuando la relación de aspecto de la imagen es 16:9, el tamaño de la imagen se fija en 640x360. Cuando la relación de aspecto de la imagen es 1:1, el tamaño de la imagen se fija en 480x480. Pulse el botón  para continuar con el paso 2.



2 Seleccione **Sí** y pulse el botón .

- Se crea una copia editada (relación de compresión de aproximadamente 1:8).

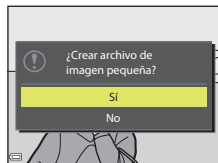

Recorte: creación de una copia recortada

1 Mueva el control del zoom para ampliar la imagen (📖76).

2 Ajuste la imagen para que solamente se muestre la parte que desea guardar y, a continuación, pulse el botón **MENU** (menú).

- Mueva el control del zoom hacia **T** (🔍) o **W** (📏) para ajustar la ampliación. Ajuste una ampliación en la que se muestre **MENU** (✂️).
- Utilice ▲▼◀▶ en el multiselector para desplazarse a la parte de la imagen que desea visualizar.



3 Compruebe la imagen y pulse el botón **OK**.

- Para cambiar la parte que desea guardar, regrese al paso 2 pulsando ◀.
- Para salir sin guardar la imagen recortada, pulse el botón **MENU**.



4 Seleccione **Sí** y pulse el botón **OK**.

- Se crea una copia editada.

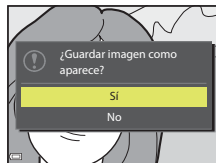

Tamaño de imagen

- La relación de aspecto (horizontal a vertical) de la copia recortada es la misma que la original.
- Cuando el tamaño de imagen de la copia recortada es 320x240 o inferior, la imagen se muestra con un tamaño menor durante la reproducción.



Vídeos

Operaciones básicas de grabación y reproducción de vídeo	88
Captura de imágenes estáticas durante la grabación de vídeos.....	91
Disparo de vídeos a intervalos	92
Grabación de vídeos superacelerados	94
Modo Pase de vídeo corto (combinación de clips de vídeo para crear vídeos cortos).....	95
Operaciones durante la reproducción de vídeo.....	98
Edición de vídeos	99



Operaciones básicas de grabación y reproducción de vídeo

1 Se muestra la pantalla de disparo.

- Compruebe cuánto tiempo queda de grabación de vídeo.
- Se recomienda mostrar el fotograma de vídeo que indica la zona que se va a grabar en un vídeo (📖89).

Fotograma de vídeo

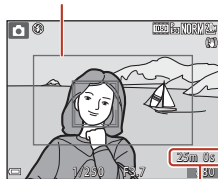

Tiempo de grabación de vídeo restante

2 Pulse el botón ● (▶📹 grabación de vídeo) para comenzar la grabación de vídeo.

- La zona de enfoque para autofocus varía según el ajuste de **Modo zona AF** (📖134). El ajuste predeterminado es **Prioridad al rostro**.
- Pulse el multiselector ▶ para detener la grabación y vuelva a pulsar ▶ para reanudar la grabación (excepto si se ha seleccionado la opción de vídeo HS en **Opcio. vídeo**). La grabación finaliza automáticamente si permanece en pausa durante unos cinco minutos.
- Se puede capturar una imagen estática pulsando el disparador durante la grabación de un vídeo (📖91).

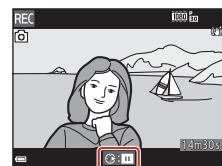
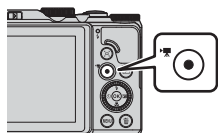

3 Vuelva a pulsar el botón ● (▶📹) para terminar la grabación.

4 Seleccione un vídeo en el modo de reproducción a pantalla completa y pulse el botón Ⓞ para reproducirlo.

- Una imagen con un icono de opciones de vídeo es un vídeo.



Opciones de vídeo



Fotograma de vídeo

- Ajuste **Informac foto** en **Config. pantalla** en el menú de configuración en **Fot. vídeo+info auto** (📖147) para mostrar el fotograma de vídeo. Compruebe el rango de un vídeo en un fotograma antes de la grabación.
- La zona grabada en un vídeo varía dependiendo de las opciones **Opcio. vídeo** o **VR vídeo** del menú de vídeo.

Tiempo de grabación de vídeo máximo

Los archivos de vídeo individuales no pueden tener un tamaño superior a 4 GB o una duración superior a 29 minutos, incluso cuando hay espacio libre suficiente en la tarjeta de memoria para grabar más tiempo.

- El tiempo de grabación restante de un solo vídeo se muestra en la pantalla de disparo.
- El tiempo de grabación puede acabar antes de alcanzar el límite si aumenta la temperatura de la cámara.
- El tiempo de grabación restante real puede variar según el contenido del vídeo, el movimiento del sujeto o el tipo de tarjeta de memoria.
- Se recomienda usar tarjetas de memoria con una clasificación de velocidad 6 o superior para grabar vídeos (cuando se configura **Opcio. vídeo** en **2160 p 2160/30p** (4K UHD) o **2160 p 2160/25p** (4K UHD), se recomienda utilizar tarjetas UHS con una clasificación de velocidad 3 o superior); el uso de tarjetas más lentas puede hacer que se interrumpa la grabación.
- Cuando se usa la memoria interna de la cámara, es posible que los vídeos tarden algo en guardarse.
- Al utilizar determinados ajustes de **Opcio. vídeo**, es posible que no se pueda guardar el vídeo en la memoria interna o copiarlo de una tarjeta de memoria a la memoria interna.

✓ Temperatura de la cámara

- La cámara puede calentarse al grabar vídeos durante un período prolongado o cuando se utiliza en zonas con altas temperaturas.
- Si el interior de la cámara se calienta en exceso al grabar vídeos, la cámara detiene automáticamente la grabación. Se muestra el tiempo restante hasta que la cámara deja de grabar (⚠10s). Cuando la cámara deja de grabar, se apaga sola. Deje la cámara apagada hasta que el interior se enfríe.



Observaciones sobre la grabación de vídeos

Observaciones sobre la grabación de imágenes o vídeos

El indicador que muestra el número de exposiciones restante o el indicador que muestra el tiempo de grabación restante parpadea mientras se están grabando imágenes o vídeos. **No abra la tapa del compartimento de la batería/de la ranura para tarjeta de memoria ni extraiga la batería o la tarjeta de memoria** mientras haya un indicador parpadeando. Si lo hace pueden perderse datos o podrían dañarse la cámara o la tarjeta de memoria.

Observaciones sobre los vídeos grabados

- El indicador de zoom no se muestra durante la grabación de vídeo.
- Puede producirse cierta degradación en la calidad de imagen cuando se usa el zoom digital.
- Es posible que se grabe el sonido del funcionamiento del control del zoom, del zoom, del movimiento de accionamiento del objetivo autofocus, de la reducción de la vibración y del funcionamiento del diafragma cuando cambia el brillo.
- Es posible que se aprecien los siguientes fenómenos en la pantalla al grabar vídeos. Estos fenómenos se guardan en los vídeos grabados.
 - Aparición del efecto banda en imágenes grabadas con luz fluorescente, de vapor de mercurio o de vapor de sodio.
 - Los sujetos que se mueven rápidamente de un lado del encuadre al otro, como un tren o coche en movimiento, pueden aparecer distorsionados.
 - La imagen completa del vídeo puede aparecer distorsionada cuando se realiza un barrido con la cámara.
 - La iluminación u otras zonas brillantes pueden dejar imágenes residuales al mover la cámara.
- Dependiendo de la distancia al sujeto o de la cantidad de zoom aplicado, es posible que aparezcan bandas de colores al tomar imágenes de sujetos con patrones repetidos (tejidos, ventanas enrejadas, etc.) durante la grabación y reproducción de vídeo. Esto se produce cuando el patrón del sujeto y la disposición del sensor de imagen interfieren entre sí; no se trata de un fallo de funcionamiento.

Observaciones sobre la reducción de vibraciones durante la grabación de vídeo

- Si **VR vídeo** (📖136) del menú de vídeo se ajusta en **Encendida (híbrido)**, el ángulo de visión (p. ej. el área visible del encuadre) será más estrecho durante la grabación del vídeo.
- Cuando utilice un trípode para estabilizar la cámara durante la grabación, ajuste **VR vídeo** en **Apagada** para evitar que se produzcan posibles errores relacionados con esta función.

Observaciones sobre el modo autofocus para la grabación de vídeo



Es posible que el autofocus no produzca los resultados esperados (📖69). Si esto ocurre, intente lo siguiente:

1. Ajuste **Modo zona AF** en **Central** y **Modo autofocus** en **AF sencillo** (ajuste predeterminado) en el menú de vídeo antes de que comience la grabación de vídeo.
2. Encadre otro sujeto (situado a la misma distancia de la cámara que el sujeto que desea enfocar) en el centro del encuadre, pulse el botón  para comenzar la grabación y modifique la composición.







Captura de imágenes estáticas durante la grabación de vídeos

Si se pulsa a fondo el disparador durante la grabación de vídeos, se guarda un fotograma como una imagen estática. La grabación de vídeo continúa mientras se está guardando la imagen estática.

- Puede capturarse una imagen estática cuando se muestra  en la pantalla. Si aparece , no puede capturarse una imagen estática.
- El tamaño de la imagen estática capturada lo determina el tamaño de imagen de vídeo ( 130).



Observaciones sobre la captura de imágenes estáticas durante la grabación de vídeo

- Las imágenes estáticas no pueden guardarse durante la grabación de vídeo en las siguientes situaciones:
 - Si se detiene la grabación de vídeo
 - Si el tiempo de grabación de vídeo restante es inferior a cinco segundos
 - Si las **Opcio. vídeo** ( 130) se ajustan en ** 2160/30p** (4K UHD) o ** 2160/25p** (4K UHD), ** 480/30p** o ** 480/25p** o vídeo HS
- Es posible que los fotogramas de un vídeo grabado mientras se capturaba una imagen estática no puedan reproducirse correctamente.
- Es posible que se escuche en los vídeos grabados el sonido al accionar el disparador al grabar una imagen estática.
- Si la cámara se mueve al pulsar el disparador, la imagen puede salir difuminada.







Disparo de vídeos a intervalos

La cámara puede capturar imágenes estáticas automáticamente en un intervalo especificado para crear vídeos a intervalos de 10 segundos aproximadamente.

- Cuando el ajuste **Velocidad de fotogramas** del menú de vídeo está configurado en **30 fps (30p/60p)**, se capturan y guardan 300 imágenes a **1080 p/30 1080/30p**. Cuando está ajustada en **25 fps (25p/50p)**, se capturan y guardan 250 imágenes a **1080 p/25 1080/25p**.

Gire el dial de modo a **SCENE** → botón **MENU** →  Vídeo time-lapse → botón **OK**

Tipo (tiempo de disparo necesario)	Intervalo	
	30 fps (30p/60p)	25 fps (25p/50p)
 Paisaje urbano (10 min.) ¹ (ajuste predeterminado)	2 s	2,4 s
 Paisaje (25 minutos) ¹	5 s	6 s
 Puesta de sol (50 min.) ¹	10 s	12 s
 Cielo nocturno (150 min.) ^{2, 3}	30 s	36 s
 Estelas estrellas (150 min.) ^{3, 4}	30 s	36 s

¹ La cámara enfoca la zona central del encuadre.

² Adecuado para la grabación del movimiento de estrellas. El enfoque se fija en infinito.

³ La posición de zoom de teleobjetivo se limita a un ángulo de visión equivalente al de un objetivo de 300 mm (en formato de 35 mm [135]).

⁴ El desplazamiento de estrellas aparece como líneas de luz debido al procesamiento de la imagen. El enfoque se fija en infinito.

- 1 Utilice ▲▼ en el multiselector para seleccionar un tipo y pulse el botón **OK**.

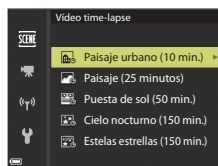

2 Seleccione si desea o no ajustar la exposición (brillo) y pulse el botón **OK**. (excepto Cielo nocturno y Estelas estrellas)

- Si se selecciona **Bloqueo AE activado**, la exposición utilizada para la primera imagen se utiliza para todas las imágenes. Cuando el brillo cambia considerablemente como al atardecer, se recomienda **Bloqueo AE desactivado**.

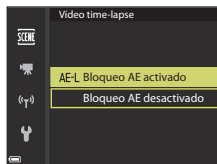

3 Estabilice la cámara con un trípode o instrumento similar.

4 Pulse el disparador para capturar la primera imagen.

- Ajuste la compensación de exposición (📖64) antes de abrir el obturador para realizar la primera imagen. La compensación de exposición no puede modificarse una vez capturada la primera imagen. El enfoque y el tono se ajustan al capturar la primera imagen.
- El obturador se abre automáticamente para la segunda imagen y las siguientes.
- Es posible que se apague la pantalla cuando la cámara no esté capturando imágenes.
- Los disparos finalizan automáticamente cuando se han capturado entre 300 y 250 imágenes.
- Pulse el botón **OK** para finalizar el disparo antes de que transcurra el tiempo de disparo necesario y crear un vídeo a intervalos.
- No se puede guardar sonido e imágenes estáticas.

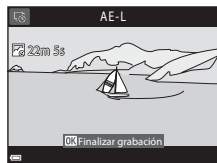

✓ Observaciones sobre vídeo a intervalos

- La cámara no puede capturar imágenes si no se ha introducido una tarjeta de memoria. No cambie la tarjeta de memoria hasta que terminen los disparos.
- Para evitar que la cámara se apague inesperadamente, utilice una batería suficientemente cargada.
- No se pueden grabar vídeos a intervalos pulsando el botón **●** (👤).
- No gire el dial de modo a un ajuste diferente hasta que termine el disparo.
- La reducción de la vibración se desactiva aunque se haya ajustado **VR foto** en el menú de configuración (📖150).



Grabación de vídeos superacelerados

La cámara registra los vídeos y los guarda a cámara rápida ($\frac{1080}{30}$ p **1080/30p** o $\frac{1080}{25}$ p **1080/25p**). Se utiliza para grabar un vídeo mientras se mueve la cámara. La cámara comprime el tiempo de los cambios en el sujeto y guarda el vídeo.

Gire el dial de modo a **SCENE** → botón **MENU** → $\frac{1080}{30}$ Vídeo superacelerado → botón **OK**

1 Seleccione la velocidad de reproducción en **Veloc. reproducción** y pulse el botón **OK**.

- En el ajuste predeterminado **6x**, un vídeo grabado durante seis minutos se reproduce como un vídeo de un minuto.
- Los vídeos no pueden superar un tiempo de grabación de 29 minutos.

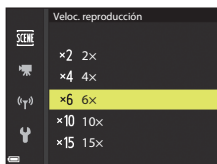

2 Pulse el botón **REC** (▶) (grabación de vídeo) para comenzar la grabación.

- La zona de enfoque para autofocus varía según el ajuste de **Modo zona AF** (📖126). El ajuste predeterminado es **Prioridad al rostro**.
- Puede comprobar el tiempo de grabación y el tiempo de reproducción en la pantalla.
- Se recomienda mostrar el fotograma de vídeo que indica la zona que se va a grabar en un vídeo (📖147).
- No se graba el sonido.



Tiempo de grabación

Tiempo de reproducción

Disparo de imágenes estáticas

- Puede capturarse una imagen estática (calidad de imagen **Normal** y tamaño de imagen $\frac{16}{9}$ **5.184x2.920**) si pulsa el disparador antes de pulsar el botón **REC** (▶) (grabación de vídeo).
- Se pueden disparar imágenes estáticas mientras se graban vídeos (📖91).



Modo Pase de vídeo corto (combinación de clips de vídeo para crear vídeos cortos)

Puede crear un vídeo corto (**1080 P 30 1080/30p** o **1080 P 25 1080/25p**) de hasta 30 segundos grabando y combinando automáticamente varios clips de vídeo de varios segundos de duración.

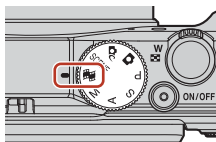

1 Pulse el botón **MENU** (menú) y configure las opciones de grabación de vídeos.

- **Número de disparos:** permite ajustar el número de clips de vídeo que la cámara graba y el tiempo de grabación para cada clip de vídeo. De forma predeterminada, la cámara graba 15 clips de vídeo de 2 segundos cada uno para crear un vídeo corto de 30 segundos.
- **Efectos especiales:** permite aplicar varios efectos a los vídeos al disparar (📖96). Los efectos se pueden modificar para cada clip de vídeo.
- **Música de fondo:** permite seleccionar la música de fondo. Mueva el control del zoom (📖2) hacia **T** (📖) para previsualizarla.
- Una vez haya ajustado las opciones, pulse el botón **MENU** o el disparador para salir del menú.

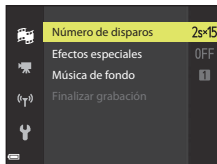

2 Pulse el botón **●** (📹 grabación de vídeo) para grabar un clip de vídeo.

- La cámara deja de grabar el clip de vídeo una vez transcurrido el tiempo especificado en el paso 1.
 - La grabación del clip de vídeo se detiene temporalmente.
- Consulte "Pausa de la grabación de vídeo" (📖97).



3 Compruebe el clip de vídeo grabado o bórrelo.

- Para comprobarlo, pulse el botón **OK**.
- Para borrarlo, pulse el botón **🗑️**. Se puede borrar el último clip de vídeo o todos los clips de vídeo grabados.
- Para continuar con la grabación de clips de vídeo, repita la operación del paso 2.
- Para cambiar los efectos, vuelva al paso 1.

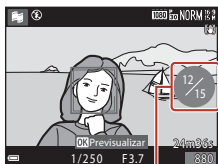





Número de clips de vídeo grabados



4 Guarde el pase de vídeo corto.

- El pase de vídeo corto se guarda cuando la cámara finaliza la grabación del número especificado de clips de vídeo.
- Para guardar un pase de vídeo corto antes de que la cámara finalice la grabación del número especificado de clips de vídeo, pulse el botón **MENU** mientras se muestra la pantalla de disparo cuando no se esté grabando un clip de vídeo y seleccione **Finalizar grabación**.
- Los clips de vídeo se borran cuando se guarda un pase de vídeo corto.

Efectos especiales

Función	Descripción
SOFT Suave	Permite suavizar la imagen añadiendo un ligero difuminado a toda la imagen.
SEPIA Sepia nostálgico	Permite añadir un tono sepia y reducir el contraste para imitar la calidad de una fotografía antigua.
 Monocromo contr. alto	Permite cambiar la imagen a blanco y negro y le proporciona un contraste alto.
 Color selectivo	Permite crear una imagen en blanco y negro en la que solo permanece el color especificado.
POP Pop	Permite aumentar la saturación del color de toda la imagen para crear un aspecto brillante.
 Proceso cruzado	Permite proporcionar a la imagen un aspecto misterioso basado en un color específico.
 Efecto cámara juguete 1	Permite proporcionar a la imagen un tono amarillento y oscurece el contorno de la imagen.
 Efecto cámara juguete 2	Permite reducir la saturación del color de toda la imagen y oscurecer el contorno de la imagen.
Apagado (ajuste predeterminado)	Los efectos especiales se desactivan.



- Cuando se selecciona **Color selectivo** o **Proceso cruzado** utilice ▲▼ en el multiselector para seleccionar el color deseado, y pulse el botón **OK** para aplicar el color. Para cambiar la selección de color, vuelva a pulsar el botón **OK**.



Operaciones durante la reproducción de un clip de vídeo







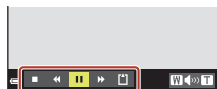





Para ajustar el volumen, mueva el control del zoom durante la reproducción de un clip de vídeo (📖2).

Los controles de reproducción aparecen en la pantalla.

Las operaciones siguientes se pueden realizar usando  en el multiselector para seleccionar un control y, a continuación, pulsando el botón .



Controles de reproducción

Función	Icono	Descripción
Retroceder		Mantenga pulsado el botón  para hacer retroceder el vídeo.
Avance rápido		Mantenga pulsado el botón  para avanzar rápidamente el vídeo.
Pausa		Se detiene la reproducción. Mientras la reproducción está detenida, se pueden realizar las operaciones siguientes.
		 Hace que el vídeo retroceda un fotograma. Mantenga pulsado el botón  para retroceder continuamente.
		 Hace que el vídeo avance un fotograma. Mantenga pulsado el botón  para avanzar continuamente.
		 Permite reanudar la reproducción.
Finalizar reproducción		Permite volver a la pantalla de disparo.
Finalizar grabación		Permite guardar el pase de vídeo corto con los clips de vídeo grabados.

Observaciones sobre la grabación de un pase de vídeo corto

- La cámara no puede grabar vídeos si no se ha introducido una tarjeta de memoria.
- No cambie la tarjeta de memoria hasta que se haya guardado el pase de vídeo corto.

Pausa de la grabación de vídeo

- Se puede capturar una imagen estática con calidad de imagen **Normal** y tamaño de imagen **5.184x2.920** si se pulsa el disparador mientras se muestra la pantalla de disparo cuando no se esté grabando un vídeo.
- Puede pausar la grabación de vídeo y reproducir imágenes o bien entrar en otros modos de disparo para tomar imágenes. La grabación de vídeo se reanuda cuando vuelve a entrar en el modo  (pase de vídeo corto).

Funciones disponibles en el modo Pase de vídeo corto

- Disparador automático (📖60)
- Modo macro (📖61)
- Compensación de exposición (📖64)
- Menú Opcio. vídeo (📖112)



Operaciones durante la reproducción de vídeo

Para ajustar el volumen, mueva el control del zoom durante la reproducción de un vídeo (📖2).

Gire el multiselector o el dial de control para avanzar o para retroceder.

Los controles de reproducción aparecen en la pantalla.

Las operaciones siguientes se pueden realizar usando ◀▶ en el multiselector para seleccionar un control y, a continuación, pulsando el botón OK.



Indicador del volumen

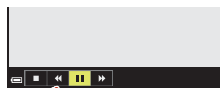

Si está en pausa

Función	Icono	Descripción	
Retroceder	◀◀	Mantenga pulsado el botón OK para hacer retroceder el vídeo.	
Avance rápido	▶▶	Mantenga pulsado el botón OK para avanzar rápidamente el vídeo.	
Pausa	⏸	Se detiene la reproducción. Mientras la reproducción está detenida, se pueden realizar las operaciones siguientes.	
		◀◀ Hace que el vídeo retroceda un fotograma. Mantenga pulsado el botón OK para retroceder continuamente.*	
		▶▶ Hace que el vídeo avance un fotograma. Mantenga pulsado el botón OK para avanzar continuamente.*	
		▶	Permite reanudar la reproducción.
		📄	Permite extraer la parte que desee de un vídeo y guardarlo como un archivo independiente.
🖼️	Permite extraer un único fotograma de un vídeo y guardarlo como una imagen estática.		
Fin	■	Permite volver al modo de reproducción a pantalla completa.	

* También se puede hacer avanzar o retroceder el vídeo un fotograma girando el multiselector o el dial de control.







Edición de vídeos

Cuando se editan vídeos, utilice una batería suficientemente cargada para evitar que la cámara se apague inesperadamente durante la edición. Cuando el indicador del nivel de batería es , no es posible editar vídeos.



Extracción solamente de las partes de un vídeo que se deseen

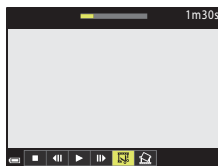

Es posible guardar como un archivo separado la parte que se desee de un vídeo grabado.

1 Reproduzca el vídeo que desee y deténgalo en el punto de inicio de la parte que se va a extraer (98).



2 Utilice  en el multiselector para seleccionar el control , y después, pulse el botón .







3 Utilice  para seleccionar  (elegir punto de inicio).



- Utilice  o gire el dial de control para desplazar el punto de inicio.
- Para cancelar la edición, seleccione  (atrás) y pulse el botón .



4 Utilice  para seleccionar  (elegir punto de finalización).

- Utilice  o gire el dial de control para desplazar el punto de finalización.
- Para previsualizar la parte especificada, utilice  para seleccionar  y después pulse el botón . Pulse el botón  de nuevo para detener la previsualización.



5 Utilice ▲▼ para seleccionar  (guardar) y pulse el botón .

- Siga las instrucciones en pantalla para guardar el vídeo.





✓ Observaciones sobre la extracción de vídeo



- Un vídeo creado mediante edición no se puede volver a editar.
- La parte real recortada de un vídeo puede variar ligeramente de la parte seleccionada con los puntos de inicio y final.
- Los vídeos no se pueden recortar para que tengan una duración inferior a dos segundos.

Guardar como imagen estática un fotograma de un vídeo

Se puede extraer el fotograma que desee de un vídeo grabado y guardarlo como imagen estática.

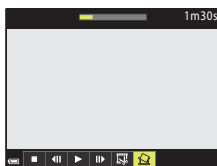

- Efectúe una pausa en un vídeo y muestre el fotograma que desea extraer (98).
- Utilice ◀▶ en el multiselector para seleccionar el control  y, a continuación, pulse el botón .

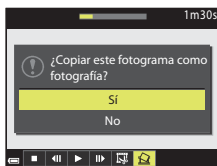

- Seleccione **Sí** cuando aparezca un diálogo de confirmación y pulse el botón  para guardar la imagen.
- La imagen estática se guarda con una calidad de imagen **Normal**. El tamaño de imagen lo determina el tamaño de imagen de vídeo original (130).



✓ Limitaciones de la extracción de imágenes estáticas

Las imágenes estáticas no pueden extraerse a partir de un vídeo grabado con  **480/30p**,  **480/25p**, o la opción de vídeo HS.



Conexión de la cámara a una televisión, una impresora o un ordenador

Uso de las imágenes	102
Visualización de imágenes en una televisión	103
Impresión de imágenes sin ordenador	104
Transferencia de imágenes a un ordenador (ViewNX-i)	108



Uso de las imágenes

Además de poder utilizar la aplicación SnapBridge para disfrutar de las imágenes capturadas, también puede utilizar las imágenes de diferentes maneras conectando la cámara a los dispositivos descritos a continuación.

Visualización de imágenes en una televisión



Las imágenes y vídeos capturados con la cámara pueden visualizarse en una televisión.

Método de conexión: conecte un cable HDMI de venta comercial a la toma de entrada HDMI de la televisión.

Impresión de imágenes sin ordenador



Si conecta la cámara a una impresora compatible con PictBridge podrá imprimir imágenes sin usar un ordenador.

Método de conexión: conecte la cámara directamente al puerto USB de la impresora con el cable USB.

Transferencia de imágenes a un ordenador (ViewNX-i)



Puede transferir imágenes y vídeos a un ordenador para su visualización y edición.

Método de conexión: conecte la cámara al puerto USB del ordenador con el cable USB.

- Antes de conectarla a un ordenador, instale ViewNX-i en el ordenador.



Observaciones sobre la conexión de los cables a la cámara

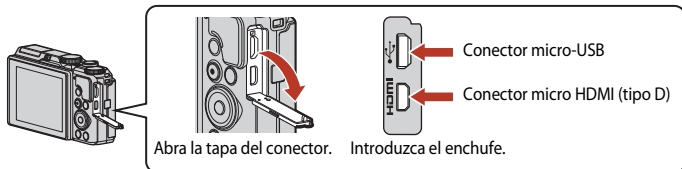

- Asegúrese de que la cámara esté apagada antes de conectar o desconectar los cables. Compruebe la forma y la dirección de las clavijas y no introduzca ni retire las clavijas en diagonal.
- Asegúrese de que la batería de la cámara está suficientemente cargada. Si se utiliza el adaptador de CA EH-62F (disponible por separado) esta cámara puede recibir alimentación de una toma de corriente. Bajo ninguna circunstancia utilice un adaptador de CA distinto de EH-62F. Si no sigue esta precaución, podría sobrecalentar o dañar la cámara.
- Para obtener información sobre los métodos de conexión y las operaciones posteriores, remítase a la documentación incluida con el dispositivo además de a este documento.



Visualización de imágenes en una televisión

1 Apague la cámara y conéctela a la televisión.

- Compruebe la forma y la dirección de las clavijas y no introduzca ni retire las clavijas en diagonal.

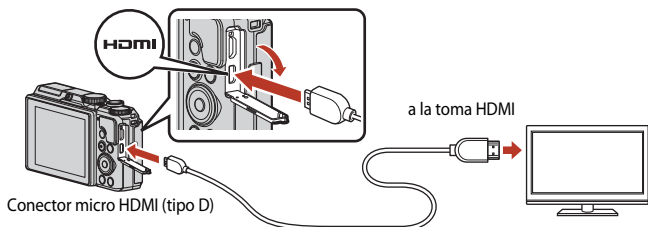

2 Ajuste la entrada de la televisión a la entrada externa.

- Consulte la documentación suministrada con la televisión para obtener información adicional.

3 Mantenga pulsado el botón (reproducción) para encender la cámara.

- Se muestran las imágenes en la televisión.
- La pantalla de la cámara no se enciende.
- Para reproducir vídeos grabados utilizando **2160p/30p** (4K UHD) o **2160p/25p** (4K UHD) en calidad 4K UHD, utilice una TV y un cable HDMI que admitan 4K.

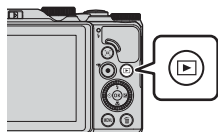

Impresión de imágenes sin ordenador

Los usuarios de impresoras compatibles con PictBridge pueden conectar directamente la cámara a la impresora e imprimir las imágenes sin tener que utilizar un ordenador.

Conexión de la cámara a una impresora

- 1 Encienda la impresora.
- 2 Apague la cámara y conéctela a la impresora con el cable USB.
 - Compruebe la forma y la dirección de las clavijas y no introduzca ni retire las clavijas en diagonal.

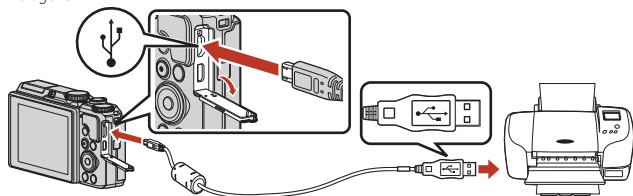

- 3 La cámara se enciende automáticamente.
 - La pantalla de inicio de **PictBridge** (1) se muestra en la pantalla de la cámara y después aparece la pantalla **Imprimir selección** (2).

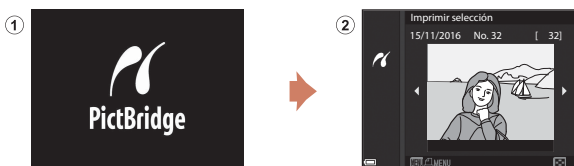

✓ Si no se muestra la pantalla de inicio de PictBridge

Si se selecciona **Automático** para **Cargar con ordenador** (📖157), quizá no sea posible imprimir imágenes mediante la conexión directa de la cámara en algunas impresoras.

Si no aparece la pantalla de inicio de PictBridge después de conectar la cámara, apague la cámara y desconecte el cable USB. Ajuste **Cargar con ordenador** en **Apagado** y vuelva a conectar la cámara a la impresora.



Imprimir imágenes una por una

1 Utilice ◀▶ en el multiselector para seleccionar la imagen que desee y pulse el botón **OK**.

- Mueva el control del zoom hacia **W** (🔍) para cambiar a la reproducción de miniaturas o **T** (📄) para cambiar a reproducción a pantalla completa.



2 Utilice ▲▼ para seleccionar **Copias** y pulse el botón **OK**.

- Utilice ▲▼ para seleccionar el número deseado de copias (hasta nueve) y pulse el botón **OK**.

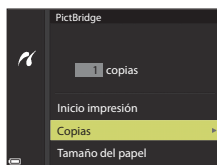

3 Seleccione **Tamaño del papel** y pulse el botón **OK**.

- Seleccione el tamaño de papel que desee y pulse el botón **OK**.
- Para imprimir con el ajuste de tamaño de papel configurado en la impresora, seleccione **Predeterminado**.
- Las opciones de tamaño de papel disponibles en la cámara pueden variar según la impresora que utilice.

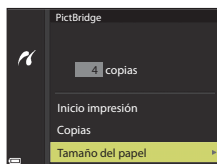

4 Seleccione **Inicio impresión** y pulse el botón **OK**.

- Comienza la impresión.

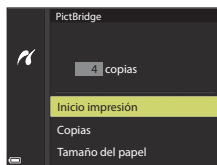

Impresión de varias imágenes

- 1 Cuando se muestre la pantalla **Imprimir selección**, pulse el botón **MENU** (menú).



- 2 Utilice ▲▼ en el multiselector para seleccionar **Tamaño del papel** y pulse el botón **OK**.

- Seleccione el tamaño de papel que desee y pulse el botón **OK**.
- Para imprimir con el ajuste de tamaño de papel configurado en la impresora, seleccione **Predeterminado**.
- Las opciones de tamaño de papel disponibles en la cámara pueden variar según la impresora que utilice.
- Para salir del menú de impresión, pulse el botón **MENU**.

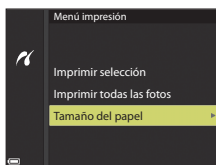

- 3 Seleccione **Imprimir selección** o **Imprimir todas las fotos** y pulse el botón **OK**.

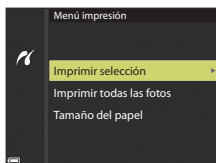

Imprimir selección

Seleccione las imágenes (hasta 99) y el número de copias (hasta 9) de cada una.

- Utilice ◀▶ en el multiselector para seleccionar las imágenes, y ▲▼ para indicar el número de copias que se imprimirán.
- Las imágenes seleccionadas para imprimir se indican con el icono 🖨️ y el número de copias que se imprimirán. Para cancelar la selección de impresión, ajuste el número de copias a 0.
- Mueva el control del zoom hacia **T** (🔍) para cambiar al modo de reproducción a pantalla completa o hacia **W** (📐) para cambiar a la reproducción de miniaturas.
- Pulse el botón **OK** cuando haya finalizado el ajuste. Cuando aparezca la pantalla de confirmación del número de copias de impresión, seleccione **Inicio impresión** y pulse el botón **OK** para empezar a imprimir.



Imprimir todas las fotos

Se imprime una copia de cada una de las imágenes guardadas en la memoria interna o en la tarjeta de memoria.

- Cuando aparezca la pantalla de confirmación del número de copias de impresión, seleccione **Inicio impresión** y pulse el botón **OK** para empezar a imprimir.



Transferencia de imágenes a un ordenador (ViewNX-i)

Instalación de ViewNX-i

ViewNX-i es un software gratuito que le permite transferir imágenes y vídeos a su ordenador para su visualización y edición.

Para instalar ViewNX-i, descargue la última versión del instalador de ViewNX-i de la página web siguiente y siga las instrucciones de la pantalla para realizar la instalación.

<http://downloadcenter.nikonimglib.com>

Para los requisitos del sistema y otra información, consulte el sitio web de Nikon de su zona.

Transferencia de imágenes a un ordenador

1 Prepare una tarjeta de memoria que contenga imágenes.

Puede utilizar cualquiera de los métodos siguientes para transferir imágenes desde la tarjeta de memoria a un ordenador.

- **Ranura de tarjeta de memoria SD/lector de tarjeta:** introduzca la tarjeta de memoria en la ranura de la tarjeta de su ordenador o del lector de tarjeta (disponible en tiendas) que esté conectada a su ordenador.

- **Conexión USB directa:** apague la cámara y asegúrese de que la tarjeta de memoria esté introducida en la cámara. Conecte la cámara al ordenador con el cable USB. La cámara se enciende automáticamente.

Para transferir imágenes guardadas en la memoria interna de la cámara, retire la tarjeta de memoria de la cámara antes de conectarla al ordenador.

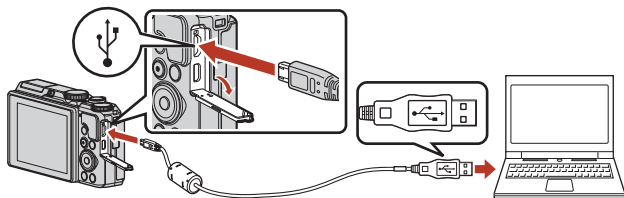

✓ Observaciones sobre la conexión de la cámara a un ordenador

Desconecte todos los demás dispositivos USB del ordenador. La conexión de la cámara y otros dispositivos USB al mismo ordenador a la vez puede provocar anomalías de funcionamiento en la cámara o un consumo de energía excesivo del ordenador, lo que podría dañar la cámara o la tarjeta de memoria.



Si aparece un mensaje solicitándole que seleccione un programa, seleccione Nikon Transfer 2.

• Al utilizar Windows 7

Si se visualiza el cuadro de diálogo que aparece a la derecha, siga los pasos descritos a continuación para seleccionar Nikon Transfer 2.

- 1 En **Importar imágenes y vídeos**, haga clic en **Cambiar programa**.
Se mostrará un diálogo de selección de programa; seleccione Nikon Transfer 2 y haga clic en **Aceptar**.
- 2 Haga doble clic en el icono de Nikon Transfer 2.

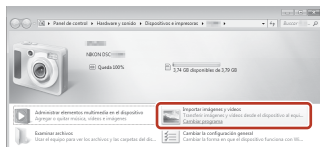

• Al utilizar Windows 10 o Windows 8.1

Si se visualiza el cuadro de diálogo que aparece a la derecha, haga clic en el diálogo y a continuación haga clic en **Importar archivo/Nikon Transfer 2**.

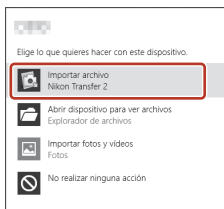

• Al utilizar OS X o macOS

Si Nikon Transfer 2 no se inicia automáticamente, abra la aplicación **Captura de Imagen** que se incluye con Mac mientras la cámara y el ordenador estén conectados, y seleccione Nikon Transfer 2 como la aplicación predeterminada cuando la cámara está conectada al ordenador.

Si la tarjeta de memoria contiene una gran cantidad de imágenes, es posible que Nikon Transfer 2 tarde algún tiempo en iniciarse. Espere hasta que se inicie Nikon Transfer 2.

✓ Observaciones sobre Conexión del cable USB

No se garantiza el funcionamiento si la cámara está conectada al ordenador mediante un concentrador USB.

📎 Uso de ViewNX-i

Consulte la ayuda en línea para obtener más información.



2 Después de que se inicie Nikon Transfer 2, haga clic en **Iniciar transferencia**.

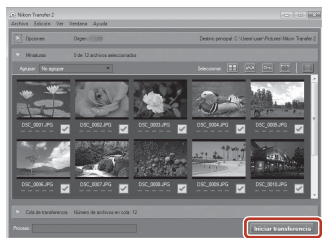

— Iniciar transferencia

- Comenzará la transferencia de imágenes. Cuando termine la transferencia de imágenes, se iniciará ViewNX-i y se mostrarán las imágenes transferidas.

3 Finalice la conexión.

- Si utiliza un lector de tarjetas o una ranura de tarjeta, seleccione la opción adecuada del sistema operativo del ordenador para expulsar el disco extraíble correspondiente a la tarjeta de memoria y después extraiga la tarjeta del lector o de la ranura para tarjetas.
- Si la cámara está conectada al ordenador, apague la cámara y desconecte el cable USB.







Uso del menú

Operaciones de menú.....	112
Listas de menús.....	115
Menú de disparo (opciones comunes de disparo).....	118
Menú de disparo (Modo P , S , A , o M).....	120
Menú de vídeo.....	130
Menú de reproducción.....	138
Menú de red.....	143
Menú de configuración.....	145



Operaciones de menú

Es posible ajustar los menús que se indican a continuación pulsando el botón **MENU** (menú).

-  Menú de disparo^{1,2}
-  Menú de vídeo¹
- **MODE** Menú de modo de reproducción (modo Mostrar por fecha)³
-  Menú de reproducción³
-  Menú de red
-  Menú de configuración

¹ Pulse el botón **MENU** cuando se muestre la pantalla de disparo.

² Los iconos de menú y las opciones de ajuste disponibles varían según el modo de disparo.

³ Pulse el botón **MENU** cuando se muestre la pantalla de reproducción.

1 Pulse el botón **MENU** (menú).

- Se muestra el menú.

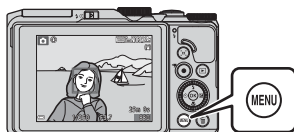

2 Pulse en el multiselector.

- El icono de menú actual se muestra en amarillo.

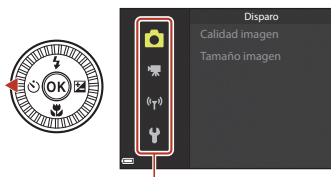

Iconos de menú

3 Seleccione un icono de menú y pulse el botón **OK**.

- Ahora se pueden seleccionar las opciones del menú.

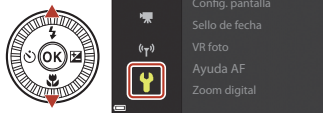

4 Seleccione una opción de menú y pulse el botón **OK**.

- Algunas opciones del menú no se pueden ajustar en el modo de disparo seleccionado o el estado de la cámara.

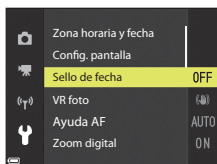

5 Seleccione un ajuste y pulse el botón **OK**.

- Se aplica el ajuste seleccionado.
- Cuando termine con los menús, pulse el botón **MENU**.
- Cuando se muestra un menú, puede pasar al modo de disparo pulsando el disparador o el botón **OK** (📷).

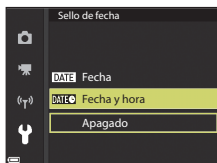

Funcionamiento del dial de control o del multiselector cuando se muestra un menú

Cuando se muestran elementos de ajuste o del menú, también podrá seleccionar una opción de menú girando el dial de control o el multiselector.



Pantalla de selección de imágenes

Cuando, durante el funcionamiento del menú de la cámara, aparece una pantalla de selección de imágenes como la que se muestra a la derecha, siga los procedimientos que se describen a continuación para seleccionar las imágenes.



1 Utilice ◀▶ en el multiselector o gírelo para seleccionar la imagen que desee.

- Mueva el control del zoom (📖2) hacia **T** (📷) para cambiar al modo de reproducción a pantalla completa o hacia **W** (📷) para cambiar a la reproducción de miniaturas.
- Solo se puede seleccionar una imagen para **Girar imagen**. Continúe con el paso 3.

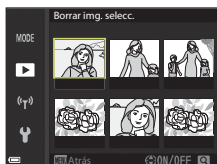

2 Utilice ▲▼ para seleccionar **ON** o **OFF**.

- Cuando está seleccionado **ON**, aparece un icono debajo de la imagen seleccionada. Repita los pasos 1 y 2 para seleccionar más imágenes.

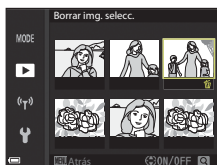

3 Pulse el botón **OK** para aplicar la selección de imágenes.

- Cuando se muestre un diálogo de confirmación, siga las instrucciones en pantalla.



Listas de menús

Menú de disparo

Especifique el modo de disparo → botón MENU

Opciones comunes

Opción	Ajuste predeterminado	
Calidad imagen	Normal	118
Tamaño imagen	20M 5.184x3.888	119

Para los modos P, S, A y M

Opción	Ajuste predeterminado	
Balance blancos	Automático	120
Medición	Matricial	122
Continuo	Individual	123
Sensibilidad ISO	Automático	125
Modo zona AF	AF detector de destino	126
Modo autofocus	Pre-enfoque	129
Previsual. exposición M	Activado	129

Menú de vídeo

Seleccione el modo de disparo → botón MENU → icono de menú → botón

Opción	Ajuste predeterminado	
Opcio. vídeo	 1080/30p o 1080/25p	130
Modo zona AF	Prioridad al rostro	134
Modo autofocus	AF sencillo	135
VR vídeo	Encendida (híbrido)	136
Reduc. ruido del viento	Apagado	137



Opción	Ajuste predeterminado	
Velocidad de fotogramas	-	137

Menú de reproducción



Pulse el botón  (modo de reproducción) → botón **MENU**

Opción	
Marcar para la carga ¹	138
Retoque rápido ²	82
D-Lighting ²	82
Corrección de ojos rojos ²	83
Retoque con glamour ²	83
Pase diapositiva	139
Proteger ¹	140
Girar imagen ¹	140
Imagen pequeña ²	85
Copiar ¹	141
Visual. secuencia	142

¹ Permite seleccionar una imagen en la pantalla de selección de imagen. Consulte "Pantalla de selección de imágenes" (114) para obtener información adicional.

² Las imágenes editadas se guardan como archivos independientes. Algunas imágenes no se pueden editar.

Menú de red



Pulse el botón **MENU** → icono de menú  → botón 

Opción	
Modo avión	143
Conec. con disp. intelig.	143
Enviar durante el disparo	143



Opción	
Wi-Fi	143
Bluetooth	143
Rest. ajustes por defecto	143

Menú de configuración

Pulse el botón **MENU** → icono de menú  → botón **OK** 

Opción	
Zona horaria y fecha	145
Config. pantalla	147
Sello de fecha	149
VR foto	150
Ayuda AF	151
Zoom digital	151
Config. sonido	152
Desconexión aut.	152
Format. tarjeta/Format. memoria	153
Idioma/Language	153
Comentario de imagen	154
Info. de derechos de autor	155
Datos de ubicación	156
Cargar con ordenador	157
Restaurar todo	158
Marcado de conformidad	158
Versión firmware	158



Menú de disparo (opciones comunes de disparo)

Calidad imagen

Seleccione el modo de disparo* → botón **MENU** → Calidad imagen → botón 

* La calidad de imagen se puede ajustar en todos los modos de disparo excepto en el modo de pase de vídeo corto. El ajuste también se aplica al resto de modos de disparo (excepto en los modos de escena **Vídeo time-lapse**, **Vídeo superacelerado** y **Panorama sencillo**).

Permite ajustar la calidad de imagen (relación de compresión) utilizado al guardar las imágenes. Una relación de compresión menor produce imágenes de mayor calidad, pero se reduce el número de imágenes que se pueden guardar.

Opción	Descripción
FINE Fine	Imágenes con una calidad superior a Normal . Relación de compresión de aproximadamente 1:4
NORM Normal (ajuste predeterminado)	Calidad de imagen normal, adecuada para la mayoría de aplicaciones. Relación de compresión de aproximadamente 1:8

Observaciones sobre Calidad imagen

Esta función puede no estar disponible para utilizar junto con otras funciones (73).

Número de imágenes que se puede guardar

- El número aproximado de imágenes que se pueden guardar se puede comprobar en la pantalla cuando se dispara (17).
- Tenga en cuenta que, debido a la compresión JPEG, el número de imágenes que se pueden guardar puede variar en gran manera según el contenido de las imágenes, incluso si se utilizan tarjetas de memoria con la misma capacidad y los mismos ajustes de calidad de imagen y tamaño de imagen. Además, el número de imágenes que se pueden guardar puede variar según la marca de la tarjeta de memoria.
- Si el número de exposiciones restantes es de 10 000 o más, la indicación del número de exposiciones restantes será "9999".









Tamaño de imagen

Seleccione el modo de disparo* → botón MENU → Tamaño imagen → botón 

* El tamaño de imagen se puede ajustar en todos los modos de disparo excepto en el modo de pase de vídeo corto. El ajuste también se aplica al resto de modos de disparo (excepto en los modos de escena **Vídeo time-lapse**, **Vídeo superacelerado** y **Panorama sencillo**).

Permite ajustar el tamaño de imagen (número de píxeles) utilizado al guardar las imágenes.

A mayor tamaño de imagen, mayor será el tamaño en el que se puede imprimir, pero se reduce el número de imágenes que se pueden guardar.

Opción*	Relación de aspecto (horizontal y vertical)
 5.184×3.888 (ajuste predeterminado)	4:3
 3.648×2.736	4:3
 2.272×1.704	4:3
 1.600×1.200	4:3
 640×480	4:3
 5.184×2.920	16:9
 3.888×3.888	1:1

* Los valores indican el número de píxeles que se capturan.

Ejemplo:  **5.184×3.888** = aprox. 20 megapíxeles, 5184 × 3888 píxeles

Observaciones sobre la impresión de imágenes en la relación de aspecto de 1:1

Cambie el ajuste a "Borde" al imprimir imágenes con una relación de aspecto de 1:1.

Es posible que algunas impresoras no puedan imprimir imágenes con una relación de aspecto de 1:1.

Observaciones sobre Tamaño imagen

Esta función puede no estar disponible para utilizar junto con otras funciones ( 73).







Menú de disparo (Modo P, S, A, o M)

- Consulte “Calidad de imagen” (📖118) y “Tamaño de imagen” (📖119) para más información sobre **Calidad imagen** y **Tamaño imagen**.

Balance blancos (ajuste del tono)

Gire el dial de modo a **P, S, A o M** → botón **MENU** → icono de menú **P, S, A o M** → Balance blancos → botón **OK**

Permite ajustar el balance de blancos para que se adapte a la fuente de luz o a las condiciones meteorológicas de modo que los colores de las imágenes coincidan con lo que ven los ojos.

Opción	Descripción
AUTO Automático (ajuste predeterminado)	El balance de blancos se ajusta automáticamente.
PRE Preajuste manual	Se utiliza cuando no se consigue el resultado deseado con Automático, Incandescente , etc. (📖121).
 Luz de día	Se utiliza con la luz solar directa.
 Incandescente	Se utiliza con luz incandescente.
 Fluorescente	Se utiliza con luz fluorescente.
 Nublado	Se utiliza con cielos nublados.
 Flash	Se utiliza con el flash.

✓ Observaciones sobre Balance blancos

- Baje el flash cuando el balance de blancos se ajuste en cualquier ajuste distinto de **Automático** y **Flash** (📖19).
- Esta función puede no estar disponible para utilizar junto con otras funciones (📖73).



Uso de Preajuste manual

Siga los siguientes procedimientos para medir el valor de balance de blancos en las condiciones de luz con las que se va a disparar.

1 Coloque un objeto de referencia blanco o gris bajo la luz con la que se vaya a disparar.

2 Utilice ▲▼ en el multiselector para seleccionar **Preajuste manual** y pulse el botón **OK**.

- El objetivo se extiende hasta la posición del zoom para la medición.



3 Seleccione **Medir**.

- Para aplicar el valor medido más reciente, seleccione **Cancelar** y pulse el botón **OK**.



4 Encuadre el objeto de referencia blanco o gris en la ventana de medición y pulse el botón **OK** para medir el valor.

- Se abre el obturador y finaliza la medición (no se guarda ninguna imagen).

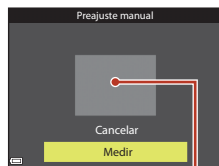

Ventana de medición

✓ Observaciones sobre Preajuste manual

No se puede medir con **Preajuste manual** un valor del balance de blancos para la iluminación del flash. Cuando se dispare utilizando el flash, ajuste **Balance blancos** en **Automático** o **Flash**.





Medición

Gire el dial de modo a **P, S, A o M** → botón **MENU** → icono de menú **P, S, A o M** → Medición → botón **OK**

El proceso de medición del brillo del sujeto para determinar la exposición se conoce como "medición".

Utilice esta opción para establecer el método que emplea la cámara para medir la exposición.

Opción	Descripción
 Matricial (ajuste predeterminado)	La cámara utiliza una zona amplia de la pantalla para la medición. Recomendado para el disparo normal.
 Pond central	La cámara mide todo el encuadre pero asigna un mayor peso al sujeto que se encuentra en el centro del encuadre. La medición clásica para retratos; conserva los detalles del fondo y deja que las condiciones de iluminación del centro del encuadre determinen la exposición. Se puede utilizar con el bloqueo de enfoque ( 70) para ajustar el enfoque y la exposición para sujetos que no estén en el centro.

Observaciones sobre Medición

- Cuando el zoom digital está activado, se selecciona **Pond central** o la medición puntual (donde se mide el centro del encuadre) dependiendo de la relación de zoom.
- Esta función puede no estar disponible para utilizar junto con otras funciones (73).







Visualización en la pantalla de disparo

Cuando se selecciona **Pond central**, aparece la guía del intervalo de medición (4) (excepto si se utiliza el zoom digital).



Disparo continuo

Gire el dial de modo a **P, S, A** o **M** → botón **MENU** → icono de menú **P, S, A** o **M** → Continuo → botón **OK**

Opción	Descripción
 Individual (ajuste predeterminado)	Se captura una imagen cada vez que se pulsa el disparador.
 Continuo A	Mientras se mantiene pulsado a fondo el disparador, las imágenes se capturan de forma continua. <ul style="list-style-type: none"> La cámara puede capturar hasta aproximadamente 7 imágenes de forma continua a una velocidad de aproximadamente 7 fps (cuando está ajustada en Normal (calidad de imagen) y 20M 5.184x3.888 (tamaño de imagen)).
 Continuo B	Mientras se mantiene pulsado a fondo el disparador, las imágenes se capturan de forma continua. <ul style="list-style-type: none"> La cámara puede capturar hasta aproximadamente 15 imágenes de forma continua a una velocidad de aproximadamente 2,2 fps (cuando está ajustada en Normal (calidad de imagen) y 20M 5.184x3.888 (tamaño de imagen)). Si el disparador se mantiene pulsado a fondo, la velocidad de grabación se ralentiza.
 Caché de disparo	Cuando se pulsa el disparador hasta la mitad, empieza el disparo de la caché de disparo. Cuando se pulsa a fondo el disparador, la cámara guarda la imagen actual así como las imágenes capturadas inmediatamente antes de pulsar el botón ( 124). La caché de disparo facilita poder capturar los mejores momentos. <ul style="list-style-type: none"> La cámara puede capturar hasta 25 imágenes de forma continua a una velocidad de aproximadamente 15 fps (incluyendo un máximo de 5 imágenes capturadas en el caché de disparo). La calidad de imagen se fija en Normal y el tamaño de imagen se fija en 1M (1280 x 960 píxeles).
 Continuo A: 120 fps	Cada vez que se pulsa a fondo el disparador, las imágenes se capturan de forma continua a alta velocidad. <ul style="list-style-type: none"> La cámara puede capturar hasta aproximadamente 50 imágenes de forma continua a una velocidad de aproximadamente 120 fps. La calidad de imagen se fija en Normal y el tamaño de imagen se fija en VGA 640x480.
 Continuo A: 60 fps	Cada vez que se pulsa a fondo el disparador, las imágenes se capturan de forma continua a alta velocidad. <ul style="list-style-type: none"> La cámara puede capturar hasta aproximadamente 25 imágenes de forma continua a una velocidad de aproximadamente 60 fps. La calidad de imagen se fija en Normal y el tamaño de imagen se fija en 1M (1280 x 960 píxeles).



✓ Observaciones sobre el disparo continuo

- El enfoque, la exposición y el balance de blancos se fijan en los valores determinados en el primer disparo de cada serie.
- Es posible que las imágenes tarden algo en guardarse después del disparo.
- Cuando aumenta la sensibilidad ISO, es posible que aparezca ruido en las imágenes capturadas.
- La velocidad de grabación puede ser inferior dependiendo de la calidad de imagen, el tamaño de imagen, el tipo de tarjeta de memoria o las condiciones de disparo.
- Cuando se utiliza **Caché de predisparo, Continuo A: 120 fps** o **Continuo A: 60 fps**, pueden aparecer bandas o variaciones del brillo o el tono en las imágenes capturadas con una iluminación que parpadea rápidamente con una frecuencia alta, como por ejemplo la luz fluorescente, de vapor de mercurio o de vapor de sodio.
- Esta función puede no estar disponible para utilizar junto con otras funciones (📖73).

📎 Caché de predisparo

Si el disparador se pulsa hasta la mitad o hasta el fondo, las imágenes se guardan como se describe a continuación.

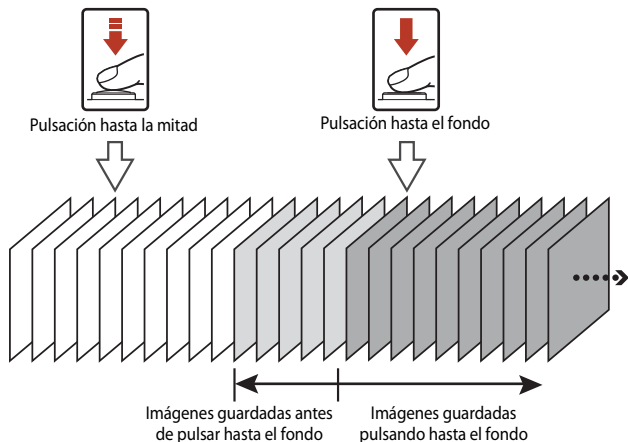

- El icono de caché de predisparo (📎) en la pantalla de disparo cambia a verde mientras se pulsa el disparador hasta la mitad.



Sensibilidad ISO

Gire el dial de modo a **P, S, A** o **M** → botón **MENU** → icono de menú **P, S, A** o **M** → Sensibilidad ISO → botón **OK**

Una mayor sensibilidad ISO permite capturar sujetos más oscuros. Además, incluso con sujetos de brillo similar, las imágenes se pueden tomar con velocidades de obturación más rápidas y se puede reducir el difuminado debido a las sacudidas de la cámara y el movimiento del sujeto.

- Cuando se ajusta una mayor sensibilidad ISO, las imágenes pueden tener ruido.

Opción	Descripción
AUTO Automático (ajuste predeterminado)	La sensibilidad se selecciona automáticamente en un intervalo de ISO 80 a 1600.
ISO AUTO Intervalo fijo automático	Se puede seleccionar entre ISO 80 - 400 o ISO 80 - 800 para el intervalo en el que la cámara ajusta automáticamente la sensibilidad ISO.
80, 100, 200, 400, 800, 1600, 3200	La sensibilidad ISO se fija en el valor especificado.

Observaciones sobre Sensibilidad ISO

- En el modo **M** (manual), cuando se configura en **Automático, ISO 80 - 400** o **ISO 80 - 800**, la sensibilidad ISO se fija en ISO 80.
- Esta función puede no estar disponible para utilizar junto con otras funciones (73).

Visualización de Sensibilidad ISO en la pantalla de disparo



- Cuando se selecciona **Automático**, se muestra **ISO** si la sensibilidad ISO aumenta.
- Cuando se selecciona **Intervalo fijo automático**, se muestra el valor máximo de sensibilidad ISO.



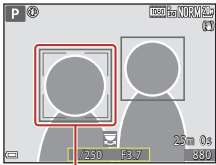
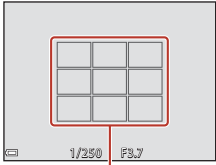

Modo zona AF

Gire el dial de modo a **P**, **S**, **A** o **M** → botón **MENU** → icono de menú **P**, **S**, **A** o **M** → Modo zona AF → botón **OK**

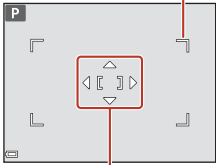
Permite ajustar cómo la cámara selecciona la zona de enfoque para el autofocus al tomar imágenes estáticas.

Opción	Descripción
<p> Prioridad al rostro</p>	<p>Cuando la cámara detecta un rostro de persona, lo enfoca. Consulte "Uso de detección de rostros" (📖68) para obtener información adicional.</p>  <p>Zona de enfoque</p> <p>Cuando se encuadra una composición en la que no hay sujetos humanos ni se detectan rostros, la cámara selecciona automáticamente una o varias de las nueve zonas de enfoque que contienen el sujeto más cercano a la cámara cuando se pulsa el disparador hasta la mitad.</p>  <p>Zona de enfoque</p>
<p> Manual</p>	<p>Utilice  en el multiselector para mover la zona de enfoque al elemento que desea enfocar. Para utilizar el multiselector para configurar el modo de flash u otros ajustes, pulse el botón OK. Para volver a mover la zona de enfoque, pulse el botón OK otra vez.</p> <p>Alcance de la zona de enfoque móvil</p>  <p>Zona de enfoque</p>

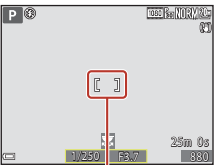

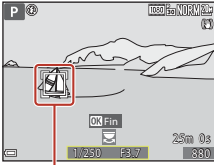
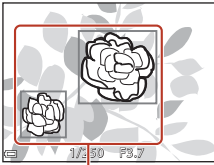
Opción	Descripción
[] Central	La cámara enfoca al sujeto en el centro del encuadre.  <p>Zona de enfoque</p>
 Seguimiento de sujeto	Utilice esta función para tomar imágenes de sujetos en movimiento. Registre el sujeto que la cámara enfoca. La zona de enfoque se mueve automáticamente para realizar el seguimiento del sujeto. Consulte "Uso de Seguimiento de sujeto" (📖128) para obtener información adicional.  <p>Zona de enfoque</p>
[] AF detector de destino (ajuste predeterminado)	Cuando la cámara detecta el sujeto principal, enfoca ese sujeto. Consulte "Uso de AF detector de destino" (📖67) para obtener información adicional.  <p>Zonas de enfoque</p>

Observaciones sobre Modo zona AF

- Cuando el zoom digital está activo, la cámara enfoca la zona central del encuadre, independientemente del ajuste de **Modo zona AF**.
- Esta función puede no estar disponible para utilizar junto con otras funciones (📖73).

Modo zona AF para la grabación de vídeo

El modo zona AF para la grabación de vídeo se puede ajustar con **Modo zona AF** (📖134) en el menú de vídeo.



Uso de Seguimiento de sujeto

Gire el dial de modo a **P**, **S**, **A** o **M** → botón **MENU** → icono de menú **P**, **S**, **A** o **M** → Modo zona AF → botón **OK** →  Seguimiento de sujeto → botón **OK** → botón **MENU**

1 Registre un sujeto.

- Alinee el sujeto cuyo seguimiento desea realizar con el borde del centro del fotograma y pulse el botón **OK**.
- Cuando se registra el sujeto, se muestra un borde amarillo (zona de enfoque) alrededor del sujeto y la cámara inicia el seguimiento del mismo.
- Si no se puede registrar el sujeto, el borde aparece en rojo. Cambie la composición e intente registrar el sujeto de nuevo.
- Para cancelar el registro del sujeto, pulse el botón **OK**.
- Si la cámara ya no puede realizar el seguimiento del sujeto registrado, la zona de enfoque desaparece. Registre de nuevo el sujeto.

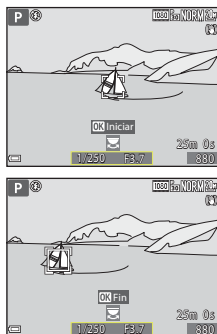

2 Pulse a fondo el disparador para tomar la imagen.

- Si se pulsa el disparador sin que se vea la zona de enfoque, la cámara enfoca el sujeto del centro del encuadre.

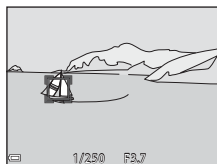

Observaciones sobre Seguimiento de sujeto

- Si realiza operaciones como accionar el zoom mientras la cámara está realizando el seguimiento de un sujeto, el registro se cancela.
- Puede que no sea posible realizar el seguimiento de sujeto en determinadas condiciones de disparo.



Modo autofocus

Gire el dial de modo a **P, S, A** o **M** → botón **MENU** → icono de menú **P, S, A** o **M** → Modo autofocus → botón **OK**

Permite ajustar cómo enfoca la cámara al tomar imágenes estáticas.

Opción	Descripción
AF-S AF sencillo	La cámara solo enfoca cuando se pulsa el disparador hasta la mitad.
AF-F AF permanente	La cámara siempre enfoca incluso si el disparador no está pulsado hasta la mitad. Se escucha el sonido del movimiento de accionamiento del objetivo mientras la cámara enfoca.
PRE-AF Pre-enfoque (ajuste predeterminado)	Incluso si el disparador no está pulsado hasta la mitad, la cámara enfoca cuando se detecta movimiento del sujeto o cuando la composición de la imagen encuadrada cambia de forma significativa.

Observaciones sobre Modo autofocus

Esta función puede no estar disponible para utilizar junto con otras funciones (📖73).

Modo autofocus para modo Pase de vídeo corto o la grabación de vídeo

El modo autofocus para el modo Pase de vídeo corto o la grabación de vídeo se puede ajustar con **Modo autofocus** (📖135) en el menú de vídeo.

Previsual. exposición M

Gire el dial de modo a **P, S, A** o **M** → botón **MENU** → icono de menú **P, S, A** o **M** → Previsual. exposición M → botón **OK**

Permite ajustar si reflejar o no el brillo en la pantalla de disparo cuando se cambia la exposición en el modo **M** (manual).



Opción	Descripción
Activado (ajuste predeterminado)	Refleja el brillo en la pantalla de disparo.
Desactivado	No refleja el brillo en la pantalla de disparo.





Menú de vídeo











Opcio. vídeo

Seleccione el modo de disparo → botón MENU → icono de menú  → Opcio. vídeo → botón 



Permite seleccionar la opción de vídeo que desee para la grabación. Seleccione las opciones de vídeo de velocidad normal para grabar a velocidad normal, o las opciones de vídeo HS ( 131) para grabar a cámara lenta o a cámara rápida. Las opciones de vídeo que pueden seleccionarse dependen del ajuste **Velocidad fotogramas** ( 137).

- Se recomienda usar tarjetas de memoria con una clasificación de velocidad 6 o superior para grabar vídeos ( 188). Cuando se configura **Opcio. vídeo** en  **2160/30p** (4K UHD) o  **2160/25p** (4K UHD), se recomienda utilizar tarjetas UHS con una clasificación de velocidad 3 o superior.

Opciones de vídeo de velocidad normal

Opción (Tamaño de imagen/velocidad de grabación, formato de archivo)	Tamaño de imagen	Relación de aspecto (horizontal y vertical)	Tiempo máximo de grabación (aprox.)
 2160 P 30 2160/30p  2160 P 25 2160/25p (4K UHD)	3840 × 2160 (4K UHD)	16:9	7 min 8 min
 1080 P 30 1080/30p  1080 P 25 1080/25p (ajuste predeterminado)	1920 × 1080	16:9	26 min
 1080 P 30 1080/60p  1080 P 30 1080/50p	1920 × 1080	16:9	13 min
 720 P 30 720/30p  720 P 25 720/25p	1280 × 720	16:9	29 min
 480 P 30 480/30p  480 P 25 480/25p	640 × 480	4:3	29 min

Observaciones sobre las opciones de vídeo



Si se selecciona vídeo time-lapse o superacelerado en el modo de escena, la opción de vídeo se fija en  **1080/30p** o  **1080/25p**.



Opciones de vídeo HS

Los vídeos grabados se reproducen a cámara rápida o lenta.

Consulte "Grabación de vídeos a cámara lenta y cámara rápida (vídeo HS)" (📖133).

Opción	Tamaño de imagen Relación de aspecto (horizontal y vertical)	Descripción
 HS 480/x4	640 × 480 4:3	Vídeos a cámara lenta (1/4 de la velocidad normal) <ul style="list-style-type: none">• Tiempo máximo de grabación*: 15 segundos (tiempo de reproducción: 1 minuto)
 HS 1.080/x0,5	1920 × 1080 16:9	Vídeos a cámara rápida (2x la velocidad normal) <ul style="list-style-type: none">• Tiempo máximo de grabación*: 2 minutos (tiempo de reproducción: 1 minuto)

* Durante la grabación de vídeo, la cámara puede cambiarse entre la grabación de vídeos a velocidad normal y la grabación de vídeos a cámara lenta o rápida.

El tiempo de grabación máximo que se muestra aquí solo se refiere a la parte del vídeo que se ha grabado a cámara lenta o rápida.

Observaciones sobre vídeo HS

- No se graba el sonido.
- La posición del zoom, el enfoque, la exposición y el balance de blancos quedan bloqueados cuando se inicia la grabación de vídeo.



Reproducción a cámara lenta y a cámara rápida

Cuando se graba a velocidad normal:

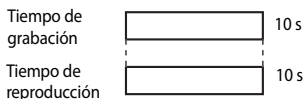

Cuando se graba a $\frac{480}{120}$ HS 480/x4 o $\frac{480}{60}$ HS 480/x4:

Los vídeos se graban a una velocidad cuatro veces (4x) superior a la velocidad normal.

Se reproducen a cámara lenta a una velocidad cuatro veces (4x) inferior a la velocidad normal.

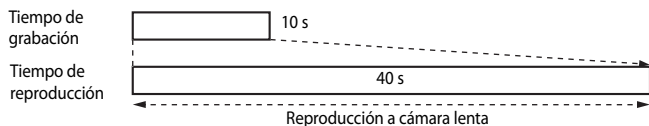

Cuando se graba a $\frac{1080}{18}$ HS 1.080/x0,5 o $\frac{1080}{9}$ HS 1.080/x0,5:

Los vídeos se graban a la mitad (1/2) de la velocidad normal.

Se reproducen a cámara rápida al doble (2x) de la velocidad normal.

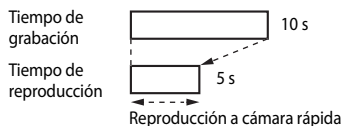

Grabación de vídeos a cámara lenta y cámara rápida (vídeo HS)

Seleccione el modo de disparo → botón MENU → icono de menú  → Opcio. vídeo → botón OK

Los vídeos grabados con la opción de vídeo HS pueden reproducirse a cámara lenta a 1/4 de la velocidad de reproducción normal o reproducirse a cámara rápida al doble de la velocidad normal.

1 Utilice ▲▼ en el multiselector para seleccionar una opción de vídeo HS (131) y pulse el botón OK.

- Después de aplicar la opción, pulse el botón MENU para volver a la pantalla de disparo.

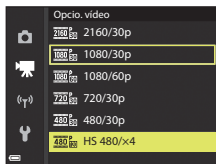

2 Pulse el botón ● () grabación de vídeo) para comenzar la grabación.

- La cámara cambia entre la grabación de vídeos a velocidad normal y la grabación de vídeo HS cada vez que se pulsa el botón OK.
- El icono de opciones de vídeo cambia al pasar de la grabación de vídeo HS a la grabación de vídeo a velocidad normal.
- Cuando se alcanza el tiempo de grabación máximo para los vídeos HS (131), la cámara pasa automáticamente a la grabación de vídeo a velocidad normal.

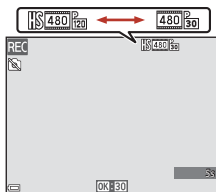



3 Pulse el botón ● () para finalizar la grabación.



Modo zona AF



Seleccione el modo de disparo → botón MENU → icono de menú  → Modo zona AF → botón 

Permite ajustar cómo selecciona la cámara la zona de enfoque para el autofocus en vídeo superacelerado, el modo de pase de vídeo corto o cuando se graban vídeos.

Opción	Descripción
 Prioridad al rostro (ajuste predeterminado)	Cuando la cámara detecta un rostro de persona, lo enfoca. Consulte "Uso de detección de rostros" (📖68) para obtener información adicional.
 Central	La cámara enfoca al sujeto en el centro del encuadre.

Observaciones sobre Modo zona AF para la grabación de vídeo

Modo zona AF se ajusta para enfocar en el centro en las siguientes situaciones aunque se haya seleccionado **Prioridad al rostro**.

- Cuando **Modo autofocus** en el menú de vídeo está ajustado en **AF sencillo** y no se detectan rostros antes de pulsar el botón  .
- Cuando se selecciona una opción de vídeo HS en **Opcio. vídeo**.



Modo autofocus

Seleccione el modo de disparo → botón MENU → icono de menú  → Modo autofocus → botón OK

Permite ajustar cómo enfoca la cámara en el modo de vídeo superacelerado, el modo de pase de vídeo corto o cuando se graban vídeos.

Opción	Descripción
AF-S AF sencillo (ajuste predeterminado)	El enfoque se bloquea cuando comienza la grabación de vídeo. Seleccione esta opción cuando la distancia entre la cámara y el sujeto apenas vaya a cambiar.
AF-F AF permanente	La cámara enfoca continuamente. Seleccione esta opción cuando la distancia entre la cámara y el sujeto vaya a cambiar considerablemente durante la grabación. Es posible que se oiga el sonido del enfoque de la cámara en los vídeos grabados. Se recomienda utilizar AF sencillo para evitar que el sonido del enfoque de la cámara afecte a la grabación.

Observaciones sobre Modo autofocus

- Cuando se selecciona la opción de vídeo HS en **Opcio. vídeo**, el ajuste se fija en **AF sencillo**.
- Es posible que esta función no esté disponible para poder utilizarse junto con otras funciones.





VR vídeo



Seleccione el modo de disparo → botón **MENU** → icono de menú  → VR vídeo → botón 

Permite reducir los efectos de las sacudidas de la cámara en el modo de pase de vídeo corto o cuando se graban vídeos.

Ajuste esta opción en **Apagada** al grabar con un trípode para estabilizar la cámara durante la grabación.

Opción	Descripción
 ★ Encendida (híbrido) (ajuste predeterminado)	Realiza una compensación óptica de las sacudidas de la cámara usando el método de desplazamiento de lente. También realiza la VR electrónica utilizando el procesamiento de imagen. El ángulo de visión (es decir, la zona visible del encuadre) será más estrecho.
 Encendida	Compensa las sacudidas de la cámara usando el método de desplazamiento de lente.
Apagada	No se realiza la compensación.

Observaciones sobre VR vídeo

- Cuando se selecciona  **2160/30p 2160/30p** (4K UHD) o  **2160/25p 2160/25p** (4K UHD), o la opción vídeo HS en **Opcio. vídeo**, no se puede seleccionar **Encendida (híbrido)**.
- Cuando se selecciona **Vídeo superacelerado**, el ajuste se fija en **Encendida (híbrido)**.
- Es posible que no puedan eliminarse completamente los efectos de las sacudidas de la cámara en determinadas situaciones.



Reducción del ruido del viento

Seleccione el modo de disparo → botón MENU → icono de menú  → Reduc. ruido del viento → botón 

Opción	Descripción
 Encendido	Permite reducir el ruido que se produce cuando el viento pasa por el micrófono durante la grabación de vídeo. Es posible que resulte difícil oír otros sonidos durante la reproducción.
Apagado (ajuste predeterminado)	La reducción de ruido de viento se desactiva.

Observaciones sobre Reduc. ruido del viento

El ajuste se fija en **Apagado** en las situaciones siguientes:

- En los vídeos superacelerados
- Cuando se selecciona una opción de vídeo HS en **Opcio. vídeo**.

Velocidad de fotogramas

Seleccione el modo de disparo → botón MENU → icono de menú  → Velocidad fotogramas → botón 

Seleccione la velocidad de fotogramas utilizada en el vídeo a intervalos, vídeo superacelerado, modo de pase de vídeo corto o al grabar vídeos. Cuando se cambia la velocidad de fotogramas, las opciones que se pueden ajustar en **Opcio. vídeo** ( 130) cambian.



Opción	Descripción
30 fps (30p/60p)	Adecuado para su reproducción en una televisión que utilice el estándar NTSC.
25 fps (25p/50p)	Adecuado para su reproducción en una televisión que utilice el estándar PAL.



Menú de reproducción

Consulte "Edición de imágenes (imágenes estáticas)" (📖81) para obtener información adicional sobre las funciones de edición de imágenes.

Marcar para la carga

Pulse el botón  (modo de reproducción) → botón **MENU** → Marcar para la carga → botón 



Seleccione las imágenes estáticas de la cámara y cárguelas en un dispositivo inteligente en el que se haya establecido una conexión inalámbrica con la aplicación SnapBridge.

En la pantalla de selección de imágenes (📖114), seleccione o cancele la selección de imágenes de la función Marcar para la carga.

- El tamaño de las imágenes que se cargan se limita a 2 megapíxeles. Para cargar las imágenes estáticas con su tamaño original, utilice la opción **Descargar imágenes** de la aplicación SnapBridge.
- No se pueden seleccionar vídeos para la carga. Para cargar vídeos en un dispositivo inteligente, utilice la opción **Descargar imágenes** de la aplicación SnapBridge.
- Tenga en cuenta que al seleccionar **Restaurar todo** (📖158) en el menú de configuración o **Rest. ajustes por defecto** (📖143) en el menú de red, los ajustes de Marcar para la carga que haya realizado se cancelarán.





Pase diapositiva

Pulse el botón  (modo de reproducción) → botón **MENU** → Pase diapositiva → botón 



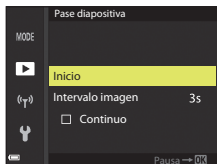

Permite reproducir imágenes de una en una en un "pase de diapositivas" automático. Cuando se reproducen archivos de vídeo en el pase de diapositivas, solo se muestra el primer fotograma de cada vídeo.

1 Utilice en el multiselector para seleccionar **Inicio** y pulse el botón .

- Comenzará el pase de diapositivas.
- Para cambiar el intervalo entre las imágenes, seleccione **Intervalo imagen**, pulse el botón  y especifique el intervalo que desee antes de seleccionar **Inicio**.
- Para repetir el pase de diapositivas automáticamente, seleccione **Continuo** y pulse el botón  antes de seleccionar **Inicio**.
- El tiempo de reproducción máximo es de 30 minutos aunque esté activado **Continuo**.







2 Finalice o reinicie el pase de diapositivas.

- La pantalla que se muestra a la derecha aparece cuando finaliza o se detiene el pase de diapositivas. Para salir de la presentación, seleccione  y pulse el botón . Para reanudar la presentación de diapositivas, seleccione  y pulse el botón .





Operaciones durante la reproducción

- Utilice   en el multiselector para ver la imagen anterior o la siguiente. Mantenga pulsados   para retroceder/avanzar rápidamente las imágenes.
- Pulse el botón  para detener o finalizar el pase de diapositivas.



Proteger



Pulse el botón  (modo de reproducción) → botón MENU → Proteger → botón 

Permite que la cámara proteja de un borrado accidental las imágenes seleccionadas.

Seleccione las imágenes que desea proteger o cancele la protección desde la pantalla de selección de imágenes ( 114).



Tenga en cuenta que con el formateo de la tarjeta de memoria o de la memoria interna de la cámara se borran definitivamente todos los datos, incluidos los archivos protegidos ( 153).

Girar imagen

Pulse el botón  (modo de reproducción) → botón MENU → Girar imagen → botón 

Permite especificar la orientación con la que las imágenes grabadas se muestran durante la reproducción. Las imágenes estáticas se pueden girar 90 grados en el sentido de las agujas del reloj o 90 grados en sentido contrario.

Las imágenes que se han grabado con orientación vertical se pueden girar hasta 180 grados en cualquier dirección.

Seleccione una imagen en la pantalla de selección de imágenes ( 114). Cuando aparezca la pantalla girar imagen, utilice  en el multiselector o gírelo para hacer girar la imagen 90 grados.

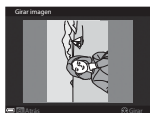

Se gira 90 grados en el sentido contrario al de las agujas del reloj



Se gira 90 grados en el sentido de las agujas del reloj

Pulse el botón  para finalizar el ajuste de la orientación de visualización y guardar la información de orientación con la imagen.





Copiar (copiar entre la tarjeta de memoria y la memoria interna)

Pulse el botón  (modo de reproducción) → botón **MENU** → Copiar → botón 

Las imágenes se pueden copiar desde la tarjeta de memoria a la memoria interna.

- Cuando se introduce una tarjeta de memoria que no contiene imágenes y se pone la cámara en el modo de reproducción, aparece **La memoria no contiene imágenes.** En tal caso, pulse el botón **MENU** para seleccionar **Copiar**.

- 1 Utilice   en el multiselector para seleccionar una opción de destino al que se deben copiar las imágenes y pulse el botón .

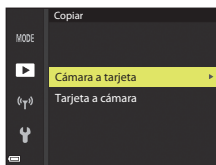

- 2 Seleccione una opción de copia y pulse el botón .

- Si elige la opción **Imágenes selecc.**, utilice la pantalla de selección de imágenes para elegir las imágenes (114).
- Si elige la opción **Tarjeta a cámara**, la opción Todas las imágenes no está disponible.

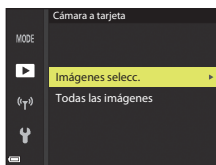

Observaciones sobre la copia de imágenes



- Solo se pueden copiar archivos cuyo formato pueda grabar esta cámara.
- No se garantiza que la operación de copia funcione con las imágenes capturadas con una cámara de otra marca o que se hayan modificado en un ordenador.

Copia de imágenes de una secuencia



- Si selecciona la imagen clave de una secuencia en **Imágenes selecc.**, se copian todas las imágenes de dicha secuencia.
- Si pulsa el botón **MENU** mientras se muestran las imágenes de una secuencia, solo estará disponible la opción de copia de **Tarjeta a cámara**. Se copiarán todas las imágenes de la secuencia si selecciona **Secuencia actual**.



Visualización de secuencia

Pulse el botón  (modo de reproducción) → botón **MENU** → Visual. secuencia → botón 

Permite seleccionar el método utilizado para visualizar las imágenes de la secuencia (79).

Opción	Descripción
 Imágenes individuales	Muestra cada imagen en una secuencia individualmente. Se muestra  en la pantalla de reproducción.
 Sólo imagen clave (ajuste predeterminado)	Solo se muestra la imagen clave de una secuencia de imágenes.

Los ajustes se aplican a todas las secuencias, y el ajuste se guarda en la memoria de la cámara incluso después de que esta se apague.



Menú de red

Pulse el botón **MENU** → icono de menú (☰) → botón **OK**

Permite configurar los ajustes de red inalámbrica para conectar la cámara y un dispositivo inteligente.

- Algunos ajustes no se pueden cambiar mientras haya una conexión inalámbrica establecida. Para cambiarlos, desconecte la conexión inalámbrica.

Opción	Descripción	
Modo avión	Seleccione Activada para apagar todas las conexiones inalámbricas.	
Conec. con disp. intelig.	Seleccione esta opción cuando vaya a utilizar la aplicación SnapBridge para conectar la cámara y un dispositivo inteligente (📖25).	
Opciones envío auto	Permite ajustar las condiciones de forma automática enviando imágenes a un dispositivo inteligente. <ul style="list-style-type: none"> El tamaño de las imágenes que se cargan se limita a 2 megapíxeles. Para cargar las imágenes estáticas con su tamaño original, utilice la opción Descargar imágenes de la aplicación SnapBridge. 	
Wi-Fi	Tipo de conexión Wi-Fi	
	SSID* : Permite cambiar el SSID. Ajuste un SSID con entre 1 y 32 caracteres alfanuméricos.	
	Autenticación/cifrado : permite seleccionar si desea o no cifrar las comunicaciones entre la cámara y el dispositivo inteligente conectado. Las comunicaciones no son cifradas si se ha seleccionado Abierta .	
	Contraseña* : Permite configurar la contraseña. Permite ajustar una contraseña con entre 8 y 36 caracteres alfanuméricos.	
	Canal : permite seleccionar el canal utilizado para las conexiones inalámbricas.	
	Máscara de subred : permite utilizar el ajuste predeterminado (255.255.255.0) en condiciones normales.	
	Dirección IP serv. DHCP : permite utilizar el ajuste predeterminado (192.168.0.10) en condiciones normales.	
Ajustes actuales	Permite mostrar los ajustes actuales.	
Bluetooth	Conexión de red	Seleccione Desactivar para desactivar la comunicación Bluetooth.
	Dispositivos emparejados	Permite cambiar el dispositivo inteligente al que se conecta, o eliminar el dispositivo inteligente conectado. Esta cámara se puede emparejar con hasta cinco dispositivos inteligentes, pero solo se puede conectar a un dispositivo cada vez.
	Enviar si está desactivado	Permite ajustar si permitir o no que la cámara se comunique con el dispositivo inteligente cuando la cámara está desactivada o en modo de reposo (📖19).
Rest. ajustes por defecto	Permite restaurar todos los ajustes del menú de red a sus valores predeterminados.	

* Consulte "Funcionamiento del teclado de introducción de texto" (📖144) para más información sobre cómo introducir los caracteres alfanuméricos.



✓ Observaciones sobre la memoria interna

- Las imágenes guardadas en la memoria interna de la cámara no se pueden cargar en un dispositivo inteligente. Para cargar las imágenes de la memoria interna, utilice la opción **Copiar** del menú de reproducción para copiar las imágenes en la tarjeta de memoria de la cámara.
- No se pueden realizar fotografías remotas desde un dispositivo inteligente si no se ha introducido una tarjeta de memoria en la cámara.

Funcionamiento del teclado de introducción de texto

Introducción de caracteres para SSID, Contraseña, Comentario de imagen e Info. derechos autor

- Utilice ▲▼◀▶ en el multiselector para seleccionar los caracteres alfanuméricos. Pulse el botón **OK** para introducir el carácter seleccionado en el campo de texto y desplazar el cursor al siguiente espacio.
- Para mover el cursor en el campo de texto, seleccione ← o → en el teclado y pulse el botón **OK**.
- Para borrar un carácter, pulse el botón **Eliminar**.
- Para aplicar el ajuste, seleccione ↵ en el teclado y pulse el botón **OK**.



Introducción de caracteres para Canal, Máscara de subred y Dirección IP de servidor DHCP

- Utilice ▲▼ en el multiselector para ajustar los números. Para avanzar al siguiente dígito, pulse el botón ▶ o el botón **OK**. Para volver al dígito anterior, pulse ◀.
- Para aplicar el ajuste, seleccione el último dígito y pulse el botón **OK**.

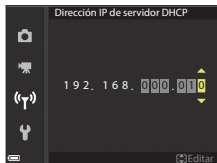









Menú de configuración



Zona horaria y fecha

Pulse el botón **MENU** → icono de menú  → Zona horaria y fecha → botón 

Permite ajustar el reloj de la cámara.

Opción	Descripción
Sincr. con disp. intelig.	Seleccione Activado para sincronizar el ajuste de fecha y hora con un dispositivo inteligente. Permite activar la función de sincronización del reloj de la aplicación SnapBridge.
Fecha y hora	Ajuste la fecha y la hora si Sincr. con disp. intelig. está ajustado en Desactivado . <ul style="list-style-type: none">• Seleccione un campo: Pulse  en el multiselector.• Modifique la fecha y la hora: Pulse  . También se puede cambiar la fecha y la hora girando el multiselector o el dial de control.• Aplique el ajuste: seleccione el ajuste del campo de los minutos y pulse el botón  o . 
Formato de fecha	Permite seleccionar Año/mes/día , Mes/día/año o Día/mes/año .
Zona horaria	Ajuste la fecha y la hora si Sincr. con disp. intelig. está ajustado en Desactivado . Permite ajustar la zona horaria y el horario de verano. <ul style="list-style-type: none">• Cuando se ajusta Destino del viaje () después de haber ajustado la zona horaria local () , se calcula automáticamente la diferencia horaria entre el destino del viaje y la zona horaria local y se guardan la fecha y la hora de la región seleccionada.

Ajuste de la Zona horaria

- 1 Utilice   en el multiselector para seleccionar **Zona horaria** y pulse el botón .

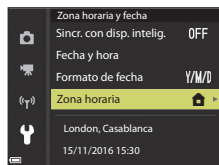

2 Seleccione **Zona horaria local** o **Destino del viaje** y pulse el botón .



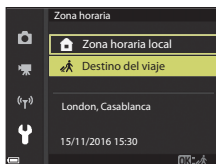

- La fecha y la hora que aparecen en la pantalla varían según se seleccione la zona horaria local o el destino del viaje.

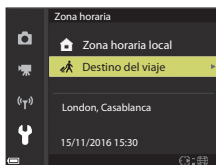

3 Pulse .



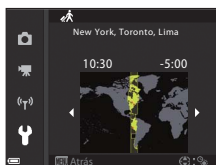

4 Utilice para seleccionar la zona horaria.

- Pulse  para activar la función de horario de verano y se mostrará . Pulse  para desactivar la función de horario de verano.
- Pulse el botón  para aplicar la zona horaria.
- Si no se muestra la hora correcta para el ajuste de la zona horaria local o del destino del viaje, ajuste la hora correspondiente en **Fecha y hora**.







Config. pantalla

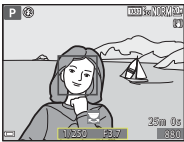

Pulse el botón **MENU** → icono de menú  → Config. pantalla → botón 

Opción	Descripción
Informac foto	Permite ajustar si mostrar o no información en la pantalla.
Mostrar ayuda	La descripción de las funciones se muestra mientras se cambia el modo de disparo o mientras se muestra la pantalla de ajustes. <ul style="list-style-type: none"> • Ajuste predeterminado: Activada
Revisión de imagen	Permite ajustar si mostrar o no la imagen capturada inmediatamente después de disparar. <ul style="list-style-type: none"> • Ajuste predeterminado: Encendido
Brillo	Permite ajustar el brillo de la pantalla. <ul style="list-style-type: none"> • Ajuste predeterminado: 3

Informac foto

	Modo de disparo	Modo de reproducción
Mostrar info		
Info auto (ajuste predeterminado)	Aparece la misma información que se muestra en Mostrar info , y se oculta como se muestra en Ocultar info si no se realizan operaciones durante unos segundos. La información se vuelve a mostrar cuando se realiza una operación.	
Ocultar info		



	Modo de disparo	Modo de reproducción
Cuadrícula+info auto	 <p>Además de la información que se muestra en Info auto, aparece una cuadrícula para ayudar a encuadrar imágenes. La cuadrícula no se muestra al grabar vídeos.</p>	 <p>Igual que Info auto.</p>
Fot. vídeo+info auto	 <p>Además de la información que se muestra en Info auto, aparece un fotograma antes de que comience la grabación que representa la zona que se va a capturar al grabar vídeos. El fotograma de vídeo no se muestra al grabar vídeos.</p>	 <p>Igual que Info auto.</p>





Sello de fecha

Pulse el botón **MENU** → icono de menú  → Sello de fecha → botón 

Al tomar imágenes, se puede incluir la fecha y hora de disparo en las imágenes.



Opción	Descripción
 Fecha	Se incluye la fecha en las imágenes.
 Fecha y hora	Se incluyen la fecha y la hora en las imágenes.
Apagado (ajuste predeterminado)	No se incluye la fecha y la hora en las imágenes.

Observaciones sobre Sello de fecha



- La fecha y la hora incluidas en la imagen forman parte de los datos de las imágenes de manera permanente y no se pueden borrar. La fecha y hora no se pueden incluir en las imágenes una vez capturadas.
- No se pueden incluir la fecha y la hora en las situaciones siguientes:
 - Cuando el modo de escena está ajustado en **Deportes**, **Retrato nocturno** (cuando se ajusta en **A pulso**), **Paisaje nocturno** (cuando se ajusta en **A pulso**), **Contraluz** (cuando **HDR** está **Encendido**), **Panorama sencillo** o **Retrato de mascotas** (cuando se ajusta en **Continuo**), **Aclarar exp. múltiple**
 - Cuando se utiliza el modo creativo
 - Cuando **Continuo** ( 123) está ajustado
 - Al grabar vídeos
 - Cuando se guardan imágenes estáticas durante la grabación de vídeo
 - Al extraer imágenes estáticas de un vídeo durante la reproducción de vídeo
- Es posible que resulte difícil leer la fecha y la hora incluidas en la imagen cuando se utiliza un tamaño de imagen pequeño.

Impresión de una fecha de disparo en imágenes sin sello de fecha

Se pueden transferir imágenes a un ordenador y utilizar el software ViewNX-i ( 108) para imprimir la hora y la fecha de disparo en las imágenes impresas.





VR foto

Pulse el botón **MENU** → icono de menú  → VR foto → botón 

Permite seleccionar el ajuste de reducción de la vibración que se usa al tomar imágenes estáticas.

Seleccione **Apagada** cuando dispare utilizando un trípode para estabilizar la cámara.



Opción	Descripción
 * Encendida (híbrido)	Realiza una compensación óptica de las sacudidas de la cámara usando el método de desplazamiento de lente. En las condiciones siguientes, también realiza la VR electrónica utilizando el procesamiento de la imagen. <ul style="list-style-type: none">• Flash: no se dispara• Velocidad de obturación: más lenta que 1/30 de segundo en la posición máxima de gran angular y que 1/250 de segundo en la posición máxima de teleobjetivo• Disparador automático: OFF• Continuo ajuste: Individual• Sensibilidad ISO: ISO 200 o inferior El tiempo de grabación de la imagen puede ser mayor de lo habitual.
 Encendida (ajuste predeterminado)	Compensa las sacudidas de la cámara usando el método de desplazamiento de lente.
Apagada	No se realiza la compensación.

Observaciones sobre VR foto

- Después de encender la cámara o cambiar del modo de reproducción al modo de disparo, espere hasta que la pantalla de disparo esté preparada antes de tomar imágenes.
- Las imágenes de la pantalla pueden aparecer movidas inmediatamente después de disparar.
- En algunas situaciones, puede que la reducción de la vibración no pueda eliminar totalmente los efectos de las sacudidas de la cámara.
- Si la velocidad de obturación es muy lenta, las imágenes no pueden compensarse utilizando el procesamiento de la imagen incluso si se ajusta **Encendida (híbrido)**.





Ayuda AF

Pulse el botón **MENU** → icono de menú  → Ayuda AF → botón 

Opción	Descripción
AUTO Automático (ajuste predeterminado)	La luz de ayuda de AF se enciende automáticamente al pulsar el disparador en condiciones de poca iluminación. La luz tiene un alcance de unos 5,0 m (16 pies) con la posición máxima de gran angular y unos 4,5 m (14 pies) con la posición máxima de teleobjetivo. <ul style="list-style-type: none">Tenga en cuenta que en algunos modos de disparo o con algunas zonas de enfoque, es posible que no se encienda la luz de ayuda de AF.
Apagado	La luz de ayuda de AF no se enciende.

Zoom digital

Pulse el botón **MENU** → icono de menú  → Zoom digital → botón 

Opción	Descripción
Encendida (ajuste predeterminado)	El zoom digital está activado.
 Recorte	La relación del zoom queda limitada a un alcance en el que la calidad de imagen no se deteriora ( 65). <ul style="list-style-type: none">El zoom digital no está disponible cuando el tamaño de imagen es 20M 5.184×3.888, 16:9 5.184×2.920, 1:1 3.888×3.888.Este ajuste funciona de la misma forma que el ajuste Encendida durante la grabación de video.
Apagada	El zoom digital está desactivado.

Observaciones sobre Zoom digital

- El zoom digital no se puede utilizar en los siguientes modos de disparo.
 - Retrato**, Modo de escena **Retrato nocturno**, **Paisaje nocturno**, **Contraluz** (cuando está ajustado **HDR**), **Panorama sencillo**, **Retrato de mascotas**, **Retrato inteligente**
 - Modo creativo
- El zoom digital no se puede utilizar en otros modos de disparo cuando se utilizan determinados ajustes (74).





Config. sonido

Pulse el botón **MENU** → icono de menú  → Config. sonido → botón 

Opción	Descripción
Sonido botón	Cuando se selecciona Encendido (ajuste predeterminado), la cámara emite un pitido cuando se realizan operaciones, dos pitidos cuando el sujeto está enfocado y tres pitidos cuando se produce un error. El sonido de la pantalla de inicio también se emite. <ul style="list-style-type: none">Los sonidos se desactivan cuando se utiliza el modo de escena Retrato de mascotas.
Sonido disparad.	Cuando está seleccionado Encendido (ajuste predeterminado), el sonido de disparador se emite cuando se abre el obturador. <ul style="list-style-type: none">El sonido de disparador no se emite al grabar vídeos o cuando se utiliza el modo de escena Panorama sencillo o Retrato de mascotas.

Desconexión aut.

Pulse el botón **MENU** → icono de menú  → Desconexión aut. → botón 

Permite ajustar el tiempo que transcurre antes de que la cámara pase al modo de reposo (19).

Se puede seleccionar **30 seg.**, **1 min** (ajuste predeterminado), **5 min** o **30 min**.



Ajuste de la función de desconexión automática

En las situaciones siguientes el tiempo que tarda la cámara en pasar al modo de reposo no varía:

- Cuando se dispara con **Disp.auto retr.mascotas**: 5 minutos (cuando la desconexión automática está ajustada en **30 seg.** o **1 min**)
- Cuando se dispara con **Temporizador sonrisa**: 5 minutos (cuando la desconexión automática está ajustada en **30 seg.** o **1 min**)
- Con un menú en pantalla: 3 minutos (cuando la desconexión automática está ajustada en **30 seg.** o **1 min**)
- Cuando el cable HDMI está conectado: 30 minutos
- Cuando se está esperando para realizar la conexión con **Conec. con disp. intelig.**: 30 minutos



Format. tarjeta/Format. memoria

Pulse el botón **MENU** → icono de menú  → **Format. tarjeta/Format. memoria** → botón 

Utilice esta opción para formatear una tarjeta de memoria o la memoria interna.

Al formatear las tarjetas de memoria o la memoria interna se borran definitivamente todos los datos. Los datos borrados no se pueden recuperar. Asegúrese de guardar las imágenes importantes en un ordenador antes de formatear.

- Es posible que no pueda seleccionar este ajuste mientras haya una conexión inalámbrica establecida.

Formateo de una tarjeta de memoria

- Introduzca una tarjeta de memoria en la cámara.
- Seleccione **Format. tarjeta** en el menú de configuración y a continuación pulse el botón .



Formateo de la memoria interna

- Extraiga la tarjeta de memoria de la cámara.
- Seleccione **Format. memoria** en el menú de configuración y a continuación pulse el botón .

Para iniciar el formateo, seleccione **Formatear** en la pantalla que aparece y pulse el botón .

- No apague la cámara ni abra la tapa del compartimento de la batería/ranura para tarjeta de memoria mientras se formatea la tarjeta.

Idioma

Pulse el botón **MENU** → icono de menú  → **Idioma/Language** → botón 

Permite seleccionar el idioma de los menús y los mensajes de la cámara.







Comentario de imagen

Pulse el botón **MENU** → icono de menú  → Comentario de imagen → botón 

Añada un comentario registrado previamente a imágenes que se van a capturar. Puede imprimir el comentario adjunto en las imágenes que se vayan a enviar a un dispositivo inteligente mediante la aplicación SnapBridge. Debe configurar de antemano la aplicación SnapBridge. Consulte la ayuda en línea de la aplicación SnapBridge para obtener información adicional.

También puede comprobar el comentario adjunto mediante los metadatos de ViewNX-i.

Opción	Descripción
Adjuntar comentario	<p>A las imágenes se adjunta un comentario registrado con Introducir comentario.</p> <ul style="list-style-type: none">• Seleccione Adjuntar comentario, pulse  y ajuste la casilla de verificación en . <p>Al pulsar el botón , se activa el ajuste y se añadirá el comentario a las imágenes capturadas a continuación.</p>
Introducir comentario	<p>Se puede registrar un comentario de hasta 36 caracteres alfanuméricos.</p> <ul style="list-style-type: none">• Seleccione Introducir comentario, pulse  y aparecerá la pantalla de entrada. <p>Consulte "Funcionamiento del teclado de introducción de texto" (144) para obtener información adicional sobre el método de entrada.</p>

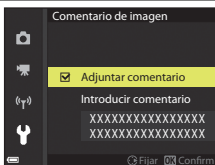



Visualización de comentarios de imagen

No se muestran los comentarios de imagen incluso si las imágenes se reproducen en la cámara.



Info. derechos autor

Pulse el botón **MENU** → icono de menú  → **Info. derechos autor** → botón 

Añada la información de derechos de autor registrada previamente a imágenes que se van a capturar.

Puede imprimir la información de derechos de autor adjunta en las imágenes que se vayan a enviar a un dispositivo inteligente mediante la aplicación SnapBridge. Debe configurar de antemano la aplicación SnapBridge. Consulte la ayuda en línea de la aplicación SnapBridge para obtener información adicional.

También puede comprobar la información de derechos de autor adjunta mediante los metadatos de ViewNX-i.

Opción	Descripción	
Adjuntar info. der. autor	<p>A las imágenes se adjunta información de derechos de autor registrada con Fotógrafo y Derechos de autor.</p> <ul style="list-style-type: none">• Seleccione Adjuntar info. der. autor, pulse  y ajuste la casilla de verificación en (). Al pulsar el botón , se activa el ajuste y se añadirá la información de derechos de autor a las imágenes capturadas a continuación.	
Fotógrafo	<p>Se puede registrar un nombre de artista de hasta 36 caracteres alfanuméricos.</p> <ul style="list-style-type: none">• Seleccione Fotógrafo, pulse  y aparecerá la pantalla de entrada. Consulte "Funcionamiento del teclado de introducción de texto" (144) para obtener información adicional sobre el método de entrada.	
Derechos de autor	<p>Se puede registrar un nombre de propietario de derechos de autor de hasta 54 caracteres alfanuméricos.</p> <ul style="list-style-type: none">• Seleccione Derechos de autor, pulse  y aparecerá la pantalla de entrada. Consulte "Funcionamiento del teclado de introducción de texto" (144) para obtener información adicional sobre el método de entrada.	

Observaciones sobre la información de derechos de autor

- Para evitar el uso ilegal de los nombres de artista y de los nombres de propietario de derechos de autor a la hora de prestar o transferir la propiedad de la cámara, asegúrese de desactivar el ajuste **Adjuntar info. der. autor**. Además, asegúrese de que el nombre de artista y el nombre del propietario de los derechos de autor están vacíos.
- Nikon no se hace responsable de los problemas o daños resultantes del uso de **Info. derechos autor**.

Visualización de la información de los derechos de autor

- No se muestra la información de los derechos de autor incluso si las imágenes se reproducen en la cámara.
- Cuando se introduce información de derechos de autor tanto para **Fotógrafo** como para **Derechos de autor**, solo se adjunta la entrada de **Derechos de autor** a las imágenes en la aplicación SnapBridge.



Datos de ubicación

Pulse el botón **MENU** → icono de menú  → Datos de ubicación → botón 

Permite ajustar si desea o no añadir información de ubicación de disparo en las imágenes que se realizan.

Opción	Descripción
Obtener de dispos. intel.	Seleccione Sí para añadir información de ubicación del dispositivo inteligente a las imágenes que ha realizado. Permite activar la función de información de ubicación de la aplicación SnapBridge.
Posición	Se muestra la información de ubicación obtenida. <ul style="list-style-type: none">• La información no se actualizará mientras se esté mostrando. Para actualizarla, se recomienda volver a realizar Posición.



Cargar con ordenador

Pulse el botón **MENU** → icono de menú  → Cargar con ordenador → botón 

Opción	Descripción
AUTO Automático (ajuste predeterminado)	Cuando la cámara se conecta a un ordenador en funcionamiento ( 102), la batería introducida en la cámara se carga automáticamente con la energía suministrada por el ordenador.
Apagado	La batería introducida en la cámara no se carga al conectar la cámara a un ordenador.

Observaciones sobre Cargar con ordenador

- Cuando se conecta a un ordenador, la cámara se enciende automáticamente y empieza a cargar. Si la cámara se apaga, se interrumpe la carga.
- Se necesitan aproximadamente 4 horas para cargar una batería que estaba completamente descargada. El tiempo de carga aumenta cuando se transfieren imágenes mientras la batería se está cargando.
- La cámara se apaga automáticamente si no hay comunicación con el ordenador durante 30 minutos después de finalizar la carga de la batería.

Cuando el indicador de carga parpadea rápidamente en verde

La carga no puede realizarse, posiblemente debido a una de las siguientes razones.

- La temperatura ambiente no es la adecuada para la carga. Cargue la batería en el interior con una temperatura ambiente de entre 5 °C y 35 °C (41 °F y 95 °F).
- El cable USB no está conectado correctamente o la batería está defectuosa. Asegúrese de que el cable USB esté conectado correctamente y sustituya la batería en caso necesario.
- El ordenador se encuentra en el modo de reposo y no suministra energía. Active el ordenador.
- La batería no se puede cargar porque el ordenador no puede suministrar energía a la cámara debido a la configuración o las especificaciones del ordenador.



Restaurar todo

Pulse el botón **MENU** → icono de menú  → Restaurar todo → botón 

Cuando se selecciona **Restaurar**, los ajustes de la cámara se restablecen a los valores predeterminados.

- Los ajustes del menú de red también se restablecen a sus valores predeterminados.
- Algunos ajustes, como **Zona horaria y fecha** o **Idioma/Language**, no se restablecen.
- Es posible que no pueda seleccionar este ajuste mientras haya una conexión inalámbrica establecida.

Restablecimiento de la numeración de archivos



Para restablecer la numeración de archivos a "0001", borre todas las imágenes guardadas en la tarjeta de memoria o en la memoria interna antes de seleccionar **Restaurar todo**.

Marcado de conformidad

Pulse el botón **MENU** → icono de menú  menu icon → Marcado de conformidad → botón 

Ver algunas de las marcas de conformidad con las que cumple la cámara.

Versión firmware

Pulse el botón **MENU** → icono de menú  → Versión firmware → botón 

Permite ver la versión actual del firmware de la cámara.

- Es posible que no pueda seleccionar este ajuste mientras haya una conexión inalámbrica establecida.



Observaciones técnicas

Avisos	160
Observaciones sobre las funciones de comunicación inalámbrica.....	162
Cuidados del producto	165
Cámara	165
Batería.....	166
El Cargador con adaptador de CA.....	167
Tarjetas de memoria.....	168
Limpieza y almacenamiento.....	169
Limpieza.....	169
Almacenamiento	169
Mensajes de error	170
Solución de problemas	173
Nombres de archivos.....	183
Accesorios opcionales.....	184
Especificaciones	185
Tarjetas de memoria que pueden utilizarse	188
Índice.....	191



Avisos para los clientes de EE. UU.

INSTRUCCIONES DE SEGURIDAD IMPORTANTES – GUARDE ESTAS INSTRUCCIONES.

PELIGRO - PARA REDUCIR EL RIESGO DE INCENDIOS O DESCARGAS ELÉCTRICAS, SIGA CUIDADOSAMENTE ESTAS INSTRUCCIONES

Para la conexión a una fuente que no sea la de los EE. UU., utilice si es necesario un adaptador de conexión con la configuración adecuada para la toma de corriente.

Este cargador debe estar correctamente orientado en una posición vertical o de montaje en suelo.

Acta de Interferencias de Radiofrecuencia de la Comisión Federal de Comunicaciones (FCC)

Este equipo ha sido probado y es conforme con los límites establecidos para los aparatos digitales de la clase B, según la sección 15 de las normas de la FCC. Estos límites se han establecido para proporcionar una protección razonable

contra interferencias peligrosas en instalaciones residenciales. Este equipo genera, utiliza y puede emitir radiofrecuencias, y si no se instala y utiliza como indican las instrucciones, puede causar interferencias en las comunicaciones por radio. Sin embargo, no se puede garantizar que no se produzcan interferencias en una instalación en concreto. Si este aparato causa interferencias en la recepción de la televisión o la radio, lo cual puede comprobarse encendiendo y apagando el equipo, se ruega al usuario que intente corregir las interferencias tomando alguna de las siguientes medidas:

- Reorientar o colocar en otro lugar la antena de recepción.
- Aumentar la separación entre el equipo y el aparato receptor.
- Conectar el equipo en un enchufe de un circuito diferente al que esté conectado el aparato receptor.
- Consultar al distribuidor o a un técnico experimentado de TV/radio.



ADVERTENCIAS

Modificaciones

La FCC exige que se notifique al usuario que cualquier cambio o modificación realizado en este aparato que no haya sido aprobado expresamente por Nikon Corporation podría invalidar el derecho del usuario a utilizar el equipo.

Cables de interfaz

Utilice los cables de interfaz que vende o suministra Nikon para este equipo. El uso de otros cables de interfaz podría hacer sobrepasar los límites de la sección 15 de la clase B de las normas de la FCC.



Aviso para los clientes del Estado de California

ADVERTENCIA

El manejo del cable de este producto le expondrá al plomo, un producto químico que el Estado de California considera que causa malformaciones u otros daños durante la gestación.

Lávese las manos después de tocarlo.

Nikon Inc.,

1300 Walt Whitman Road, Melville, New York 11747-3064, EE. UU.

Tel.: 631-547-4200

Aviso para los clientes de Canadá

CAN ICES-3 B / NMB-3 B

Aviso para los clientes en Europa

ADVERTENCIAS

RIESGO DE EXPLOSIÓN SI LA BATERÍA ES REEMPLAZADA POR EL TIPO INCORRECTO.

DESECHE LAS BATERÍAS UTILIZADAS DE ACUERDO A LAS INSTRUCCIONES.

Este símbolo indica que los equipos eléctricos y electrónicos deben ser desechados por separado.

La nota siguiente corresponde únicamente a los usuarios de los países europeos:

- Este producto se ha diseñado para desecharlo por separado en un punto de recogida de residuos adecuado. No las tire con la basura doméstica.
- Desechar y reciclar por separado ayuda a conservar los recursos naturales y previene las consecuencias dañinas para la salud humana y el entorno que podrían surgir a causa de un desecho incorrecto.
- Para obtener más información, puede ponerse en contacto con el vendedor o con las autoridades locales encargadas de la gestión de residuos.



Este símbolo en la batería indica que esta se debe desechar por separado.

La nota siguiente corresponde únicamente a los usuarios de los países europeos:

- Todas las baterías, lleven este símbolo o no, se han diseñado para desecharse por separado en un punto de recogida de residuos adecuado. No las tire con la basura doméstica.
- Para obtener más información, puede ponerse en contacto con el vendedor o con las autoridades locales encargadas de la gestión de residuos.



Observaciones sobre las funciones de comunicación inalámbrica

Restricciones en dispositivos inalámbricos

El transceptor inalámbrico incluido en este producto se ajusta a las normativas sobre productos inalámbricos del país de venta y no se debe utilizar en otros países (los productos adquiridos en la UE o EFTA se pueden utilizar en cualquier lugar de la UE y EFTA). Nikon no acepta ninguna responsabilidad por su uso en otros países. Los usuarios que no estén seguros de cuál es el país original de venta deben consultar con el servicio técnico de Nikon local o con el representante local autorizado por Nikon. Esta restricción solo se aplica al funcionamiento inalámbrico y no a cualquier otro uso del producto.

Seguridad

Aunque una de las ventajas de este producto es que permite a otros conectarse libremente para el intercambio inalámbrico de datos en cualquier parte dentro de este rango, puede ocurrir lo siguiente si no se habilita la seguridad:

- Robo de datos: Terceros maliciosos pueden interceptar transmisiones inalámbricas para robar las ID de usuario, contraseñas y otra información personal.
- Acceso no autorizado: Usuarios no autorizados pueden acceder a la red y modificar los datos o realizar otros actos maliciosos. Tenga en cuenta que debido al diseño de las redes inalámbricas, ataques especializados pueden permitir acceso no autorizado incluso cuando está activada la seguridad. Nikon no es responsable de la posible fuga de datos o información que pueda producirse durante la transferencia de datos.
- No acceda a redes que no pueda utilizar, aunque aparezcan en su teléfono inteligente o tableta. Si lo hace puede considerarse como acceso no autorizado. Acceda solamente a redes cuyo uso tenga permitido.

Administración de la información personal y exclusión de responsabilidad

- La información del usuario registrada y configurada en el producto, incluidos los ajustes de conexión a LAN inalámbrica y demás información personal, puede estar sujeta a modificaciones y pérdidas provocadas por errores de funcionamiento, electricidad estática, accidentes, averías, reparaciones u otras operaciones. Mantenga siempre copias separadas de la información importante. Nikon no será responsable de ningún daño directo o indirecto ni del lucro cesante que sean resultado de la modificación o la pérdida de contenido que no sean atribuibles a Nikon.
- Antes de desechar este producto o traspasarlo a otro propietario, se recomienda realizar **Restaurar todo** en el menú de configuración (📖117) para borrar toda la información de usuario registrada y configurada en el producto, incluidos los ajustes de conexión LAN inalámbrica y otra información personal.
- Nikon no es responsable de los daños resultantes del uso no autorizado de este producto por terceros en el caso de que se robe o pierda el producto.



Precauciones al exportar o transportar este producto en el extranjero

Este producto está controlado por el Reglamento de administración de las exportaciones (EAR) de los Estados Unidos. No es necesario el permiso del gobierno de los Estados Unidos para la exportación a países que no sean los siguientes, que en el momento de la redacción de este manual están sujetos a embargo o controles especiales: Cuba, Irán, Corea del Norte, Sudán y Siria (la lista está sujeta a modificación).

Aviso para los clientes de EE. UU. y Canadá

Federal Communications Commission (FCC) e Industry of Canada (IC)

Declaración de conformidad

Este dispositivo cumple con lo dispuesto en la sección 15 de las normas de la FCC y está exento de licencia RSS de Industry Canada. El funcionamiento está sujeto a las dos condiciones siguientes: (1) este dispositivo no puede causar ninguna interferencia, y (2) este dispositivo debe aceptar cualquier interferencia, incluidas las interferencias que pudieran generar un funcionamiento no deseado.

FCC/IC Declaración de exposición a RF

Este transmisor no se debe colocar ni utilizar junto a otra antena o transmisor.

Las pruebas científicas disponibles no muestran ningún problema de salud asociado al uso de dispositivos inalámbricos de baja potencia. Sin embargo, tampoco existe prueba alguna de que estos dispositivos inalámbricos de baja potencia sean absolutamente seguros. Durante su uso, los dispositivos inalámbricos de baja potencia emiten pequeños niveles de energía de radiofrecuencia (RF) dentro de la gama de las microondas. Así como los elevados niveles de RF pueden tener efectos sobre la salud (por el calentamiento de los tejidos), las exposiciones a bajos niveles de RF que no producen efectos de calentamiento no tienen efectos nocivos para la salud que se conozcan. Muchos estudios sobre exposición a RF de bajo nivel no han encontrado efectos biológicos. Algunos estudios sugieren que podrían producirse algunos efectos biológicos, pero tales hallazgos no han sido confirmados por investigaciones adicionales.

COOLPIX A900, que está equipada con un módulo de LAN inalámbrica TYPE1FJ (FCC ID:VPYLB1FJ / IC ID:772C-LB1FJ), ha superado las pruebas correspondientes y cumple los límites de exposición de radiación de la FCC/IC, establecidos para entornos no controlados, así como las directrices de exposición a radiofrecuencia (RF) de la FCC del suplemento C de OET65 y las normas sobre exposición a radiofrecuencia (RF) RSS-102 de la IC. Consulte el informe de las pruebas SAR publicado en el sitio web de la FCC.



Aviso para los clientes en Europa

Declaración de conformidad (Europa)

Por la presente, Nikon Corporation declara que el tipo de equipo de radio COOLPIX A900 está en conformidad con la Directiva 2014/53/UE.

El texto completo de la declaración de conformidad de la UE está disponible en la siguiente dirección de Internet: http://imaging.nikon.com/support/pdf/DoC_A900.pdf.

- Potencia de salida máxima: 11,3 dBm (EIRP)
- Frecuencia de funcionamiento:
 - Wi-Fi: 2.412–2.462 MHz (canales 1–11)
 - Bluetooth: 2.402–2.480 MHz
 - Bluetooth Low Energy: 2.402–2.480 MHz
 - NFC: 13,56 MHz



Cuidados del producto

Tenga en cuenta las siguientes precauciones, además de las advertencias descritas en "Por su seguridad" (📖vi-viii) cuando utilice o guarde el dispositivo.

Cámara

Evite los golpes

El producto podría no funcionar correctamente si se somete a golpes o vibraciones fuertes. Además, evite tocar o forzar el objetivo o la tapa del objetivo.

Mantenga en un lugar seco

Este dispositivo se podría estropear si se sumerge en agua o si se expone a elevados niveles de humedad.

Evite cambios bruscos de temperatura

Los cambios bruscos de temperatura que se producen, por ejemplo, cuando se entra o se sale de un edificio con calefacción en un día frío pueden originar condensación dentro del aparato. Para evitar la condensación, se debe colocar el equipo en un estuche o en una bolsa de plástico antes de exponerlo a cambios bruscos de temperatura.

Mantenga la cámara apartada de campos magnéticos potentes

No utilice ni guarde la cámara cerca de dispositivos que generen radiaciones electromagnéticas o campos magnéticos potentes. Si lo hace pueden perderse datos o dañar la cámara.

No exponga el objetivo a fuentes de luz potentes durante largos períodos

Evite la exposición del objetivo al sol u otras fuentes de luz potentes durante largos períodos cuando utilice o guarde la cámara. La luz intensa puede deteriorar el sensor de imagen o producir un efecto de borrosidad blanca en las fotografías.

Apague la cámara antes de desconectar la fuente de alimentación o extraer la tarjeta de memoria

No quite la batería mientras el equipo esté encendido o mientras se estén guardando o eliminando imágenes. Si se apaga la cámara de esta manera, se pueden perder datos y estropear los circuitos internos o la tarjeta de memoria.



Observaciones sobre la pantalla

- Las pantallas (incluyendo los visores electrónicos) han sido fabricados con alta precisión; al menos un 99,99 % de los píxeles están activados y no más de un 0,01 % no aparecen o son defectuosos. De tal modo que, aunque estas pantallas puedan contener píxeles que permanezcan siempre encendidos (blancos, rojos, azules o verdes) o siempre apagados (negros), ello no indica un fallo de funcionamiento y no tendrá efecto alguno sobre las imágenes grabadas con el dispositivo.
- Si hay mucha luz, quizás resulte difícil ver las imágenes en la pantalla.
- No ejerza presión en la pantalla, ya que esto podría provocar daños o fallos de funcionamiento. Si la pantalla se rompe, tenga cuidado de no hacerse daño con los cristales rotos y evite que el cristal líquido de la pantalla entre en contacto con la piel o se introduzca en los ojos o en la boca.

Batería

Precauciones de uso

- Tenga en cuenta que la batería puede calentarse durante el uso.
- No use la batería a una temperatura ambiente inferior a 0 °C (32 °F) o superior a 40 °C (104 °F) ya que esto podría provocar daños o fallos de funcionamiento.
- Si detecta alguna anomalía, como un calor excesivo, humo u olor inusual procedente de la batería, deje de utilizarla inmediatamente y consulte al vendedor o al representante del servicio técnico autorizado de Nikon.
- Después de extraer la batería de la cámara o el cargador de la batería opcional, ponga la batería en una bolsa de plástico, etc. para mantenerla aislada.

Carga de la batería

Compruebe el nivel de batería antes de utilizar la cámara y cárguela o sustitúyala si fuera necesario.

- Cargue la batería en el interior con una temperatura ambiente de entre 5 °C y 35 °C (41 °F y 95 °F) antes de su uso.
- Si la temperatura de la batería es muy elevada, puede impedir que se cargue correctamente o por completo y puede reducir el funcionamiento de la batería. Tenga en cuenta que la batería puede calentarse durante el uso; espere a que la batería se enfríe antes de cargarla. Al cargar la batería introducida en esta cámara con el cargador con adaptador de CA o un ordenador, la batería no se cargará si la temperatura de la batería es inferior a 0 °C (32 °F) o superior a 50 °C (122 °F).
- Cuando la batería esté completamente cargada, detenga el proceso de recarga, pues podría reducirse su rendimiento.
- La temperatura de la batería puede aumentar durante la carga. Pero no es un fallo de funcionamiento.

Transporte de las baterías de repuesto

Siempre que sea posible, lleve consigo una batería de repuesto completamente cargada cuando vaya a tomar imágenes en ocasiones importantes.

Uso de la batería en condiciones de baja temperatura

En los días fríos, la capacidad de las baterías tiende a disminuir. Si se utiliza una batería descargada en condiciones de baja temperatura, la cámara no se enciende. Lleve las baterías de repuesto en un lugar templado y cámbielas si fuera necesario. Una vez calentada, una batería fría puede recuperar parte de su carga.



Terminales de la batería

La suciedad en los terminales de la batería pueden impedir el funcionamiento de la cámara. En el caso de que los terminales de la batería se ensucien, límpielos con un paño limpio y seco antes del uso.

Carga de una batería completamente descargada

Encender o apagar la cámara con una batería descargada en su interior puede reducir la vida útil de la batería. Cargue la batería descargada antes de utilizarla.

Almacenamiento de la batería

- Extraiga siempre la batería de la cámara o el cargador de la batería opcional cuando no se esté utilizando. Mientras esté dentro de la cámara, siempre se consume una mínima cantidad de corriente de la batería, aunque no esté en uso. En consecuencia, el consumo de corriente de la batería puede ser excesivo y que deje de funcionar por completo.
- Recargue la batería al menos una vez cada seis meses y deje que se descargue por completo antes de volver a guardarla.
- Introduzca la batería en una bolsa de plástico, etc. para mantenerla aislada y guárdela en un lugar fresco. La batería debe guardarse en un lugar seco a una temperatura ambiente de entre 15 °C y 25 °C (59 °F y 77 °F). No guarde la batería en lugares con condiciones de temperatura extremas.

Duración de la batería

La gota que aparece cuando una batería totalmente cargada retiene su carga, siempre que se utilice a temperatura ambiente, indica que se debe sustituir la batería. Compre una batería nueva.

Reciclaje de baterías usadas

Sustituya la batería cuando ya no se pueda cargar. Las baterías usadas son un recurso valioso. Recicle siempre las baterías usadas de acuerdo con la normativa local.

El Cargador con adaptador de CA

- El Cargador con adaptador de CA EH-73P solo debe utilizarse con dispositivos compatibles. No lo utilice con dispositivos de otra marca o modelo.
- No utilice un cable USB que no sea UC-E21. Si utiliza un cable USB distinto de UC-E21, se podría originar un sobrecalentamiento, una descarga eléctrica o un incendio.
- Bajo ninguna circunstancia utilice otro modelo o tipo de adaptador de CA distinto de Cargador con adaptador de CA EH-73P y no utilice adaptadores de AC USB disponibles en comercios ni cargadores de batería de teléfonos móviles. Si no sigue esta precaución, la cámara se podría sobrecalentar o dañar.
- El EH-73P es compatible con tomas eléctricas de 100–240 V CA, 50/60 Hz. Si desea usarlo en otros países, utilice un adaptador (disponible en comercios). Para obtener información adicional sobre adaptadores de conexión, póngase en contacto con su agencia de viajes.



Tarjetas de memoria

Precauciones de uso

- Solamente utilice tarjetas de memoria Secure Digital (📖188).
- Asegúrese de seguir las precauciones descritas en la documentación suministrada con la tarjeta de memoria.
- No coloque etiquetas ni adhesivos en tarjetas de memoria.

Formateo

- No formatee la tarjeta de memoria en un ordenador.
- La primera vez que se introduce en esta cámara una tarjeta de memoria utilizada previamente en otro dispositivo es muy importante formatearla con la cámara. Recomendamos formatear tarjetas de memoria nuevas con esta cámara antes de usarlas por primera vez.
- **Tenga en cuenta que el formateo de una tarjeta de memoria borra de modo definitivo todas las imágenes y demás datos de la tarjeta de memoria.** Asegúrese de realizar copias de cualquier imagen que desee conservar antes de formatear la tarjeta de memoria.
- Si aparece el mensaje **Tarjeta sin formato. ¿Formatear tarjeta?** al encender la cámara, deberá formatear la tarjeta de memoria para poder utilizarla. Si la tarjeta contiene datos que no desea borrar, seleccione **No**. Copie los datos necesarios al ordenador, etc. Si desea formatear la tarjeta de memoria, seleccione **Sí**. Se mostrará el diálogo de confirmación. Para iniciar el formateo, pulse el botón .
- No realice ninguna de las operaciones indicadas a continuación mientras formatea la tarjeta de memoria, guarda y borra imágenes o copia imágenes en un ordenador. De lo contrario pueden perderse datos, dañar la cámara o dañar la tarjeta de memoria:
 - Abra la tapa de la ranura del compartimento de batería/tarjeta de memoria para extraer/insertar la batería/tarjeta de memoria.
 - Apague la cámara.
 - Desconecte el adaptador de CA.



Limpeza y almacenamiento

Limpeza

No utilice alcohol, disolvente ni otros productos químicos volátiles.

Objetivo	Evite tocar el objetivo con los dedos. Utilice un soplador (artículo con una perilla de goma que se presiona para que salga aire por el otro extremo) para eliminar el polvo y la pelusa. Para eliminar las huellas de dedos y otras manchas que no desaparezcan con un soplador, limpie el objetivo con un paño suave efectuando un movimiento en espiral desde el centro hacia el exterior. Si no quedan limpios, páseles un paño ligeramente humedecido con un limpiador de objetivos disponible en comercios.
Pantalla	Elimine el polvo y la pelusa con un soplador. Para eliminar huellas de dedos y otras manchas, limpie la pantalla, sin presionar, con un paño suave y seco.
Cuerpo	Utilice un soplador para eliminar el polvo, la suciedad o la arena y luego límpielo cuidadosamente con un paño suave y seco. Después de utilizar la cámara en la playa o en otro entorno con arena o polvo, elimine los restos de arena, polvo o sal con un paño ligeramente humedecido con agua dulce y séquela completamente. Tenga en cuenta que un cuerpo extraño en el interior de la cámara podría originar daños que no estarían cubiertos por la garantía.

Almacenamiento

Retire la batería si no se va a utilizar la cámara durante un largo periodo de tiempo. Para evitar la aparición de moho, extraiga la cámara al menos una vez al mes.

Enciéndala y dispare unas cuantas veces antes de guardarla de nuevo. No guarde la cámara en lugares como los que se describen a continuación:



- Donde haya poca ventilación o esté expuesta a una humedad superior al 60 %.
- Donde esté expuesta a temperaturas superiores a 50 °C (122 °F) o inferiores a -10 °C (14 °F).
- Cerca de equipos que produzcan campos magnéticos potentes, como, por ejemplo, televisores o radios.

Para guardar la batería, siga las precauciones descritas en "Batería" (📖166) en "Cuidados del producto" (📖165).



Mensajes de error









Consulte la tabla siguiente si aparece un mensaje de error.

Indicador	Causa/solución	
La batería está muy caliente. La cámara se apagará.	La cámara se apaga automáticamente. Deje enfriar la cámara o la batería antes de volver a utilizarla.	-
La cámara se apagará para evitar que se sobrecaliente.		
Tarj memo tiene protección escritura.	El mecanismo de protección de la tarjeta está en la posición de bloqueo ("lock"). Deslice el mecanismo de protección de la tarjeta a la posición de escritura ("write").	-
No se puede utilizar esta tarjeta.	Se ha producido un error al acceder a la tarjeta de memoria. <ul style="list-style-type: none"> • Utilice una tarjeta de memoria aprobada. • Compruebe que los terminales estén limpios. • Compruebe que se ha introducido correctamente la tarjeta de memoria. 	10
No se puede leer esta tarjeta.		
Tarjeta sin formato. ¿Formatear tarjeta?	No se ha formateado la tarjeta de memoria para utilizarla en la cámara. Al formatear la tarjeta de memoria se borran todos los datos guardados. Si necesita conservar copias de cualquier imagen, asegúrese de seleccionar No y guardar las copias en un ordenador u otro soporte antes de formatear la tarjeta de memoria. Seleccione Sí y pulse el botón  para formatear la tarjeta de memoria.	10, 168
Memoria insuficiente.	Borre algunas imágenes o introduzca una tarjeta de memoria nueva.	10, 21
No se puede guardar la imagen.	Se ha producido un error al guardar la imagen. Introduzca una tarjeta de memoria nueva o formatee la tarjeta de memoria o la memoria interna.	10, 153
	La cámara ha agotado los números de archivo. Introduzca una tarjeta de memoria nueva o formatee la tarjeta de memoria o la memoria interna.	10, 153
	No hay suficiente espacio para guardar la copia. Borre imágenes del destino.	21
Imagen no modificable.	Compruebe que se pueden editar las imágenes.	81, 179



Indicador	Causa/solución	
No se puede grabar el vídeo.	Se ha producido un error en el tiempo de espera al guardar un vídeo en la tarjeta de memoria. Seleccione una tarjeta de memoria con una velocidad de escritura más rápida.	90, 188
La memoria no contiene imágenes.	No hay imágenes en la memoria interna o en la tarjeta de memoria.	10
	<ul style="list-style-type: none"> Retire la tarjeta de memoria para reproducir imágenes guardadas en la memoria interna. Para copiar las imágenes guardadas en la memoria interna de la cámara a la tarjeta de memoria, pulse el botón MENU para seleccionar Copiar en el menú de reproducción. 	112
El archivo no contiene datos de imagen.	El archivo no ha sido creado ni editado con esta cámara. No se puede ver el archivo en esta cámara.	-
No se puede reproducir el archivo.	Vea el archivo en un ordenador o con el dispositivo utilizado para crear o editar este archivo.	
Todas las imágenes están ocultas.	<ul style="list-style-type: none"> No hay imágenes disponibles para un pase de diapositivas, etc. No hay imágenes que se puedan mostrar en la pantalla de selección de imágenes para borrar. 	-
No se puede borrar imagen.	La imagen está protegida. Desactive la protección.	140
Abra el flash.	<ul style="list-style-type: none"> Cuando el modo de escena es Selector auto. escenas, puede tomar una imagen aunque el flash esté bajado, pero el flash no se disparará. Cuando el modo de escena es Retrato nocturno o Contraluz con HDR ajustado en Apagado, debe subir el flash para tomar una imagen. 	36
No se ha introducido la tarjeta.	Cuando el disparo de vídeos a intervalos o el modo de disparo está ajustado en el modo de pase de vídeo corto, introduzca una tarjeta de memoria.	-
Sin acceso.	La cámara no ha podido recibir la señal de comunicación del dispositivo inteligente. Conecte de nuevo la cámara y el dispositivo inteligente mediante una conexión inalámbrica.	25
	<ul style="list-style-type: none"> Acerque un dispositivo inteligente NFC compatible con la cámara. Seleccione Conec. con disp. intelig. en el menú de red. 	
Apague la cámara y vuelva a encenderla.	Si el error persiste, acuda a su vendedor o al representante del servicio técnico autorizado de Nikon.	-



Indicador	Causa/solución	
Error de comunicación	Se ha producido un error durante la comunicación con la impresora. Apague la cámara y vuelva a conectar el cable USB.	104
Error del sistema	Se ha producido un error en los circuitos internos de la cámara. Apague la cámara, extraiga e introduzca de nuevo la batería y encienda la cámara. Si el error persiste, acuda a su vendedor o al representante del servicio técnico autorizado de Nikon.	173
Error de impresora: comprobar estado impresora.	Tras solucionar el problema, seleccione Continuar y pulse el botón  para reanudar la impresión.*	-
Error de impresora: comprobar papel.	Cargue el tamaño de papel especificado, seleccione Continuar y pulse el botón  para reanudar la impresión.*	-
Error de impresora: atasco de papel.	Retire el papel atascado, seleccione Continuar y pulse el botón  para reanudar la impresión.*	-
Error de impresora: sin papel.	Cargue el tamaño de papel especificado, seleccione Continuar y pulse el botón  para reanudar la impresión.*	-
Error de impresora: comprobar tinta.	Hay un problema con la tinta de la impresora. Compruebe la tinta, seleccione Continuar y pulse el botón  para reanudar la impresión.*	-
Error de impresora: sin tinta.	Sustituya el cartucho de la tinta, seleccione Continuar y pulse el botón  para reanudar la impresión.*	-
Error de impresora: archivo dañado.	Hay un problema con el archivo de imagen que se desea imprimir. Seleccione Cancelar y pulse el botón  para cancelar la impresión.*	-

* Consulte la documentación proporcionada con la impresora para obtener más instrucciones e información.





Solución de problemas

En el caso de que la cámara no funcione correctamente, antes de acudir al vendedor o al representante del servicio técnico autorizado de Nikon, consulte la lista de los problemas más comunes que se ofrece a continuación.

Problemas de pantalla, ajustes y alimentación

Problema	Causa/solución	
La cámara está encendida pero no responde.	<ul style="list-style-type: none">• Espere a que finalice la grabación.• Si el problema persiste, apague la cámara. Si la cámara no se apaga, extraiga y vuelva a introducir la batería o baterías o, si está utilizando un adaptador de CA, desconecte y vuelva a conectar el adaptador de CA. Tenga en cuenta que a pesar de que los datos que estén siendo grabados en ese momento se perderán, los datos ya grabados no se verán afectados por la extracción o desconexión de la fuente de alimentación.	–
La cámara no se puede encender.	<ul style="list-style-type: none">• La batería está completamente descargada.• El interruptor principal se activa pocos segundos después de introducir la batería. Espere unos segundos antes de pulsar el interruptor principal.	10, 11, 166 –
La cámara se apaga sin previo aviso.	<ul style="list-style-type: none">• La cámara se apaga automáticamente para ahorrar energía (función de desconexión automática).• La cámara y la batería pueden no funcionar correctamente a bajas temperaturas.• El interior de la cámara se ha calentado. Deje la cámara apagada hasta que se enfríe su interior e intente encenderla de nuevo.	19 166 –
La pantalla está en blanco.	<ul style="list-style-type: none">• La cámara está apagada.• La batería está completamente descargada.• La cámara se apaga automáticamente para ahorrar energía (función de desconexión automática).• El indicador de flash parpadea mientras se carga el flash. Espere hasta que termine de cargarse.• La cámara está conectada a una televisión o un ordenador.• El disparo del vídeo a intervalos está en curso.• La cámara y el dispositivo inteligente están conectados mediante una conexión Wi-Fi y la cámara se controla mediante el control remoto.	14 17 19 57 – – –







Problema	Causa/solución	
La cámara se calienta.	La cámara puede calentarse cuando se utiliza durante un tiempo prolongado, como por ejemplo para grabar vídeos o enviar imágenes, o cuando se utiliza en ubicaciones con elevada temperatura ambiental; no se trata de un fallo de funcionamiento.	-
La batería introducida en la cámara no se carga.	<ul style="list-style-type: none"> • Confirme el estado de todas las conexiones. • Cuando está conectada al ordenador, es posible que la cámara no se cargue por alguno de los motivos indicados a continuación. <ul style="list-style-type: none"> - Apagado se ha seleccionado para Cargar con ordenador en el menú de configuración. - Si la cámara se apaga, se interrumpe la carga de la batería. - No es posible cargar la batería si no se han ajustado el idioma y la fecha de la pantalla de la cámara, o si se han restablecido después de descargarse la batería del reloj de la cámara. Use el cargador con adaptador de CA para cargar la batería. - La carga de la batería puede interrumpirse si el ordenador pasa al modo de reposo. - Según las especificaciones, los ajustes y el estado del ordenador, puede que no sea posible cargar la batería. 	11 112, 117, 157 - 14, 174 - -
La pantalla no se ve bien.	<ul style="list-style-type: none"> • La zona circundante es demasiado brillante. <ul style="list-style-type: none"> - Colóquese en un lugar más oscuro. • Ajuste el brillo de la pantalla. 	- 112, 117, 147
 parpadea en la pantalla.	<ul style="list-style-type: none"> • Si no se ha ajustado el reloj de la cámara,  parpadea en la pantalla de disparo y, hasta que se ajuste el reloj, las imágenes y vídeos grabados se guardan con la fecha "00/00/0000 00:00" y "01/01/2016 00:00" respectivamente. Ajuste la fecha y la hora correctas en la opción Zona horaria y fecha en el menú de configuración. 	4, 112, 117, 145
La fecha y la hora de la grabación no son correctas.	<ul style="list-style-type: none"> • El reloj de la cámara no es tan preciso como los relojes de pulsera o de pared convencionales. Verifique regularmente el reloj de la cámara con otros relojes más precisos y ajústelo cuando sea necesario. 	
Los indicadores no se muestran en la pantalla.	Ocultar info se ha seleccionado para Informac foto en Config. pantalla en el menú de configuración.	4, 112, 117, 147
Sello de fecha no está disponible.	Zona horaria y fecha no se ha ajustado en el menú de configuración.	4, 112, 117, 145



Problema	Causa/solución	
<p>La fecha no aparece en las imágenes, a pesar de que Sello de fecha está activado.</p>	<ul style="list-style-type: none"> • El modo de disparo seleccionado es incompatible con el sello de fecha. • Se ha seleccionado una función que impide activar el sello de fecha. • No se puede incluir la fecha en los vídeos. 	<p>4, 112, 117, 149 73 –</p>
<p>Al encender la cámara aparece la pantalla de ajuste de la zona horaria y la fecha.</p> <hr/> <p>Se restablecen los ajustes de la cámara.</p>	<p>La batería del reloj está descargada. Todos los ajustes se restablecen a sus valores predeterminados. Permite volver a configurar los ajustes de la cámara.</p> <ul style="list-style-type: none"> • La batería interna del reloj se utiliza para suministrar alimentación al reloj de la cámara y para conservar determinados ajustes. El tiempo de carga de la batería del reloj es de unas 10 horas al introducir las baterías en la cámara o conectar el adaptador de CA (disponible por separado) en la cámara. La batería del reloj funcionará durante varios días incluso después de extraer la batería de la cámara. 	<p>–</p>
<p>La cámara hace ruido.</p>	<p>Dependiendo del ajuste Modo autofocus o el modo de disparo, la cámara puede producir un sonido de enfoque audible.</p>	<p>33, 112, 115, 129, 135</p>
<p>No se puede seleccionar un menú.</p>	<ul style="list-style-type: none"> • Algunas funciones no se pueden utilizar con determinadas opciones de menú. • Algunos menús no están disponibles cuando se conecta el Wi-Fi. Apague la cámara y finalice la conexión Wi-Fi. 	<p>73 –</p>





Problemas de disparo

Problema	Causa/solución	
No se puede ajustar el modo de disparo.	Desconecte el cable HDMI o el cable USB.	102
No se pueden tomar imágenes ni grabar vídeos.	<ul style="list-style-type: none"> • Cuando la cámara está en el modo de reproducción, pulse el botón , el disparador o el botón . • Cuando aparezcan los menús, pulse el botón MENU. • Si el modo de escena es Retrato nocturno o Contraluz con HDR ajustado en Apagado, abra el flash. 	2, 20
	<ul style="list-style-type: none"> • El flash se está cargando mientras el indicador de flash esté parpadeando. 	113
	<ul style="list-style-type: none"> • La cámara y el dispositivo inteligente están conectados mediante una conexión Wi-Fi y la cámara se controla mediante el control remoto. 	35, 57
	<ul style="list-style-type: none"> • La batería está completamente descargada. 	57
La cámara no puede enfocar.	<ul style="list-style-type: none"> • El sujeto está demasiado cerca. Intente disparar con el Selector auto. escenas o con el modo de escena Macro o el modo macro. • Resulta difícil enfocar el sujeto. • Ajuste Ayuda AF en el menú de configuración en Automático. • Apague la cámara y enciéndala de nuevo. 	10, 11, 166
		35, 36, 38, 61
		69
		112, 117, 151
Al disparar aparecen bandas de colores en la pantalla.	Es posible que aparezcan bandas de colores al tomar imágenes de sujetos con patrones repetidos (como p. ej. persianas). No se trata de un fallo de funcionamiento. Las bandas de colores no aparecerán en las imágenes capturadas ni en los vídeos grabados. Sin embargo, al seleccionar Continuo A: 120 fps o HS 480/x4 , es posible que las bandas de colores se vean en las imágenes capturadas o los vídeos grabados.	-
		-
Las imágenes están borrosas.	<ul style="list-style-type: none"> • Utilice el flash. • Aumente el valor de sensibilidad ISO. 	19, 57
	<ul style="list-style-type: none"> • Permite activar VR foto al tomar imágenes estáticas. Permite activar VR vídeo al grabar vídeos. 	112, 115, 125
	<ul style="list-style-type: none"> • Utilice un trípode para estabilizar la cámara (a la vez que utiliza el disparador automático para obtener mejores resultados). 	112, 115, 117, 136, 150
Aparecen manchas brillantes en las imágenes tomadas con flash.	El flash se refleja en las partículas del aire. Baje el flash y ajuste el modo de flash en  (apagado).	60
		57



Problema	Causa/solución	
El flash no se dispara.	<ul style="list-style-type: none"> Se ha seleccionado un modo de disparo que impide activar el flash. Se ha seleccionado una función que impide activar el flash. 	71 73
No se puede utilizar el zoom digital.	<ul style="list-style-type: none"> Zoom digital está ajustado en Apagada o Recorte en el menú de configuración. Cuando comienza la grabación de vídeo con Opcio. vídeo en 2160 p/ 2160/30p (4K UHD) o 2160 p/ 2160/25p (4K UHD), la ampliación del zoom digital se restringe a aproximadamente 2x. El zoom digital no se puede utilizar con algunos modos de disparo o cuando se utilizan determinados ajustes de otras funciones. 	112, 117, 151 130, 151 74, 112, 117, 151
Tamaño imagen no está disponible.	<ul style="list-style-type: none"> Se ha activado una función que impide el uso de la opción Tamaño imagen. Cuando el modo de escena está ajustado en Panorama sencillo, no se puede modificar el tamaño de la imagen. 	73 44
No se produce ningún sonido al abrir el obturador.	Apagado se ha seleccionado para Sonido disparad. en Config. sonido en el menú de configuración. No se produce ningún sonido con algunos modos de disparo y ajustes, a pesar de que se ha seleccionado Encendido .	47, 117, 152
La luz de ayuda de AF no se enciende.	Apagado se ha seleccionado para la opción Ayuda AF en el menú de configuración. Es posible que la luz de ayuda de AF no se encienda dependiendo de la posición de la zona de enfoque o el modo de disparo utilizado, aunque se haya seleccionado Automático .	112, 117, 151
Las imágenes tienen manchas.	El objetivo está sucio. Limpie el objetivo.	169
Los colores son poco naturales.	El balance de blancos o el tono no están correctamente ajustados.	38, 112, 115, 120
La imagen presenta píxeles luminosos aleatorios ("ruido").	El sujeto está oscuro y la velocidad de obturación es demasiado lenta o la sensibilidad ISO es demasiado alta. El ruido puede reducirse: <ul style="list-style-type: none"> Utilizando el flash Especificando un ajuste de sensibilidad ISO menor 	19, 57 112, 115, 125
Las imágenes salen demasiado oscuras.	<ul style="list-style-type: none"> La ventana del flash está bloqueada. El sujeto está fuera del alcance del flash. Ajuste la compensación de exposición. Aumente la sensibilidad ISO. El sujeto está a contraluz. Utilice el flash o el modo de escena Contraluz. 	17 186 62, 64 112, 115, 125 19, 39, 57



Problema	Causa/solución	
Las imágenes salen demasiado claras.	Ajuste la compensación de exposición.	62, 64
Resultados no esperados cuando el flash está ajustado en  (automático con reducción de ojos rojos).	Utilice un modo de disparo que no sea Retrato nocturno y cambie el modo de flash a cualquier otro ajuste que no sea  (automático con reducción de ojos rojos/reducción de ojos rojos) y dispare de nuevo.	37, 71
Los tonos de la piel no se suavizan.	<ul style="list-style-type: none"> • En algunas condiciones de disparo es posible que los tonos de la piel no se suavicen. • En las imágenes con cuatro rostros o más, pruebe a utilizar Suavizado de piel en Retoque con glamour en el menú de reproducción. 	42 83, 112, 116
Se tarda mucho en grabar las imágenes.	<p>Es posible que se tarde algo más de tiempo en grabar las imágenes en las siguientes situaciones:</p> <ul style="list-style-type: none"> • Cuando la función de reducción de ruido está en funcionamiento, por ejemplo, cuando se dispara en un lugar oscuro. • Cuando el modo de flash está ajustado en  (automático con reducción de ojos rojos/reducción de ojos rojos). • Al capturar imágenes en los siguientes modos de escena. <ul style="list-style-type: none"> - A pulso en Retrato nocturno 37 - A pulso en Paisaje nocturno 37 - HDR ajustado en Encendido en Contraluz 39 - Panorama sencillo 43 • Cuando se ha aplicado la función de suavizado de piel durante el disparo 42 • Cuando se utiliza el modo de disparo continuo 123 	– 58
En la pantalla o en las imágenes aparecen bandas con forma de anillo o con los colores del arco iris.	Cuando se dispara a contraluz o con una fuente de luz excesivamente brillante (como la luz solar) en el encuadre, puede aparecer una banda con forma de anillo o con los colores del arco iris (efecto de imagen fantasma). Cambie la posición de la fuente de luz o encuadre la imagen de manera que la fuente de luz quede fuera del encuadre y dispare de nuevo.	–





Problemas de reproducción



Problema	Causa/solución	
No se puede reproducir el archivo.	<ul style="list-style-type: none"> • Es posible que esta cámara no pueda reproducir imágenes grabadas con una cámara digital de otra marca o modelo. • Esta cámara no puede reproducir vídeos grabados con otra marca o modelo de la cámara digital. • Es posible que esta cámara no pueda reproducir los datos editados en un ordenador. 	-
No se puede acercar la imagen.	<ul style="list-style-type: none"> • El zoom de reproducción no se puede utilizar con los vídeos. • Es posible que esta cámara no pueda acercar imágenes tomadas con una cámara digital de otra marca o modelo. • Cuando se acerca con el zoom una imagen de tamaño pequeño, la relación de ampliación que aparece en pantalla puede diferir de la relación de ampliación real de la imagen. 	-
No se puede editar la imagen.	<ul style="list-style-type: none"> • Algunas imágenes no pueden editarse. Es posible que las imágenes que ya han sido editadas no se puedan volver a editar. • No hay espacio libre suficiente en la memoria interna o en la tarjeta de memoria. • Esta cámara no puede editar imágenes tomadas con otras cámaras. • Las funciones de edición utilizadas para imágenes no están disponibles para vídeos. 	44, 81 - - -
No se puede girar la imagen.	La cámara no puede girar las imágenes tomadas con una cámara digital de otra marca o modelo.	-



Problemas del dispositivo externo

Problema	Causa/solución	
No se puede establecer una conexión inalámbrica con un dispositivo inteligente.*	<ul style="list-style-type: none"> • Consulte "Conexión a un dispositivo inteligente (SnapBridge)" si va a establecer una conexión inalámbrica por primera vez. 	23
	<ul style="list-style-type: none"> • Consulte también "Si la conexión no se realiza correctamente". 	28
	<ul style="list-style-type: none"> • Si hay una conexión inalámbrica establecida, realice las operaciones siguientes. 	
	<ul style="list-style-type: none"> - Apague la cámara y enciéndala de nuevo. 	31
	<ul style="list-style-type: none"> - Reinicie la aplicación SnapBridge. 	-
	<ul style="list-style-type: none"> - Cancele la conexión y establezca una conexión de nuevo. 	31
	<ul style="list-style-type: none"> • Compruebe los ajustes del Menú Red de la cámara. 	143
	<ul style="list-style-type: none"> - Ajuste el Modo avión en Desactivado. 	
	<ul style="list-style-type: none"> - Ajuste Bluetooth → Conexión de red en Activar. 	
	<ul style="list-style-type: none"> • Si la cámara está registrada en dos o más dispositivos inteligentes, seleccione el dispositivo inteligente al que desea conectarse en Menú Red → Bluetooth → Dispositivos emparejados en la cámara. Si hay dos o más cámaras registradas en la aplicación SnapBridge, cambie la conexión en la aplicación. 	143
<ul style="list-style-type: none"> • Utilice una batería suficientemente cargada. 	-	
<ul style="list-style-type: none"> • Introduzca en la cámara una tarjeta de memoria con espacio libre suficiente. 	10	
<ul style="list-style-type: none"> • Desconecte el cable HDMI o el cable USB. 	102	
<ul style="list-style-type: none"> • Active Bluetooth, Wi-Fi y las funciones de datos de ubicación en el dispositivo inteligente. 	-	
<ul style="list-style-type: none"> • En la ficha  de la aplicación SnapBridge → Opciones enlace automático → active Enlace automático. Si está desactivado, se pueden utilizar las opciones Descargar imágenes y Fotografía remota, pero no se pueden descargar imágenes automáticamente. 	-	



Problema	Causa/solución	
<p>No se pueden cargar imágenes en un dispositivo inteligente en el que se ha establecido una conexión inalámbrica con la aplicación SnapBridge.*</p>	<ul style="list-style-type: none"> • Lleve a cabo las operaciones que se describen a continuación si desea que la carga se realice automáticamente. <ul style="list-style-type: none"> - Ajuste Menú Red → Opciones envío auto → Imágenes estáticas en la cámara en Sí. - En la ficha  de la aplicación SnapBridge → Opciones enlace automático → active Enlace automático. - En la ficha  de la aplicación SnapBridge → Opciones enlace automático → active Descarga automática. - Si Menú Red → Bluetooth → Enviar si está desactivado en la cámara está ajustado en Desactivado, encienda la cámara o cambie el ajuste a Activado. • Introduzca una tarjeta de memoria en la cámara. Las imágenes guardadas en la memoria interna no se pueden cargar. • Es posible que no pueda cargar imágenes o que se cancele la carga mientras la cámara esté en funcionamiento. • Según el estado de la cámara, es posible que no pueda cargar imágenes o que se cancele la carga. • Consulte también "Si las imágenes no se pueden cargar correctamente". 	<p>143</p> <p>–</p> <p>–</p> <p>143</p> <p>10</p> <p>–</p> <p>31</p> <p>31</p>
<p>No se pueden realizar fotografías remotas desde un dispositivo inteligente en el que se ha establecido una conexión inalámbrica con la aplicación SnapBridge.*</p>	<ul style="list-style-type: none"> • No se pueden realizar fotografías remotas si no se ha introducido una tarjeta de memoria en la cámara. Introduzca una tarjeta de memoria. • Es posible que no pueda realizar fotografías remotas mientras la cámara esté en funcionamiento. • Según el estado de la cámara, es posible que no pueda realizar fotografías remotas. 	<p>30</p> <p>–</p> <p>31</p>
<p>No se pueden descargar imágenes estáticas con su tamaño original en la aplicación SnapBridge.*</p>	<p>Para Opciones envío auto y Marcar para la carga en la cámara, el tamaño de las imágenes que se descargan se limita a 2 megapíxeles. Para descargar las imágenes estáticas con su tamaño original, utilice Descargar imágenes en la aplicación SnapBridge.</p>	<p>–</p>



Problema	Causa/solución	
Las imágenes guardadas en la cámara no se muestran en un ordenador o un dispositivo inteligente conectado.	<p>Si el número de imágenes guardadas en una tarjeta de memoria de la cámara supera las 10 000, es posible que las imágenes tomadas a partir de ese momento no se muestren en un dispositivo conectado.</p> <ul style="list-style-type: none"> • Reduzca el número de imágenes guardadas en la tarjeta de memoria. Copie las imágenes necesarias en un ordenador, etc. 	-
No se muestran las imágenes en la televisión.	<ul style="list-style-type: none"> • Se ha conectado un ordenador o una impresora a la cámara. • La tarjeta de memoria no contiene ninguna imagen. • Retire la tarjeta de memoria para reproducir imágenes guardadas en la memoria interna. 	- - 10
Nikon Transfer 2 no se inicia al conectar la cámara a un ordenador.	<ul style="list-style-type: none"> • La cámara está apagada. • La batería está completamente descargada. • El cable USB no está conectado correctamente. • El ordenador no reconoce la cámara. • No se ha configurado el ordenador para que inicie Nikon Transfer 2 automáticamente. Para obtener información adicional sobre Nikon Transfer 2, consulte la información de la ayuda incluida en ViewNX-i. 	- 10, 11, 166 102, 108 - -
No aparece la pantalla PictBridge cuando se conecta la cámara a una impresora.	En algunas impresoras compatibles con PictBridge, es posible que no se muestre la pantalla de inicio de PictBridge y que no sea posible imprimir imágenes cuando Automático esté seleccionado en la opción Cargar con ordenador del menú de configuración. Ajuste Cargar con ordenador en Apagado y vuelva a conectar la cámara a la impresora.	112, 117, 157
No se muestran las imágenes que se van a imprimir.	<ul style="list-style-type: none"> • La tarjeta de memoria no contiene ninguna imagen. • Retire la tarjeta de memoria para imprimir las imágenes guardadas en la memoria interna. 	- 10
No se puede seleccionar el tamaño de papel con la cámara.	<p>El tamaño del papel no se puede seleccionar en la cámara en las situaciones indicadas a continuación, incluso con impresoras compatibles con PictBridge. Ajuste el tamaño del papel utilizando la impresora.</p> <ul style="list-style-type: none"> • La impresora no admite los tamaños de papel especificados en la cámara. • La impresora selecciona automáticamente el tamaño de papel. 	-

* Consulte "Conexión a un dispositivo inteligente (SnapBridge)" (23) y la ayuda en línea de SnapBridge.



Nombres de archivos

A las imágenes o los vídeos se les asignan los nombres de archivo como se indica a continuación.

Nombre de archivo: DSCN0001.JPG

(1) (2) (3)

(1) Identificador	No aparece en la pantalla de la cámara. <ul style="list-style-type: none">• DSCN: imágenes estáticas originales, vídeos, imágenes estáticas creadas con la función de edición de vídeo• SSCN: copias de imágenes pequeñas• RSCN: copias recortadas• FSCN: imágenes creadas con una función de edición de imágenes que no sea recorte ni imagen pequeña, vídeos creados con la función de edición de vídeo
(2) Número de archivo	Se asignan por orden ascendente de "0001" a "9999".
(3) Extensión	Indica el formato de archivo. <ul style="list-style-type: none">• .JPG: Imágenes estáticas• .MP4: Vídeos



Accesorios opcionales

Cargador de la batería

Cargador de la batería MH-65

El tiempo de carga es de aproximadamente 2 horas y 30 minutos para una batería completamente descargada.

Adaptador de CA

Adaptador de CA EH-62F

(conectado como se indica)

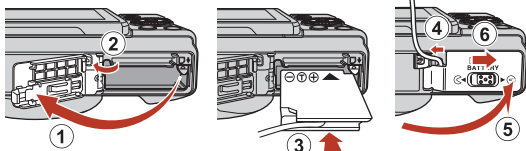

Asegúrese de que el cable del conector a la red eléctrica está completamente introducido en la ranura del conector a la red eléctrica antes de introducir el adaptador de CA en el compartimento de la batería. Además, asegúrese de que el cable del conector a la red eléctrica está completamente introducido en el compartimento de la batería antes de cerrar la tapa del compartimento de la batería/de la ranura para tarjeta de memoria. Si sobresale parte del cable de las ranuras, la tapa o el cable pueden resultar dañados al cerrar la tapa.

La disponibilidad puede variar según el país o región.

Consulte nuestro sitio web o folletos para obtener información actualizada.



Especificaciones

Cámara digital Nikon COOLPIX A900

Tipo	Cámara digital compacta
Número de píxeles efectivos	20,3 millones (El procesamiento de la imagen puede reducir el número de píxeles efectivos.)
Sensor de imagen	Tipo CMOS de 1/2,3 pulgadas; aprox. 21,14 millones de píxeles totales
Objetivo	NIKKOR objetivo con zoom óptico de 35x
Distancia focal	4,3–151 mm (ángulo de visión equivalente a un objetivo de 24–840 mm en formato de 35 mm [135])
Número f	f/3.4–6.9
Construcción	13 elementos en 11 grupos (4 elementos de objetivos ED)
Ampliación del zoom digital	Hasta 4x (ángulo de visión equivalente al de un objetivo de aprox. 3360 mm en formato de 35 mm [135])
Reducción de la vibración	Combinación de desplazamiento de lente y VR electrónica
Autofoco (AF)	AF de detección de contraste
Rango de enfoque	<ul style="list-style-type: none">• [Gran angular]: Aprox. 50 cm (1 pie 8 pulg.)–∞, [Teleobjetivo]: Aprox. 2,0 m (6 pies 7 pulg.)–∞• Modo macro: Aprox. 1 cm (0,4 pulg.)–∞ (posición de gran angular) (Todas las distancias se miden desde el centro de la superficie delantera del objetivo)
Selección de la zona de enfoque	Prioridad al rostro, manual con 99 zonas de enfoque, central, seguimiento de sujeto, AF detector de destino
Pantalla	LCD TFT de 7,5 cm (3 pulg.), aprox. 921 k puntos (RGBW), ángulo de visión amplio con tratamiento antirreflejos y 6 niveles de ajuste de brillo, pantalla LCD TFT abatible
Cobertura del encuadre (modo de disparo)	Aprox. 98 % en horizontal y vertical (en comparación con la imagen real)
Cobertura del encuadre (modo de reproducción)	Aprox. 100 % en horizontal y vertical (en comparación con la imagen real)
Almacenamiento	
Soportes	Memoria interna (aprox. 44 MB) Tarjeta de memoria SD/SDHC/SDXC
Sistema de archivos	DCF y Exif compatible con 2.3
Formatos de archivo	Imágenes estáticas: JPEG Vídeos: MP4 (vídeo: H.264/MPEG-4 AVC, Audio: AAC estéreo)



Tamaño de imagen (píxeles)	<ul style="list-style-type: none"> • 20 Mpx. 5.184×3.888 • 10 Mpx. 3.648×2.736 • 4 Mpx. 2.272×1.704 • 2 Mpx. 1.600×1.200 • VGA 640×480 • 16:9 15 Mpx. 5.184×2.920 • 1:1 3.888×3.888
Sensibilidad ISO (Sensibilidad de salida estándar)	<ul style="list-style-type: none"> • ISO 80–1600 • ISO 3200 (disponible cuando se usa el modo P, S, A o M)
Exposición	
Modo de medición	Matricial, central ponderada, puntual (zoom digital 2x o superior)
Control de la exposición	Exposición automática programada con programa flexible, automático con prioridad al obturador, automático con prioridad al diafragma, manual y compensación de exposición (-2,0 EV – +2,0 EV en variaciones de 1/3 EV)
Obturador	Obturador mecánico y electrónico CMOS
Velocidad	<ul style="list-style-type: none"> • 1/2000–1 s • 1/2000–8 s (cuando la sensibilidad ISO está fijada en ISO 80, 100 o 200 en el modo S, A o M) • 1/4000 s (velocidad máxima durante el disparo continuo a alta velocidad) • 25 s (Estelas de estrellas en el modo de escena Aclarar exp. múltiple)
Diafragma	Diafragma de iris de 3 láminas electromagnético
Alcance	7 variaciones de 1/3 EV (Gran angular) (modo A, M)
Disparador automático	<ul style="list-style-type: none"> • 10 s, 2 s • 5 s (temp. autorretrato)
Flash	
Alcance (aprox.) (Sensibilidad ISO: Automática)	[Gran angular]: 0,5–6,0 m (1 pie 8 pulg.–19 pies) [Teleobjetivo]: 1,5–3,0 m (5 pies–9 pies 10 pulg.)
Control de Flash	Flash automático TTL con predestellos de control
Interfaz	
Conector USB	Conector micro USB (No utilice ningún cable USB que no sea el cable USB UC-E21 incluido), USB de alta velocidad <ul style="list-style-type: none"> • Compatible con Direct Print (PictBridge)
Conector de salida HDMI	Conector micro HDMI (Tipo D)



Wi-Fi (LAN inalámbrica)	
Estándares	IEEE 802.11b/g (protocolo de LAN inalámbrica estándar)
Frecuencia de funcionamiento	2412–2462 MHz (canales 1-11)
Autenticación	Sistema abierto, WPA2-PSK
Bluetooth	
Protocolos de comunicación	Especificación Bluetooth versión 4.1
Idiomas admitidos	Alemán, árabe, bengalí, búlgaro, checo, chino (simplificado y tradicional), coreano, danés, español, finlandés, francés, griego, hindi, húngaro, indonesio, inglés, italiano, japonés, marathi, neerlandés, noruego, persa, polaco, portugués (europeo y brasileño), rumano, ruso, serbio, sueco, tailandés, tamil, telugu, turco, ucraniano y vietnamita
Fuentes de alimentación	Una EN-EL12 Batería recargable de ion de litio (incluida) EH-62F Adaptador de CA (disponible por separado)
Tiempo de carga	Aprox. 2 h 20 min (cuando se usa el Cargador con adaptador de CA EH-73P y cuando no queda carga)
Duración de la batería¹	
Imágenes estáticas	Aprox. 270 disparos cuando se utiliza EN-EL12
Vídeo (duración real de la batería para grabación) ²	Aprox. 50 min cuando se utiliza EN-EL12
Rosca para el trípode	1/4 (ISO 1222)
Dimensiones (An x Al x P)	Aprox. 113,0 x 66,5 x 39,9 mm (4,5 x 2,7 x 1,6 pulg.) (sin salientes)
Peso	Aprox. 299 g (10,6 oz) (incluidas batería y tarjeta de memoria)
Entorno de funcionamiento	
Temperatura	0 °C–40 °C (32 °F–104 °F)
Humedad	85 % o menos (sin condensación)

- Todas las mediciones se realizan en conformidad con los estándares o directrices de Camera and Imaging Products Association (CIPA).

¹ La duración de la batería no refleja el uso de SnapBridge y podría variar en función de las condiciones de uso, incluyendo la temperatura, el intervalo entre disparos y durante cuánto tiempo se visualizan los menús y las imágenes.

² Los archivos de vídeo individuales no pueden tener un tamaño superior a 4 GB o una duración superior a 29 minutos. Cuando se configura **Opcio. vídeo** en **1080 60p 1080/30p** o **1080 60p 1080/25p**, no se pueden superar aproximadamente los 26 minutos de duración. El tiempo de grabación puede acabar antes de alcanzar el límite si aumenta la temperatura de la cámara.



Batería recargable de ion de litio EN-EL12

Tipo	Batería recargable de ion de litio
Capacidad nominal	3,7 V CC, 1050 mAh
Temperatura de funcionamiento	0 °C–40 °C (32 °F–104 °F)
Dimensiones (An x Al x P)	Aprox. 32 x 43,8 x 7,9 mm (1,3 x 1,7 x 0,3 pulg.)
Peso	Aprox. 22,5 g (0,8 oz)

Cargador con adaptador de CA EH-73P

Entrada nominal	CA 100–240 V, 50/60 Hz, MAX 0,14 A
Salida nominal	5,0 V CC, 1,0 A
Temperatura de funcionamiento	0 °C–40 °C (32 °F–104 °F)
Dimensiones (An x Al x P)	Aprox. 55 x 22 x 54 mm (2,2 x 0,9 x 2,2 pulg.) (sin adaptador de conexión)
Peso	Aprox. 51 g (1,8 oz) (sin adaptador de conexión)

Los símbolos en este producto representan lo siguiente:

~ CA, = CC, □ Equipo de clase II (la construcción del producto es de doble aislamiento).

- Nikon no se hace responsable de los errores que pueda contener este manual.
- La apariencia de este producto y sus especificaciones están sujetas a cambios sin previo aviso.

Tarjetas de memoria que pueden utilizarse

La cámara admite tarjetas de memoria SD, SDHC y SDXC, incluidas las tarjetas SDHC y SDXC compatibles con UHS-I.

- Se recomienda usar tarjetas de memoria con una clasificación de velocidad 6 o superior para grabar vídeos (cuando se configura **Opcio. vídeo** en **2160p/30p** (4K UHD) o **2160p/25p** (4K UHD), se recomienda utilizar tarjetas UHS con una clasificación de velocidad 3 o superior), usar tarjetas más lentas puede hacer que se interrumpa la grabación.
- A la hora de seleccionar las tarjetas que se van a utilizar en los lectores de tarjetas, asegúrese de que sean compatibles con el dispositivo.
- Para obtener información sobre las características, funcionamiento y limitaciones de uso, póngase en contacto con el fabricante.



Información sobre marcas comerciales

- Windows es una marca comercial registrada o una marca comercial de Microsoft Corporation en los Estados Unidos y/o en otros países.
- La palabra *Bluetooth*® y sus logotipos son marcas comerciales registradas propiedad de Bluetooth SIG, Inc. y cualquier uso que Nikon Corporation haga de dichas marcas se realiza bajo licencia.
- Apple®, App Store®, el logotipo de Apple, Mac, OS X, macOS, iPhone®, iPad®, iPod touch® y iBooks son marcas comerciales de Apple Inc., registradas en los Estados Unidos y en otros países.
- Android y Google Play son marcas comerciales o marcas comerciales registradas de Google Inc. El robot de Android se ha reproducido o modificado a partir de un trabajo creado y compartido por Google, y se utiliza de acuerdo con las condiciones descritas en la Licencia de Atribución de Creative Commons 3.0.
- iOS es una marca comercial o una marca comercial registrada de Cisco Systems, Inc. en los Estados Unidos y/u otros países y se utiliza bajo licencia.
- Adobe, el logotipo Adobe y Reader son marcas comerciales o marcas comerciales registradas de Adobe Systems Incorporated en los Estados Unidos y/o en otros países.
- SDXC, SDHC y los logotipos SD son marcas comerciales de SD-3C, LLC.



- PictBridge es una marca comercial.
- HDMI, el logotipo HDMI y High-Definition Multimedia Interface son marcas comerciales o marcas comerciales registradas de HDMI Licensing, LLC.

HDMI

- Wi-Fi y el logotipo Wi-Fi son marcas comerciales o marcas comerciales registradas de Wi-Fi Alliance.
- N-Mark es una marca comercial o una marca comercial registrada de NFC Forum, Inc. en los Estados Unidos y/o en otros países.
- Todos los demás nombres comerciales mencionados en este manual o en el resto de la documentación proporcionada con el producto Nikon son marcas comerciales o marcas comerciales registradas de sus respectivos propietarios.



“Made for iPod,” “Made for iPhone,” and “Made for iPad” mean that an electronic accessory has been designed to connect specifically to iPod, iPhone, or iPad, respectively, and has been certified by the developer to meet Apple performance standards. Apple is not responsible for the operation of this device or its compliance with safety and regulatory standards. Please note that the use of this accessory with iPod, iPhone, or iPad may affect wireless performance.

AVC Patent Portfolio License

Este producto tiene licencia de AVC Patent Portfolio License para uso personal y no comercial de consumo para (i) codificar vídeo cumpliendo la norma AVC (“vídeo AVC”) y/o (ii) decodificar vídeo AVC codificado previamente en una actividad personal o no comercial y/u obtenido de proveedores autorizados para suministrar vídeo AVC. No se otorga licencia implícita para ningún otro uso. Puede encontrar información adicional en MPEG LA, L.L.C. Consulte <http://www.mpegla.com>.

Licencia FreeType (FreeType2)

Parte de este software tiene copyright © 2012 de The FreeType Project (<http://www.freetype.org>). Todos los derechos reservados.

Licencia MIT (HarfBuzz)

Parte de este software tiene copyright © 2016 de The HarfBuzz Project (<http://www.freedesktop.org/wiki/Software/HarfBuzz>). Todos los derechos reservados.







Índice



Símbolos

-  Modo automático 33, 34
-  Modo creativo 33, 50
- SCENE** Modo de escena 33, 35
- A** Modo Automático con prioridad al diafragma 33, 52
- S** Modo Automático con prioridad a la obturación 33, 52
-  Modo Pase de vídeo corto 33, 95
- P** Modo Automático programado 33, 52
- M** Modo Manual 33, 52
-  Modo de reproducción 20, 75
-  Modo Mostrar por fecha 78
-  Botón (zoom de retroceso rápido) 66
-  Zoom de reproducción 20, 76
- W** (Gran angular) 18, 65
-  Visualización de miniaturas 20, 77
- T** (Teleobjetivo) 18, 65
-  Botón aplicar selección 3, 14
-  Botón de reproducción 3, 20
-  Botón de borrar 3, 21, 80
-  Botón  Grabación de vídeo) 3, 19, 88
-  Control de apertura del flash 3, 19, 57
- MENU** Botón de menú 3, 112
-  Disparador automático 56, 60
-  Modo macro 56, 61
-  Modo de flash 56, 57
-  Control deslizante creativo 56, 62
-  Compensación de exposición 56, 64
- N** N-Mark 25
- A**
- Accesorios opcionales 184
- Aclarado de exposición múltiple  35, 41
- Adaptador de CA 102, 184
- AF detector de destino 67, 127
- AF permanente 129, 135
- AF sencillo 129, 135
- Ajuste de exposición 53
- Alta velocidad continua 123
- Amanecer/anocheceer  35
- Antiparpadeo 48
- Aplicación 24
- Aplicación SnapBridge 24
- Artista 155
- Auto con reducc. ojos rojos 58, 59
- Autofoco 69
- Autorretrato collage 47
- Ayuda AF 117, 151
- B**
- Balance blancos 115, 120
- Batería 10, 11, 166, 187
- Batería recargable 10, 11, 166, 188
- Batería recargable de ion de litio 10, 11, 166, 188
- Bloqueo de enfoque 70
- Bluetooth 117, 143
- Borrar 21, 80
- Botón del zoom de retroceso rápido 66
- Brillo 117, 147
- C**
- Cable USB 11, 102, 104, 108
- Caché de predisparo 123, 124
- Calidad imagen 115, 118
- Capacidad de la memoria 17, 88
- Cargador con adaptador de CA 11, 167, 188
- Cargador de la batería 184
- Cargar con ordenador 117, 157
- Comentario de imagen 117, 154
- Compensación de exposición 56, 64









Conectar a dispositivo inteligente	25, 116, 143
Conector micro HDMI	102, 103
Conector micro USB	11, 104, 108
Config. pantalla	117, 147
Config. sonido	117, 152
Continuo	115, 123
Contraluz 	35, 39
Control del zoom	18, 65
Control deslizante creativo	56, 62
Copiar	116, 141
Corrección de ojos rojos	83, 116
Cuadrícula	148
D	
Datos de ubicación	117, 156
Deportes 	35, 36
Desconexión aut.	19, 117, 152
Detección de rostros	42, 68
Dial de control	2, 52
Dial de modo	17, 33
Diferencia horaria	145
Direct Print	102, 104
Disparador	2, 18, 67
Disparador automático	56, 60
Disparo	17, 32, 88
Distancia focal	185
D-Lighting	82, 116
D-Lighting activo	56, 62
E	
Edición de imágenes estáticas	81
Edición de vídeos	99
Efectos especiales	96
Efectos rápidos	20, 81
Enfoque	18, 67, 129, 135
Enviar durante el disparo	116, 143
Estelas de estrellas	41, 92
Extensión	183
Extracción de imágenes estáticas	98, 100
Extracción de vídeos	99
F	
Fecha y hora	14, 117, 145
Fiesta/interior 	35, 37
Flash	19, 57
Flash automático	58
Flash de relleno	58
Flash estándar	58
Formatear	10, 117, 153
Formatear memoria	117, 153
Formatear memoria interna	117, 153
Formatear tarjeta	117, 153
Formatear tarjetas de memoria	10, 117, 153, 168
Formateo	153
Fotograma de vídeo	148
Fuego artificial 	35, 38
Funciones que no se pueden utilizar simultáneamente	73
G	
Gastronomía 	35, 38
Girar imagen	116, 140
Grabación de vídeo	19, 88
H	
HDR	39
Histograma	62, 64
Horario de verano	15, 146
I	
Identificador	183
Idioma	117, 153
Imagen pequeña	85, 116
Impresora	102, 104
Imprimir	104, 105, 106
Indicador de carga	3, 11
Indicador de encendido	2, 3, 19
Indicador de enfoque	4, 18
Indicador de memoria interna	4, 6, 17
Indicador del nivel de batería	17
Individual	115, 123
Información de derechos autor	117, 155



Intensidad	46, 56, 62	N-Mark (antena NFC)	2, 25
Interruptor principal	2, 3, 14	Noche+est. estrellas	41
Introducción de texto	144	Noche+estelas luz	41
L		Nombre de archivo.....	183
Luz del disparador automático.....	60	Número de exposiciones restantes	17, 118
M		Número f.....	52
Macro 	35, 38	O	
Marcado de conformidad	117, 158	Objetivo	2, 169, 185
Marcas para la carga.....	116, 138	Observaciones sobre las funciones de comunicación inalámbrica	162
Medición	115, 122	Obtener de dispositivo inteligente.....	156
Memoria interna	10	Ojal para la correa de la cámara.....	9
Mensajes de error.....	170	Opcio. vídeo.....	115, 130
Menú de configuración	117, 145	Opciones de vídeo	88
Menú de disparo.....	112, 115, 118, 120	Ordenador.....	102, 108
Menú de red.....	112, 143	P	
Menú de reproducción.....	112, 116	Paisaje 	35
Menú de vídeo.....	115, 130	Paisaje nocturno 	35, 37
Modo autofocus	115, 129, 135	Panorama	35, 43
Modo Automático con prioridad a la obturación	52	Panorama sencillo 	35, 43
Modo Automático con prioridad al diafragma	52	Pantalla	4, 13, 169
Modo Automático programado	52	Pantalla de ayuda.....	33, 147
Modo avión	116, 143	Pantalla de selección de imágenes	114
Modo creativo	33, 50	Pase diapositiva.....	116, 139
Modo de disparo	33	PictBridge.....	102, 104
Modo de escena	33, 35	Playa 	35
Modo de flash	56, 57	Preajuste manual.....	121
Modo de reproducción	20, 75	Previsual. exposición M.....	115, 129
Modo macro.....	56, 61	Prioridad al rostro.....	115, 126, 134
Modo Manual	52	Proteger	116, 140
Modo Mostrar por fecha	78	Puesta de sol 	35
Modo Pase de vídeo corto	33, 95	Pulsación hasta la mitad.....	18, 67
Modo zona AF	115, 126, 134	R	
Multiselector.....	3, 56	Recorte.....	76, 86
Multiselector giratorio	3, 56	Reduc. ruido del viento	115, 137
N		Reducción de la vibración	115, 117, 136, 150
Nieve 	35	Reducción de ojos rojos	58, 59
Nikon Transfer 2.....	110		



Reproducción	20, 75, 88	V	
Reproducción a pantalla completa	6, 20, 76, 77	Velocidad de obturación	52, 55
Reproducción de miniaturas	20, 77	Velocidad fotogramas	116, 137
Reproducción de vídeo	20, 88, 98	Versión firmware	117, 158
Restablecer ajustes por defecto	117, 143	ViewNX-i	102, 108
Restaurar todo	117, 158	Visualización de secuencia	116, 142
Retoque con glamour	83, 116	Visualización del calendario	77
Retoque rápido	82, 116	Volumen	98
Retrato 	35	VR foto	117, 150
Retrato de mascotas 	35, 40	VR vídeo	115, 136
Retrato inteligente 	35, 46	Vídeo a intervalos 	35, 92
Retrato nocturno 	35, 37	Vídeo HS	131, 133
S		Vídeo superacelerado 	35, 94
Secuencia	21, 79	Vídeos a cámara lenta	131, 133
Seguimiento de sujeto	127, 128	Vídeos a cámara rápida	131, 133
Selector auto. escenas 	33, 36	W	
Sello de fecha	117, 149	Wi-Fi	117, 143
Sensibilidad ISO	115, 125	Z	
Sincronización lenta	58	Zona de enfoque	18, 40, 67, 126
Sincronizar con dispositivo inteligente	145	Zona horaria	15, 145
Sonido botón	152	Zona horaria y fecha	14, 117, 145
Sonido disparad.	152	Zoom	18, 65
Suavizado de piel	42, 46, 83	Zoom de reproducción	20, 76
T		Zoom digital	65, 117, 151
Tamaño del papel	105, 106	Zoom dinámico de precisión	65
Tamaño imagen	115, 119	Zoom óptico	18, 65
Tapa del conector	2, 11, 102		
Tarjeta de memoria	10, 168, 188		
Tarjeta de memoria SD	10, 168, 188		
Televisión	102, 103		
Temporizador autorretrato	56, 60		
Temporizador sonrisa	49		
Tiempo de carga	11, 157, 187		
Tiempo de grabación de vídeo restante	88, 89		
Tono	38, 56, 62, 120		



No se permite la reproducción de este manual de ninguna forma, ni total ni parcialmente (salvo en breves referencias en artículos importantes o revisiones) sin la previa autorización por escrito de NIKON CORPORATION.

NIKON CORPORATION

© 2016 Nikon Corporation



FX7K04(14)
6MN67014-04